

# TASCAM

D01418781A

# FR-AV2

## Enregistreur PCM linéaire

**Mode d'emploi**

**V1.00**

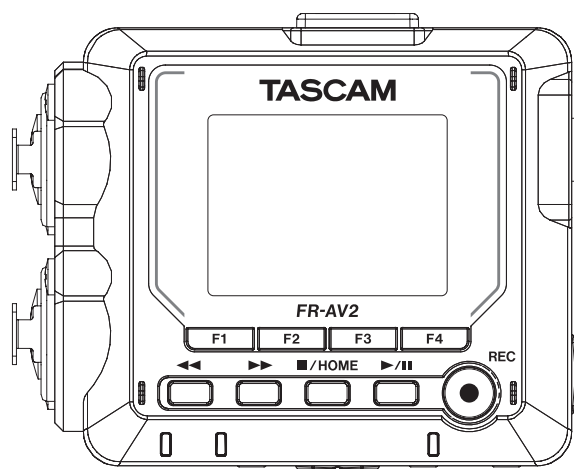

# Sommaire

1. Introduction.....	5	4-5. Fonctionnement de base.....	22
1-1. Éléments fournis.....	5	Procédures de sélection des paramètres de réglage .	22
1-2. Caractéristiques.....	5	Courseurs .....	22
1-3. Conventions employées dans ce mode d'emploi .....	6	Commutateurs coulissants.....	22
1-4. Marques de commerce et copyrights .....	6	Saisie des caractères.....	23
1-5. Utilisation de cartes microSD.....	7	Fenêtres.....	23
Précautions d'emploi .....	7	5. Branchements.....	24
Note concernant le formatage .....	7	5-1. Exemple de branchement.....	24
1-6. Accessoires		5-2. Branchement de micros externes et d'autres	
(vendus séparément) .....	7	équipements .....	24
Câbles USB (pour la communication et la		Branchement de micros externes .....	24
transmission de données).....	7	Branchement de micros nécessitant une	
Utilisation d'un adaptateur secteur PS-P520U .....	7	alimentation par la prise (plug-in).....	25
Présentation de l'adaptateur Bluetooth® AK-BT2 .....	7	Branchement de micros Mid-Side (MS).....	25
Piles/batteries .....	7	Branchement d'autres équipements .....	25
2. Guide de prise en main .....	8	5-3. Branchement de caméras .....	26
2-1. Insertion de cartes microSD .....	8	Réglage de la sortie pour l'utilisation d'une	
2-2. Installation des piles .....	8	caméra.....	26
2-3. Branchement de micros externes.....	8	5-4. Branchement d'un équipement d'écoute de	
2-4. Mise sous tension.....	9	contrôle .....	26
2-5. Réglage de la date et de l'heure .....	9	5-5. Réglage du volume de la sortie casque .....	27
2-6. Formatage (initialisation) des cartes microSD .....	9	5-6. Branchement d'ordinateurs et de smartphones .....	27
2-7. Écran HOME .....	10	5-7. Synchronisation par timecode.....	28
2-8. Réglage du niveau d'enregistrement (REC LEVEL) ...	10	Réception du timecode.....	28
2-9. Enregistrement .....	10	Transmission du timecode .....	28
2-10. Lecture de fichiers enregistrés.....	10	Exemple de connexion de timecode .....	29
2-11. Écoute du son au casque .....	11	6. Réglages d'entrée et de sortie.....	30
2-12. Écoute avec un casque ou des enceintes		6-1. Réglages pour chaque entrée .....	30
compatibles Bluetooth.....	11	Réglage automatique du niveau d'enregistrement	
2-13. Utilisation du timecode (TC).....	12	(REC LEVEL) .....	30
2-14. Extinction de l'unité (mise en veille) .....	13	Réglage du mode groupage (GANG) .....	30
3. Nomenclature et fonctions des parties .....	14	Réglage des canaux à enregistrer (REC ENABLE) ...	31
3-1. Face supérieure .....	14	Réglage des sources d'entrée d'enregistrement	
3-2. Face inférieure.....	14	(INPUT) .....	31
3-3. Face latérale gauche .....	15	Couplage stéréo (STEREO LINK) .....	31
3-4. Face latérale droite.....	15	Emploi de l'alimentation fantôme (PHANTOM) ....	31
3-5. Face avant .....	15	Réglage de l'alimentation par la prise (PLUG IN	
3-6. Face arrière .....	15	POWER).....	31
4. Préparation .....	16	Compensation de la distance des micros (DELAY)...	31
4-1. Insertion et retrait de cartes microSD .....	16	Réglage du filtre coupe-bas (COUPE-BAS) .....	31
Insertion de cartes microSD.....	16	Réglage du limiteur (DYNAMICS).....	31
Retrait de cartes microSD .....	16	Réglage de l'égaliseur (EQ).....	32
4-2. Préparation de l'alimentation.....	16	Réglage du noise gate (NOISE GATE) .....	32
À propos des alimentations.....	16	Inversion de la phase d'entrée (PHASE INVERT) ....	32
Emploi avec des piles/batteries AA .....	16	6-2. Réglage de la tension de l'alimentation fantôme ....	33
Emploi d'un adaptateur secteur		6-3. Utilisation de la fonction de décodage Mid-Side ....	34
(vendu séparément).....	17	Réglages de connexion .....	34
Emploi de l'alimentation par bus USB .....	17	Réglage des niveaux central et latéral .....	34
4-3. Mise sous et hors tension.....	18	6-4. Réglage du volume .....	35
Mise sous tension .....	18	Fonctionnement groupé (GANG).....	35
Extinction de l'unité (mise en veille).....	18	Son de sortie (OUTPUT).....	35
Fonction de reprise.....	18	Réglage des niveaux central et latéral (MS WIDE)....	35
Régler la date et l'heure.....	18	LIMITER (limiteur).....	35
Formatage (initialisation) des cartes microSD.....	19	DELAY (retard).....	35
4-4. Écran HOME .....	20	6-5. Sauvegarde et rappel des réglages d'entrée.....	36
Icônes.....	20	Sauvegarde de presets.....	36
Avec l'enregistrement/lecture à l'arrêt.....	20	Chargement de presets.....	37
En enregistrement, en attente d'enregistrement			
ou en pause d'enregistrement .....	21		
En lecture, en pause ou en recherche avant/arrière. 21			

7. Enregistrement.....	38	Affichage des listes de marqueurs (MARK).....	49
7-1. Présentation de l'enregistrement.....	38	Suppression de marqueurs.....	49
Fonction pause/veille		10-8. Choix de l'emplacement de sauvegarde des projets	
d'enregistrement(REC PAUSE MODE).....	38	d'enregistrement.....	49
Fonction de maintien de l'enregistrement		11. Fonctions de marquage.....	50
(REC HOLD).....	38	11-1. Types de marqueurs.....	50
Flux des opérations d'enregistrement.....	38	11-2. Ajout de marqueurs.....	50
7-2. Fonctionnement des touches pendant		Ajout automatique de marqueurs (TIME MARK) ...	50
l'enregistrement.....	39	Ajout de marqueurs en cas de niveaux crêtes	
8. Réglages d'enregistrement.....	40	(Peak MARK).....	50
8-1. Monitoring individuel des entrées (SOLO).....	40	Ajout manuel de marqueurs.....	50
8-2. Changement de format du fichier d'enregistrement ...	40	11-3. Suppression de marqueurs.....	50
8-3. Mise en pause pendant l'enregistrement		Suppression de tous les marqueurs.....	50
(REC PAUSE MODE).....	40	11-4. Saut aux marqueurs définis (MARK SKIP MODE) ....	50
8-4. Pré-enregistrement avant le déclenchement		11-5. Ouverture de la liste des marqueurs.....	50
(PRE REC).....	40	12. Fonctions pour caméra.....	51
8-5. Appellation du fichier d'enregistrement.....	41	12-1. Réglage de la sortie pour l'utilisation d'une caméra... 51	
8-6. Désignation du dossier accueillant les		12-2. Emploi de la fonction de tonalité automatique	
enregistrements.....	41	(SLATE TONE • AUTO).....	51
8-7. Changement de fichier en cours d'enregistrement		Fonction de tonalité automatique (AUTO).....	51
(fonction d'incrémentation de fichier).....	41	Fonction de réglage du volume de la tonalité	
8-8. Durées d'enregistrement (en heures : minutes).....	41	(LEVEL).....	51
9. Lecture de fichiers.....	42	Fonction oscillateur (OSCILLATOR).....	51
9-1. Ouvrir l'écran de lecture.....	42	13-1. Branchement à des ordinateurs.....	52
Présentation de l'écran.....	42	13-2. Branchement à des appareils iOS.....	52
Lecture et pause.....	42	13-3. Accès aux cartes microSD depuis un ordinateur.....	52
Arrêt de la lecture.....	42	Échange de fichiers avec des ordinateurs.....	52
Déplacement de la position de lecture		13-4. Emploi du pilote ASIO.....	52
(recherche en arrière/avant).....	42	13. Connexion USB.....	52
Sélection des fichiers à lire.....	42	13-5. Emploi comme interface audio.....	53
Recherche momentanée vers l'avant et l'arrière....	42	Affectation des canaux audio USB du FR-AV2.....	53
10. Opérations sur les fichiers.....	43	Entrée du son dans l'ordinateur au travers des	
10-1. Présentation des noms de fichier.....	43	entrées de l'unité.....	53
Modification du mode d'appellation des fichiers... 43		Utilisation de la sortie de l'ordinateur comme	
Réglage du numéro de fichier.....	44	entrée audio dans cette unité.....	53
10-2. Présentation de la structure des fichiers et des		14. Fonctions de télécommande.....	54
projets.....	44	14-1. Installation de l'appli de commande dédiée.....	54
Dossiers.....	44	14-2. Connexion à cette unité par Bluetooth.....	54
Données d'enregistrement.....	44	14-3. Connexion avec l'appli de contrôle dédiée.....	55
10-3. Exemple de hiérarchie de dossiers.....	44	14-4. Synchronisation sans fil par timecode avec les	
10-4. Présentation d'un projet.....	45	produits Atomos pris en charge.....	55
10-5. Utilisation de l'écran BROWSE (parcourir).....	45	Connexion aux produits Atomos pris en charge ...	55
10-6. Opérations sur les dossiers.....	46	15. Fonctions de timecode.....	57
Présentation de l'écran.....	46	15-1. Sélection du timecode.....	57
Déplacement dans les dossiers.....	46	TC GEN MODE (mode de génération du TC).....	57
Lecture rapide des fichiers.....	46	COUNTER VIEW (affichage du compteur).....	57
Menu de dossier.....	46	Réception du timecode par câble.....	57
Création de dossiers (NEW FOLDER).....	47	Réception du timecode par Bluetooth.....	57
Changement du nom d'un dossier (RENAME).....	47	Sortie du timecode.....	58
Suppression de tous les fichiers d'un dossier		TIMECODE INFORMATION (informations sur le	
(ALL FILES DELETE).....	47	timecode).....	58
Suppression de dossiers (FOLDER DELETE).....	47	FREE RUN.....	58
10-7. Opérations sur les fichiers et les projets.....	48	16. Fonctions de monitoring audio sans fil.....	59
Menu de fichier.....	48	16-1. Monitoring audio sans fil.....	59
Sélection (SELECT).....	48	Appairage.....	59
Suppression de projets (FILE DELETE).....	48	Connexion d'appareils déjà appairés.....	59
Changement des noms (RENAME).....	48	Suppression des données d'appairage.....	60
Activation et désactivation de la protection		Paramètres de qualité (QUALITY).....	60
(CHANGE PROTECT).....	48		
Informations sur le fichier (FILE INFORMATION)....	48		

# Sommaire

17. Divers réglages .....	61
17-1. Affichage de diverses informations .....	61
17-2. Changement de date et d'heure .....	61
17-3. Rappel des réglages d'usine par défaut .....	61
17-4. Formatage de cartes microSD .....	61
17-5. Emploi de la fonction d'économie automatique d'énergie .....	61
17-6. Sélection de la source d'alimentation .....	61
17-7. Indication du type des piles/batteries AA (BATTERY)...	61
17-8. Sauvegarde et rappel des réglages personnels .....	61
17-9. Mode d'économie d'énergie .....	62
17-10. Réglage du contraste de l'écran (CONTRAST).....	62
17-11. MENU .....	63
17-12. BROWSE (parcourir) .....	64
17-13. INPUT SETTINGS (réglages d'entrée) .....	65
MANUAL EQ (réglages manuels de l'égaliseur) .....	65
17-14. OUTPUT SETTINGS (réglages de sortie) .....	65
18. Messages .....	66
19. Guide de dépannage .....	67
20. Caractéristiques techniques .....	69
20-1. Caractéristiques techniques et valeurs nominales ...	69
Caractéristiques techniques de l'enregistreur .....	69
Valeurs d'entrée audio analogique .....	69
Valeurs de sortie audio analogique.....	69
USB .....	69
Audio USB.....	70
Entrée/sortie de timecode .....	70
Connecteur pour dispositif Bluetooth .....	70
Performances audio .....	70
Durées d'enregistrement (en heures : minutes) .....	70
Système d'exploitation et autres impératifs.....	70
Autres.....	71
20-2. Dessins avec cotes .....	71

Merci beaucoup d'avoir choisi le FR-AV2 TASCAM.  
Afin d'utiliser correctement cette unité et d'en profiter durant de nombreuses années, commencez par lire attentivement ce mode d'emploi. Une fois la lecture de ce mode d'emploi terminée, veillez à le conserver en lieu sûr pour référence ultérieure. Vous pouvez aussi télécharger ce mode d'emploi depuis le site web TASCAM.



FR-AV2

<https://tascam.jp/int/product/fr-av2/docs>

## 1-1. Éléments fournis



Ce produit est livré avec les éléments suivants.  
Ouvrez l'emballage avec soin pour ne pas les endommager. Conservez la boîte et les matériaux d'emballage pour de futurs transports.  
Si un élément quelconque est manquant ou a été endommagé durant le transport, veuillez contacter le magasin dans lequel vous avez acheté cette unité.

Unité principale × 1

Guide de sécurité (avec garantie) × 1

Guide d'enregistrement à TASCAM ID × 1

## 1-2. Caractéristiques

- Un écran couleur de 5 cm facilite la visualisation de l'interface.
- Avec 2 prises d'entrée XLR verrouillables, l'enregistrement de plusieurs entrées micro/ligne est possible. Chaque canal bénéficie d'une alimentation fantôme (24 V/48 V) individuelle.
- Des résolutions allant jusqu'à 192 kHz/32 bit à virgule flottante sont prises en charge pour l'enregistrement. Cela permet l'édition audio à l'aide d'un logiciel station de travail audio numérique (DAW) sans réduire la qualité audio des données enregistrées.
- L'interface audio USB accepte 2 entrées et 2 sorties.
- 5 de ces enregistreurs peuvent être contrôlés et écoutés à l'aide de l'appli de télécommande TASCAM RECORDER CONNECT en leur installant l'adaptateur Bluetooth® AK-BT2 (vendu séparément).<sup>1</sup>  
De plus, la synchronisation sans fil par timecode avec les produits fabriqués par Atomos est prise en charge.
- Les sons entrants peuvent être contrôlés et les sons lus être écoutés sans fil si un adaptateur Bluetooth AK-BT2 (vendu séparément) est installé.<sup>2</sup>
- De nombreuses fonctions sont disponibles, notamment un filtre coupe-bas, un compresseur, un limiteur et un noise gate.
- Prise EXT/TC IN intégrée. Elle accepte le son enregistré sortant d'une caméra, le son venant des micros sans fil et à alimentation par la prise (plug-in), ainsi que d'autres sources.
- La prise LINE/TC OUT a une fonction d'atténuation et permet la sortie audio vers des caméras et autres appareils.
- L'audio peut être contrôlé à l'aide de la sortie casque ou sans fil par Bluetooth à l'aide d'un AK-BT2 (vendu séparément).
- Accepte les supports d'enregistrement microSD, microSDHC et microSDXC (jusqu'à 512 Go).
- Équipé d'un port USB Type-C qui prend en charge l'alimentation par le bus USB. Alimentation possible par le bus USB.
- L'enregistrement peut durer au moins 9 heures avec 3 piles AA.<sup>3</sup>
- Diverses fonctions de marquage et une fonction de tonalité automatique sont disponibles.
- Prise en charge de la capture des métadonnées (fichier WAV BEXT et iXML) lors de l'enregistrement

1. Le nombre d'enregistreurs pouvant être connectés peut varier en fonction de l'environnement et de la présence d'ondes radio.

2. La télécommande ou la synchronisation sans fil par timecode est également possible à l'aide d'un AK-BT1.

3. La durée de fonctionnement des piles peut varier en fonction des réglages, des piles et des supports utilisés.

## 1. Introduction

### 1-3. Conventions employées dans ce mode d'emploi

Les conventions suivantes sont utilisées dans ce mode d'emploi.

- « Carte mémoire microSD/microSDHC /microSDXC » est parfois abrégée en « carte microSD ».
- Les smartphones, tablettes et autres appareils connectés à cette unité par Bluetooth sont appelés « appareils Bluetooth ».
- Les fichiers créés au cours d'un même enregistrement sont désignés collectivement comme un projet.
- Le projet actuellement sélectionné est appelé « projet actuel ».
- Les informations qui s'affichent sur l'écran de l'ordinateur sont indiquées entre guillemets sous la forme : « OK ».
- Dans ce document, les références à « iOS » incluent également « iPadOS ».
- Si nécessaire, des informations supplémentaires sont fournies sous les intitulés CONSEIL, NOTE et ATTENTION.

#### CONSEIL

Ce sont des conseils concernant l'emploi de l'unité.

#### NOTE

Ce sont des explications supplémentaires et des descriptions de cas particuliers.

#### ATTENTION

Le non-respect de ces instructions peut entraîner par exemple des dommages pour l'équipement ou la perte de données.

#### ATTENTION

Le non-respect de ces instructions peut entraîner des blessures.

### 1-4. Marques de commerce et copyrights

- TASCAM is a registered trademark of TEAC Corporation.
- microSDXC Logo is a trademark of SD-3C, LLC.



- MPEG Layer-3 audio coding technology licensed from Fraunhofer IIS and Thomson.
- Supply of this product does not convey a license nor imply any right to distribute MPEG Layer-3 compliant content created with this product in revenue-generating broadcast systems (terrestrial, satellite, cable and/or other distribution channels), streaming applications (via Internet, intranets and/or other networks), other content distribution systems (pay-audio or audio-on-demand applications and the like) or on physical media (compact discs, digital versatile discs, semiconductor chips, hard drives, memory cards and the like). An independent license for such use is required. For details, please visit <http://mp3licensing.com>.
- Microsoft and Windows are either registered trademarks or trademarks of Microsoft Corporation in the United States and/or other countries.
- Apple, Mac, macOS, iOS, iPad, iPadOS and iTunes are trademarks of Apple Inc. in the United States and other countries. The iPhone trademark is used under license from Aiphone Co., Ltd.
- App Store is a service mark of Apple Inc.
- Lightning is a trademark of Apple Inc.
- IOS is a trademark or registered trademark of Cisco in the U.S. and other countries and is used under license.
- Android and Google are trademarks of Google LLC.
- The Bluetooth® word mark and logo are the property of Bluetooth SIG, Inc. and are used by TEAC Corporation with permission.
- ASIO is a trademark and software of Steinberg Media Technologies GmbH.



- Other company names, product names and logos in this document are the trademarks or registered trademarks of their respective owners.

Les informations contenues dans ce manuel concernant les produits ne sont données qu'à titre d'exemple et ne forment aucune garantie contre les violations des droits de propriété intellectuelle de tiers et d'autres droits y afférant. TEAC Corporation décline toute responsabilité en cas de violation des droits de propriété intellectuelle de tiers ou de sa survenance en raison de l'utilisation de ces produits.

Les œuvres protégées par des tiers ne peuvent être utilisées à d'autres fins qu'un usage personnel ou privé sans l'autorisation des détenteurs de droits reconnus par la loi sur le droit d'auteur. Utilisez toujours cet équipement correctement. TEAC Corporation n'assumera aucune responsabilité pour les violations de droits commises par l'utilisateur de ce produit.

## 1-5. Utilisation de cartes microSD

Une carte microSD est nécessaire pour enregistrer et lire des fichiers avec cette unité. Préparez-en une pour l'utilisation. Cette unité peut utiliser des cartes microSD de classe 10 ou supérieure et compatibles avec les normes microSD, microSDHC ou microSDXC.

Vous trouverez une liste des cartes microSD dont l'utilisation a été testée avec cette unité sur le site web TASCAM. Vous pouvez aussi contacter l'assistance clientèle TASCAM.

<https://tascam.jp/int/product/fr-av2/docs>

### Précautions d'emploi

Les cartes microSD sont des supports fragiles. Pour éviter d'endommager les cartes microSD, veuillez prendre les précautions suivantes quand vous les manipulez.

- Ne les laissez pas dans des endroits extrêmement chauds ou froids.
- Ne les laissez pas dans des endroits extrêmement humides.
- Ne les mouillez pas.
- Ne placez rien sur elles et ne les tordez pas.
- Ne les heurtez pas.
- Ne les retirez et ne les insérez pas durant l'enregistrement, la lecture, la transmission de données ou un autre accès.
- Placez toujours les cartes mémoire dans des étuis lorsque vous les transportez.

### Note concernant le formatage

Les cartes microSD formatées par cette unité sont optimisées pour améliorer les performances en enregistrement. Employez toujours cette unité pour formater les cartes microSD qu'elle doit utiliser. Des erreurs peuvent se produire lors de l'enregistrement avec cette unité sur une carte microSD formatée par un ordinateur ou un autre appareil.

## 1-6. Accessoires (vendus séparément)

Ce produit ne comprend pas les éléments suivants. Veuillez acheter tous ceux nécessaires à votre usage.

### Câbles USB (pour la communication et la transmission de données)

Un câble USB doit être préparé pour connecter cette unité à un ordinateur (Windows/Mac) ou à un smartphone. (Nous recommandons un produit certifié USB-IF.)

Cette unité possède un port USB Type-C.

Préparez un câble USB adapté au port USB de l'ordinateur ou du smartphone utilisé.

- Les câbles USB conçus uniquement pour la recharge ne peuvent pas être utilisés.

#### Connexion d'un appareil iOS à port Lightning

Un authentique adaptateur Apple pour appareil photo Lightning vers USB et un câble Type-A vers Type-C du commerce sont nécessaires.

#### Connexion à un ordinateur ou à un smartphone à port USB Type-C

Un câble Type-C vers Type-C du commerce est nécessaire.

#### Connexion à un smartphone à port USB micro-B

Un câble micro-B vers Type-C du commerce est nécessaire.

#### Connexion à un ordinateur à port USB Type-A

Un câble Type-A vers Type-C du commerce est nécessaire.

### Utilisation d'un adaptateur secteur PS-P520U

Celui-ci est nécessaire pour faire fonctionner cette unité sur le courant alternatif du secteur.

#### NOTE

Cette unité ne peut pas servir de chargeur de batterie lorsqu'on utilise un adaptateur secteur.

### Présentation de l'adaptateur Bluetooth® AK-BT2

L'installation d'un AK-BT2 sur cette unité permet la synchronisation du timecode avec les produits fabriqués par Atomos ainsi que la télécommande sans fil depuis un smartphone ou une tablette.<sup>1</sup> En outre, cet adaptateur permet de contrôler les sons entrants et d'écouter les sons lus sans fil en connectant un casque ou des enceintes Bluetooth.

1. L'appli de télécommande TASCAM RECORDER CONNECT peut être utilisée pour simultanément contrôler et surveiller jusqu'à 5 de ces enregistreurs.

### Piles/batteries

Pour alimenter cette unité avec des piles/batteries, préparez-en trois. Des piles/batteries alcalines, Ni-MH ou lithium peuvent être utilisées.

## 2. Guide de prise en main

Cette section explique comment alimenter l'unité avec des piles/batteries, lui connecter des micros XLR, enregistrer et lire des enregistrements.

### 2-1. Insertion de cartes microSD

Insérez une carte microSD dans le lecteur de carte microSD sur le côté droit de l'unité pour permettre la lecture et l'enregistrement.

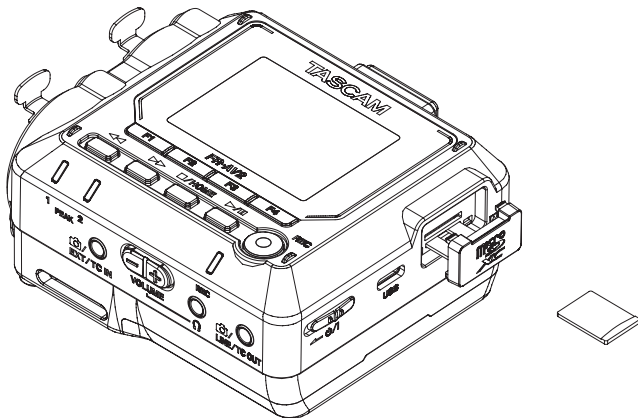

### 2-2. Installation des piles

Installez 3 piles/batteries AA dans le compartiment des piles.

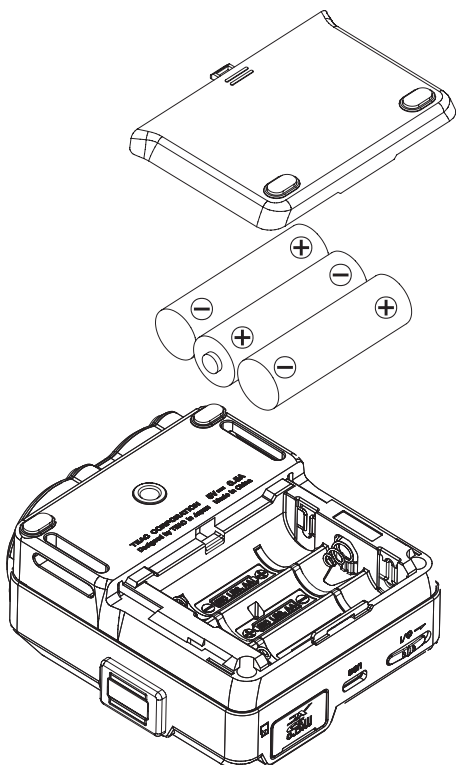

Définissez le type des piles/batteries utilisées si autres qu'alcalines (« Indication du type des piles/batteries AA (BATTERY) » en page 61).

### 2-3. Branchement de micros externes

Branchez un ou deux micros à l'unité.

Exemple de branchement aux prises d'entrée 1-2

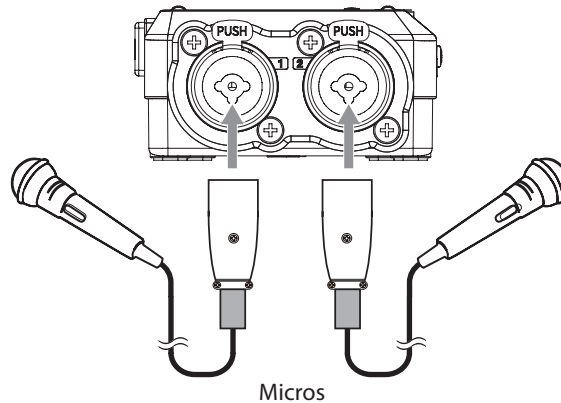



## 2-4. Mise sous tension

Faites coulisser le commutateur  $\mathcal{O}/\text{I}$  du côté  $\leftarrow$  jusqu'à ce que l'écran s'allume. Ensuite, relâchez le commutateur.



Écran de démarrage

## 2-5. Réglage de la date et de l'heure

Chaque fois que la date et l'heure ont été initialisées, l'écran DATE/TIME s'ouvre pour permettre de les régler.

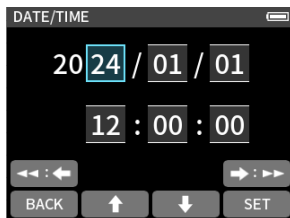

- Avec les touches F2 [ $\uparrow$ ] et F3 [ $\downarrow$ ], changez les valeurs.
- Avec les touches  $\leftarrow$  [ $\leftarrow$ ] et  $\rightarrow$  [ $\rightarrow$ ], déplacez le curseur.
- Pressez la touche F4 [SET] pour confirmer.

## 2-6. Formatage (initialisation) des cartes microSD

Le message suivant apparaîtra si une carte non formatée est chargée.

Pressez la touche F4 [OK] pour lancer le formatage.

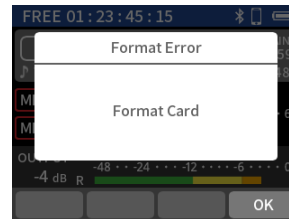

1. Sélectionnez « QUICK FORMAT » (formatage rapide) ou « FULL ERASE FORMAT » (formatage complet).

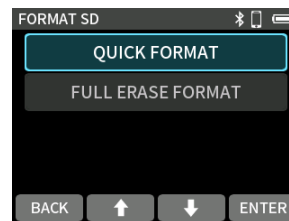

2. Pressez la touche F4 [YES] (oui).

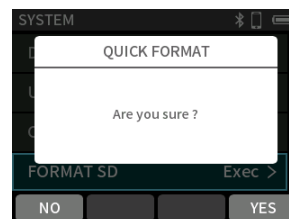

### ATTENTION

Le formatage effacera toutes les données de la carte microSD.

### 2-7. Écran HOME

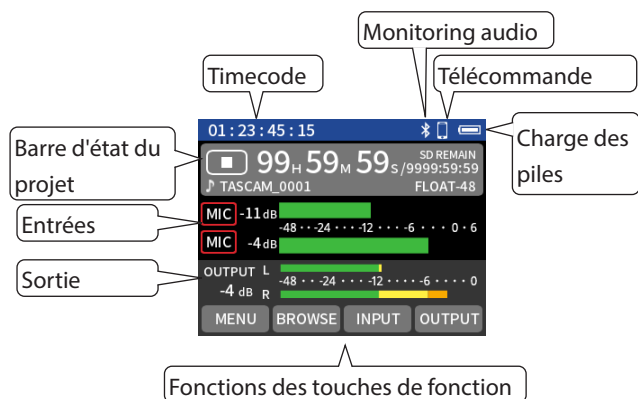

#### NOTE

- Pour des détails sur l'écran HOME, voir « Écran HOME » en page 20.
- Voir « Fonctionnement de base » en page 22 pour les procédures d'utilisation des écrans de réglage.

### 2-8. Réglage du niveau d'enregistrement (REC LEVEL)

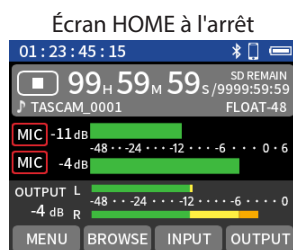

Pressez la touche F3 [INPUT] (entrée).

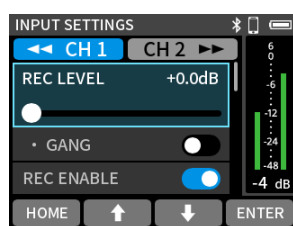

Sélectionnez REC LEVEL et pressez la touche F4 [ENTER].

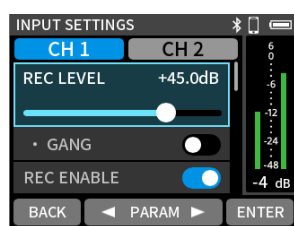

Avec les touches F2 [◀ PARAM] et F3 [PARAM ▶], réglez le niveau d'entrée.

- Lorsque le couplage stéréo est désactivé, sélectionnez le canal à régler avec les touches ◀◀ et ▶▶.

#### NOTE

- Activez l'alimentation fantôme si vous utilisez un microphone la nécessitant (page 33).
- Voir « Réglages pour chaque entrée » en page 30 pour plus de détails sur les réglages de chaque entrée.
- Voir « Réglages d'enregistrement » en page 40 pour plus de détails sur les réglages d'enregistrement.

### 2-9. Enregistrement

1. Pressez la touche REC [●] pour lancer l'enregistrement.

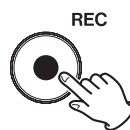

2. Maintenez pressée la touche ■/HOME pour arrêter l'enregistrement.



#### NOTE

Voir « Présentation de l'enregistrement » en page 38 pour plus de détails sur les opérations d'enregistrement.

### 2-10. Lecture de fichiers enregistrés

1. À l'arrêt ou en pause, pressez la touche ▶/|| pour lancer la lecture.

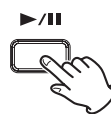

2. Durant la lecture, pressez la touche ■/HOME pour arrêter la lecture.



#### NOTE

Voir « Lecture de fichiers » en page 42 et « Opérations sur les fichiers » en page 43 pour plus de détails sur les opérations de lecture.

## 2-11. Écoute du son au casque

1. Branchez un casque à fiche mini-jack stéréo de 3,5 mm.

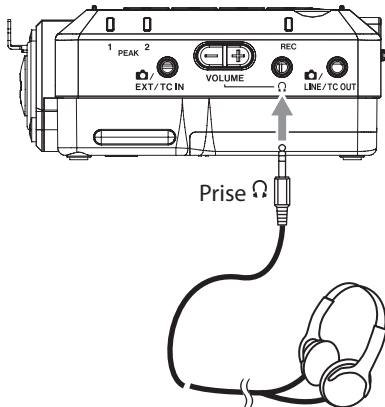

### ⚠ ATTENTION

Quand vous portez un casque, ne connectez et ne déconnectez pas sa fiche, et n'allumez ou n'éteignez pas non plus l'unité.

Cela pourrait engendrer des bruits forts et soudains risquant d'endommager votre audition.

Réglez toujours le volume au minimum (0) avant de mettre le casque.

2. Réglez le volume avec les touches +/- de volume du casque (🔊).

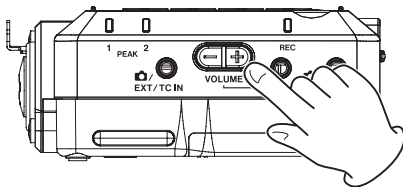

## 2-12. Écoute avec un casque ou des enceintes compatibles Bluetooth

Activez la transmission Bluetooth sur le casque, l'enceinte ou tout autre appareil compatible Bluetooth, et réglez le paramètre MENU > Bluetooth pour connecter cet appareil.

1. AUDIO MONITORING (écoute de contrôle) : ON

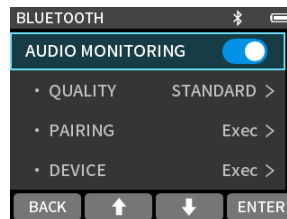

2. Appairage

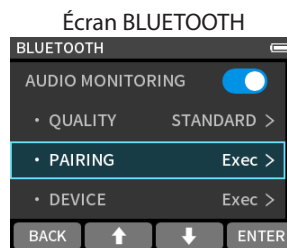

Sélectionnez PAIRING (appairage) et pressez la touche F4 [ENTER].

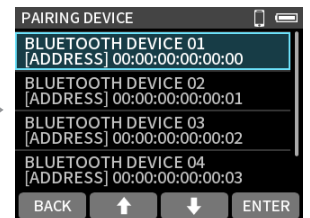

Sélectionnez l'appareil à connecter et pressez la touche F4 [ENTER].

- Pour connecter un appareil déjà appairé, sélectionnez-le dans la liste des appareils appairés (PAIRING DEVICE).

3. Après la connexion, réglez le volume du casque avec ses touches +/- de volume.

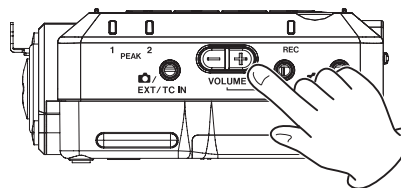

Voir « Monitoring audio sans fil » en page 59 pour plus de détails.

### 2-13. Utilisation du timecode (TC)

Faites les réglages suivants dans l'écran de réglage MENU > TIMECODE.

#### En cas de réception du timecode par câble

1.

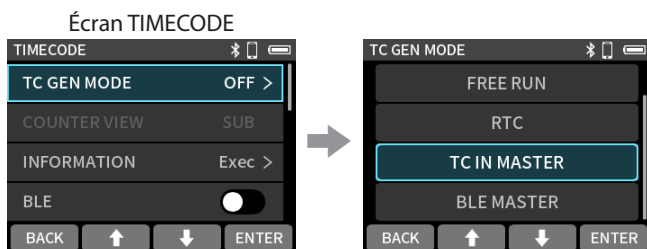

Sélectionnez TC GEN MODE (mode de génération du TC) et pressez la touche F4 [ENTER].

Sélectionnez TC IN MASTER (entrée TC IN) et pressez la touche F4 [ENTER].

2.

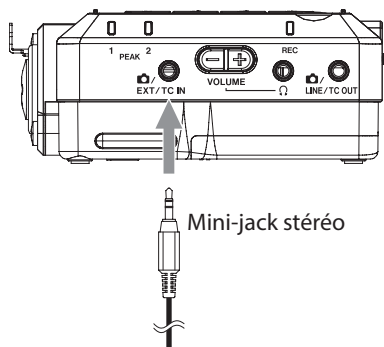

Dispositif de transmission du timecode

#### En cas de production du timecode par câble

1.

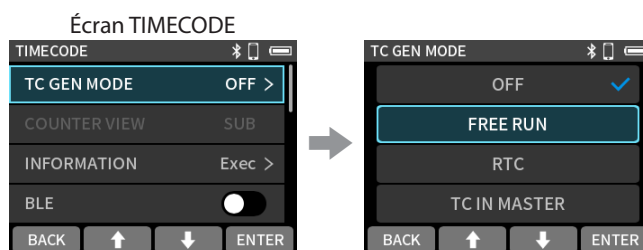

Sélectionnez TC GEN MODE (mode de génération du TC) et pressez la touche F4 [ENTER].

Sélectionnez tout réglage autre que « OFF » et pressez la touche F4 [ENTER].

2.

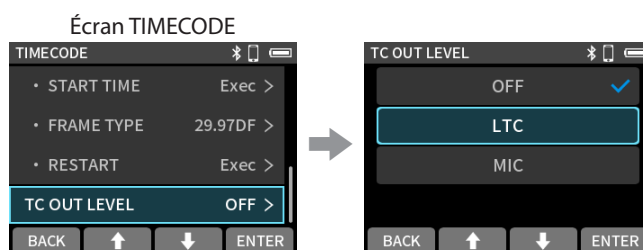

Sélectionnez TC OUT LEVEL (niveau de sortie du TC) et pressez la touche F4 [ENTER].

Sélectionnez « LTC » ou « MIC » et pressez la touche F4 [ENTER].

Sélectionnez le niveau de sortie du TC (« TC OUT LEVEL ») en fonction des spécifications d'entrée de l'appareil recevant le timecode.

3.

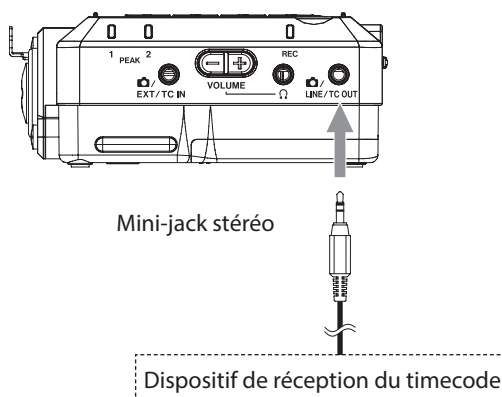

Mini-jack stéréo

Dispositif de réception du timecode

Voir « Fonctions de timecode » en page 57 pour plus de détails.

## En cas de réception du timecode par Bluetooth

1.

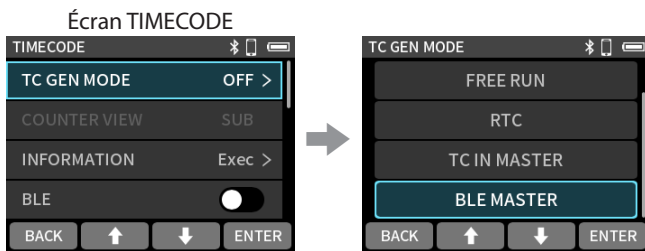

Sélectionnez TC GEN MODE (mode de génération du TC) et pressez la touche F4 [ENTER].

Sélectionnez BLE MASTER (BluetoothLE) et pressez la touche F4 [ENTER].

2. Activez TIMECODE &gt; BLE (BluetoothLE).

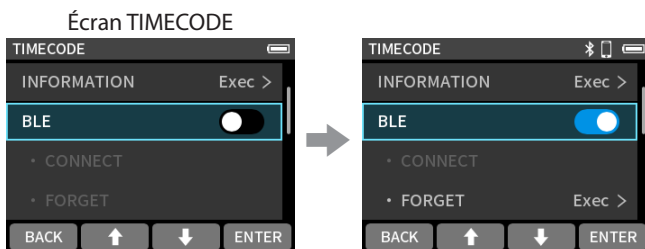

Pressez la touche F4 [ENTER].

3. Sélectionnez BLE • CONNECT et pressez la touche F4 [ENTER] pour procéder à l'appairage.

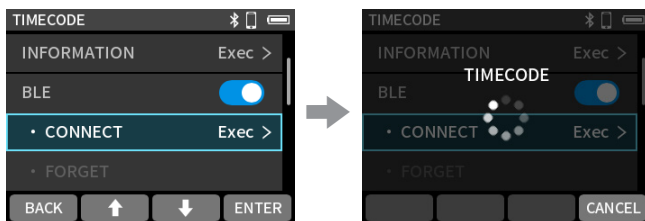

Sélectionnez BLE • CONNECT et pressez la touche F4 [ENTER].

Une fois l'appairage terminé, « CONNECT » apparaît grisé.

Pour plus de détails, voir « 14-4 Synchronisation sans fil par timecode avec les produits Atomos pris en charge » en page 44.

## 2-14. Extinction de l'unité (mise en veille)

Faites coulisser le commutateur  $\text{ON/OFF}$  du côté  $\leftarrow$  jusqu'à ce que l'écran s'éteigne. Ensuite, relâchez le commutateur.

## 3. Nomenclature et fonctions des parties

### 3-1. Face supérieure

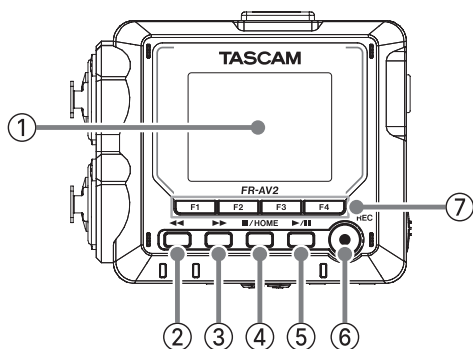

#### ① Écran

Affiche diverses informations.

#### ② Touche ◀◀

Pressez-la pendant la lecture ou à l'arrêt pour une recherche vers l'arrière.

Pressez-la pendant la recherche en arrière pour augmenter la vitesse de recherche.

Pressez-la pendant la recherche vers l'avant pour réduire la vitesse de recherche.

Appuyez sur cette touche et maintenez-la enfoncée en lecture, à l'arrêt ou en recherche vers l'arrière pour effectuer une recherche momentanée vers l'arrière.

#### ③ Touche ▶▶

Pressez-la pendant la lecture ou à l'arrêt pour une recherche vers l'avant.

Pressez-la pendant la recherche vers l'avant pour augmenter la vitesse de recherche.

Pressez-la pendant la recherche en arrière pour diminuer la vitesse de recherche.

Appuyez sur cette touche et maintenez-la enfoncée en lecture, à l'arrêt ou en recherche vers l'avant pour effectuer une recherche momentanée vers l'avant.

#### ④ Touche ■/HOME

Pressez-la pendant la lecture pour arrêter celle-ci et ramener la position de lecture au début de ce fichier.

Pressez-la quand l'enregistrement est armé ou lancé pour l'arrêter.

Pressez-la quand vous vous trouvez dans n'importe quel autre écran que l'écran HOME (écran d'accueil) pour revenir à l'écran HOME.

#### ⑤ Touche ▶/||

Pressez-la à l'arrêt pour lancer la lecture.

Pressez-la durant la lecture pour mettre en pause.

Pressez-la quand un fichier est sélectionné dans l'écran de navigation BROWSE pour lire ce fichier.

Pressez-la durant l'enregistrement pour mettre l'unité en pause d'enregistrement.

Sa fonction change selon les réglages de mode de pause d'enregistrement (REC PAUSE MODE). Voir « Flux des opérations d'enregistrement » en page 38 pour plus de détails.

#### ⑥ Touche REC [●]

Pressez-la à l'arrêt pour lancer l'enregistrement.

#### ⑦ Touches de fonction (F1, F2, F3, F4)

La fonction assignée à chaque touche change selon ce qu'affiche actuellement l'écran.

Les icônes des fonctions actuellement assignées sont affichées en bas de l'écran.

Sauf si TC GEN MODE est réglé sur « OFF », appuyer sur la touche F4 et la maintenir enfoncée modifie le réglage d'affichage du compteur (COUNTER VIEW), alternant entre compteur de temps et timecode dans l'écran HOME.

### 3-2. Face inférieure

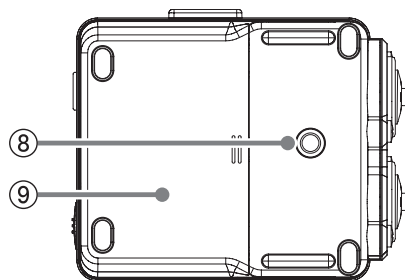

#### ⑧ Filetage de montage sur trépied (1/4 de pouce)

Sert à monter cette unité sur un trépied.

#### ATTENTION

- Assurez-vous du bon vissage sur le trépied ou le pied de micro pour éviter que l'unité ne tombe.
- Si vous montez l'unité sur un trépied ou un pied de micro, veillez à ce que ce dernier soit sur une surface plane.
- Certains trépieds ont des caractéristiques de pas de vis différents rendant le montage direct impossible. Avec ces trépieds, utilisez un adaptateur du commerce.
- Vous ne pouvez pas employer de vis dépassant 4,5 mm pour la fixation.

#### ⑨ Compartiment des piles/batteries (format AA)

Installez 3 piles/batteries AA dans ce compartiment pour alimenter l'unité.

#### 3-3. Face latérale gauche

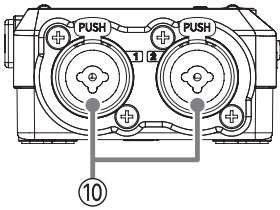

##### ⑩ Prises d'entrée 1/2

Ces prises d'entrée analogiques symétriques sont des prises mixtes pour micro XLR et fiche jack TRS standard.  
XLR (1 : masse, 2 : point chaud, 3 : point froid)  
Jack TRS (pointe : point chaud, bague : point froid, manchon : masse)

#### 3-4. Face latérale droite

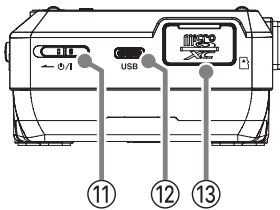

##### ⑪ Commutateur $\text{I/O}$

Faites coulisser ce commutateur vers l'icône  $\leftarrow$  pour allumer et éteindre l'unité (la mettre en veille).

##### **ATTENTION**

Avant d'allumer l'unité, baissez au minimum le volume des appareils connectés.

Ne pas le faire pourrait laisser passer des bruits forts et soudains risquant d'endommager l'audition ou de créer d'autres problèmes.

##### ⑫ Port USB Type-C

C'est un port USB Type-C.

Utilisez un câble USB du commerce pour connecter un ordinateur ou un smartphone (page 27).

Si vous utilisez un adaptateur secteur, connectez-le à ce port (page 17).

##### ⑬ Lecteur de carte microSD

Insérez une carte microSD dans cette fente.

#### 3-5. Face avant

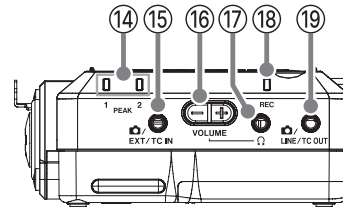

##### ⑭ Voyants PEAK 1/2

S'allument quand le signal d'entrée dépasse le niveau crête.

##### ⑮ Prise $\text{EXT/TC IN}$

Utilisez un câble à mini-jack stéréo pour raccorder cette prise par exemple à la sortie ligne d'un appareil audio, à un micro externe (à mini-jack 3,5 mm TRS) alimenté par la prise, ou à un appareil source de timecode.

##### ⑯ Volume du casque $\text{}$

Sert à régler le volume de sortie par la prise casque  $\text{}$  et pour l'écoute de contrôle (monitoring) sans fil.

##### ⑰ Prise casque $\text{}$

Branchez un casque d'écoute à cette prise.

##### ⑱ Indicateur REC

Clignote en pause d'enregistrement et s'allume fixement durant l'enregistrement.

##### ⑲ Prise $\text{LINE/TC OUT}$

Utilisez un câble à mini-jack stéréo pour relier cette prise de sortie ligne à la prise d'entrée ligne d'un appareil externe ou à un appareil devant recevoir le timecode.

#### 3-6. Face arrière

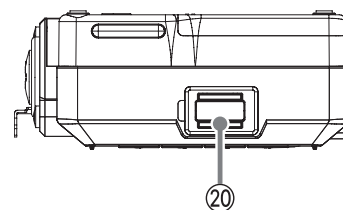

##### ⑳ Connecteur d'adaptateur Bluetooth

Branchez ici un adaptateur Bluetooth dédié (AK-BT2, vendu séparément).

## 4. Préparation

### 4-1. Insertion et retrait de cartes microSD

#### Insertion de cartes microSD

Insérez une carte microSD dans le lecteur de carte microSD sur le côté droit de l'unité pour permettre la lecture et l'enregistrement.

#### NOTE

Les cartes microSD peuvent être insérées, que l'unité soit ou non sous tension.

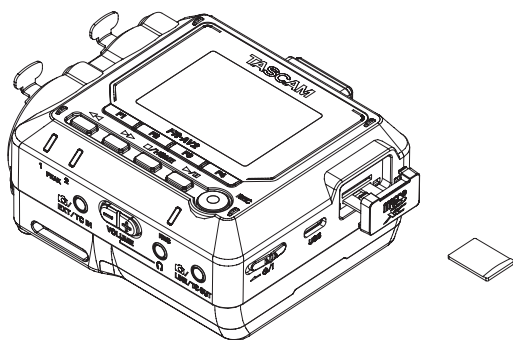

1. Ouvrez le volet du lecteur de carte microSD.
2. Insérez la carte microSD, côté étiquette vers le haut.
3. Fermez le volet du lecteur de carte microSD.

#### Retrait de cartes microSD

Éteignez l'unité ou arrêtez son fonctionnement avant de retirer une carte microSD.

#### ⚠ ATTENTION

Ne retirez jamais une carte microSD quand l'unité est en service (notamment en enregistrement, lecture ou écriture de données sur la carte microSD). Cela pourrait entraîner l'échec de l'enregistrement, la perte des données copiées et des bruits forts et soudains sortant par l'équipement d'écoute de contrôle, au risque d'endommager l'équipement, votre audition, ou de causer d'autres problèmes.

1. Appuyez délicatement sur la carte microSD puis relâchez la pression.  
Elle sortira légèrement.
2. Retirez la carte microSD.

### 4-2. Préparation de l'alimentation

#### À propos des alimentations

Cette unité peut être alimentée par 3 piles/batteries AA, un adaptateur secteur PS-P520U TASCAM (vendu séparément) ou le bus USB au travers d'un câble USB du commerce. Des piles/batteries alcalines, Ni-MH ou lithium peuvent être utilisées.

#### NOTE

Cette unité ne peut pas servir de chargeur de batterie lorsqu'on utilise un adaptateur secteur.

#### Emploi avec des piles/batteries AA

1. Retirez le couvercle du compartiment des piles et installez 3 piles AA avec leurs repères  $\oplus$  et  $\ominus$  orientés comme indiqué dans le compartiment.
2. Refermez le compartiment des piles.

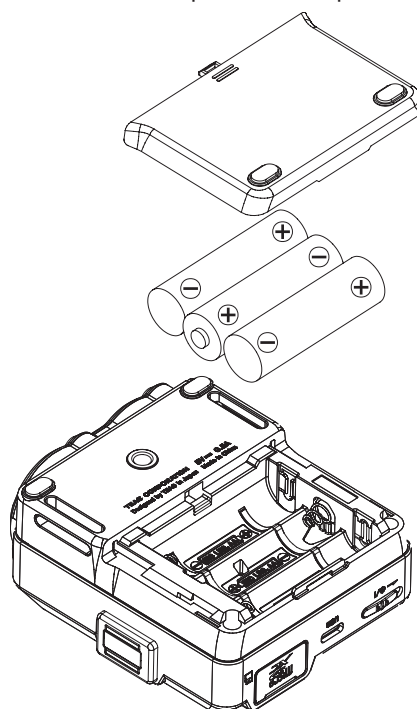

Indiquez le type des piles afin que la charge restante soit fidèlement affichée et que l'unité puisse déterminer si elle est suffisante pour un bon fonctionnement (« Indication du type des piles/batteries AA (BATTERY) » en page 61).

#### NOTE

Lorsque vous utilisez des piles, la durée de fonctionnement potentielle varie en fonction de la température ambiante et des conditions d'utilisation.

Pour un fonctionnement continu et prolongé, nous vous recommandons d'utiliser un adaptateur secteur ou une autre source d'alimentation externe.



## Emploi d'un adaptateur secteur (vendu séparément)

Branchez un adaptateur secteur PS-P520U (vendu séparément) au port USB de l'unité.

PS-P520U TASCAM (vendu séparément)

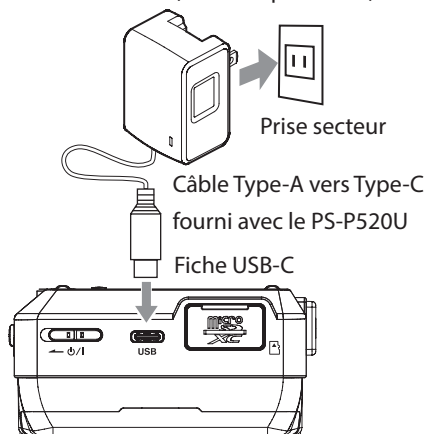

### ATTENTION

- Nous vous recommandons vivement d'utiliser l'adaptateur secteur PS-P520U (vendu séparément), qui est conçu pour l'emploi avec cette unité. Si vous utilisez un autre dispositif d'alimentation externe, il doit répondre aux spécifications suivantes.
  - Tension fournie : 5 V
  - Courant fourni : 1,5 A ou plus
 L'utilisation d'un dispositif d'alimentation dont les spécifications diffèrent de celles indiquées ci-dessus peut entraîner un dysfonctionnement, une surchauffe, un incendie ou d'autres problèmes.  
 En cas de problème, cessez d'utiliser l'unité et contactez le revendeur chez qui vous l'avez achetée ou un service après-vente TASCAM pour demander une réparation.
- Du bruit peut se produire lors de l'enregistrement au microphone si l'unité est trop proche de l'adaptateur secteur. Dans ce cas, éloignez suffisamment l'adaptateur secteur de l'unité.

### NOTE

- En cas de réglage pour une sélection automatique de la source d'alimentation, l'alimentation est fournie par la source externe même si des piles/batteries sont disponibles.
- Lorsque des piles/batteries sont installées et qu'une alimentation externe est connectée, l'unité bascule sur celles-ci en cas de déconnexion de l'alimentation externe.

## Emploi de l'alimentation par bus USB

Utilisez le câble USB fourni pour connecter l'unité et l'ordinateur comme représenté ci-dessous.

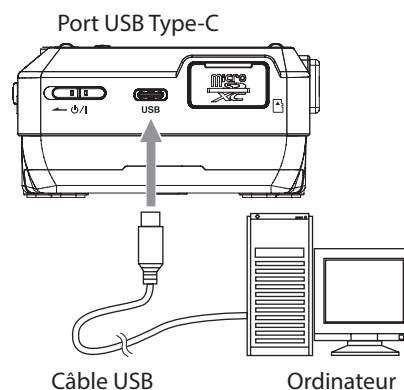

### NOTE

- Si l'ordinateur ne doit servir qu'à l'alimentation électrique, il n'est pas nécessaire d'installer un pilote.
- Nous vous recommandons de faire la connexion à un port USB Type-C d'un ordinateur ou autre appareil.

### 4-3. Mise sous et hors tension

#### ATTENTION

Baissez le volume du système audio connecté à l'unité avant d'allumer ou d'éteindre l'unité.

Ne portez pas de casque connecté à l'unité quand vous la mettez sous/hors tension. Le bruit produit pourrait endommager les haut-parleurs et votre audition.

#### Mise sous tension

Faites coulisser le commutateur  $\text{O}/\text{I}$  du côté  $\leftarrow$  jusqu'à ce que l'écran s'allume. Ensuite, relâchez le commutateur.



Écran de démarrage

Au démarrage de l'unité, l'écran s'active.

#### Extinction de l'unité (mise en veille)

Faites coulisser le commutateur  $\text{O}/\text{I}$  du côté  $\leftarrow$  jusqu'à ce que l'écran s'éteigne. Ensuite, relâchez le commutateur.

L'unité s'éteint après avoir terminé son processus d'extinction.

#### ATTENTION

Utilisez toujours le commutateur  $\text{O}/\text{I}$  pour éteindre l'unité. Si l'unité n'est pas en mesure d'effectuer correctement les procédures d'extinction, les données d'enregistrement, réglages et autres modifications peuvent être perdus. Les données et réglages perdus ne peuvent pas être restaurés.

#### NOTE

L'unité ne peut pas être mise hors tension en cours d'enregistrement ou en armement pour l'enregistrement.

#### Fonction de reprise

Lorsqu'on éteint cette unité, l'endroit où la lecture était arrêtée est mémorisé.

À la prochaine mise sous tension, la lecture peut reprendre de là où elle a été arrêtée.

#### NOTE

La position d'arrêt étant enregistrée sur la carte microSD, elle ne sera pas retrouvée si on remplace entre temps la carte microSD.

#### Régler la date et l'heure

Chaque fois que la date et l'heure ont été initialisées, l'écran DATE/TIME s'ouvre pour permettre de les régler.

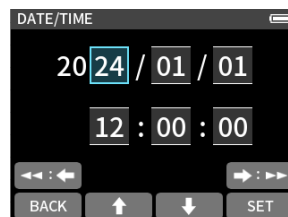

- Avec les touches F2 [ $\uparrow$ ] et F3 [ $\downarrow$ ], changez les valeurs.
- Avec les touches  $\leftarrow$  [ $\leftarrow$ ] et  $\rightarrow$  [ $\rightarrow$ ], déplacez le curseur.
- Pressez la touche F4 [SET] pour confirmer.

#### NOTE

Le réglage de la date et de l'heure peut également être modifié en appuyant sur la touche F1 [MENU] alors que l'unité est à l'arrêt avec l'écran HOME affiché et en utilisant l'élément MENU > SYSTEM > DATE/TIME.

## Formatage (initialisation) des cartes microSD

Le message suivant apparaîtra si une carte non formatée est chargée. Pressez la touche F4 [OK] pour lancer le formatage.

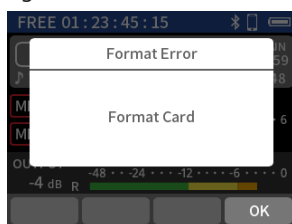

- Nous vous recommandons d'utiliser FULL ERASE FORMAT (formatage complet) avant la première utilisation d'une carte microSD avec cette unité.
- Une fois le formatage terminé, l'écran HOME réapparaît.

Le formatage peut également être effectué en pressant la touche F1 [MENU] alors que l'unité est à l'arrêt avec l'écran HOME affiché, et en utilisant l'élément MENU > SYSTEM > FORMAT SD.

1. Sélectionnez « QUICK FORMAT » (formatage rapide) ou « FULL ERASE FORMAT » (formatage complet).

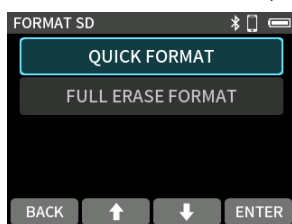

2. Pressez la touche F4 [YES] (oui).

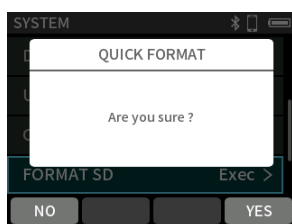

### ATTENTION

Le formatage effacera toutes les données de la carte microSD. Faites une sauvegarde, par exemple sur un ordinateur, avant de formater une carte.

### NOTE

- L'option de formatage complet FULL ERASE FORMAT peut améliorer des performances d'écriture qui ont diminué en raison d'une utilisation répétée. Si les messages « Write Timeout » ou « Card slow Check BOF MARK » apparaissent pendant un enregistrement, exécutez un formatage complet FULL ERASE FORMAT.
- FULL ERASE FORMAT vérifie l'absence d'erreur dans la mémoire pendant le formatage et nécessite donc plus de temps que le formatage rapide QUICK FORMAT.

## 4. Préparation

### 4-4. Écran HOME

L'écran HOME (écran d'accueil) apparaît après le démarrage de l'unité.

En fonction des conditions de fonctionnement, l'écran HOME peut s'afficher de trois manières différentes.

Les fonctions des touches F1 à F4 changent en fonction des conditions.

#### Icônes

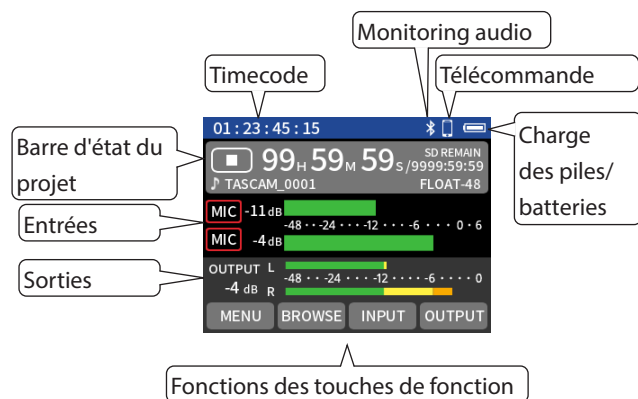

#### Icône de charge des piles/batteries / connexion USB

Elle indique la charge restante lorsque l'unité fonctionne sur piles/batteries. Elle se transforme en icône USB lorsqu'une connexion par USB est établie.

#### Barre d'état du projet

Elle affiche des icônes indiquant par exemple les conditions de fonctionnement, la position temporelle d'enregistrement/lecture et l'espace restant sur la carte microSD.

État	Indicateur
Arrêt	■
Enregistrement	●
Pause d'enregistrement	●
Lecture	▶
Pause	

#### Entrées

Affiche les réglages et les niveaux d'entrée.

#### Sorties

Affiche les réglages et les niveaux de sortie.

#### Timecode

Affiche le timecode (« Sélection du timecode » en page 57).

#### Monitoring audio

Indique l'état de la connexion de l'équipement d'écoute de contrôle audio sans fil (« Monitoring audio sans fil » en page 59).

État	Indicateur
Connecté	Bluetooth icon
Connexions	Pas d'indicateur

#### Télécommande (REMOTE CONTROL)

Indique l'état de la connexion des dispositifs de télécommande (« Connexion avec l'appli de contrôle dédiée » en page 55).

BLUETOOTH	État	Indicateur
REMOTE CONTROL ON	Non connecté	Bluetooth icon clignotant
REMOTE CONTROL ON	Connexions	Bluetooth icon allumé
REMOTE CONTROL OFF	-	Pas d'indicateur

#### Fonctions des touches de fonction

Les fonctions assignées aux touches de fonction sont affichées ici.

### Avec l'enregistrement/lecture à l'arrêt

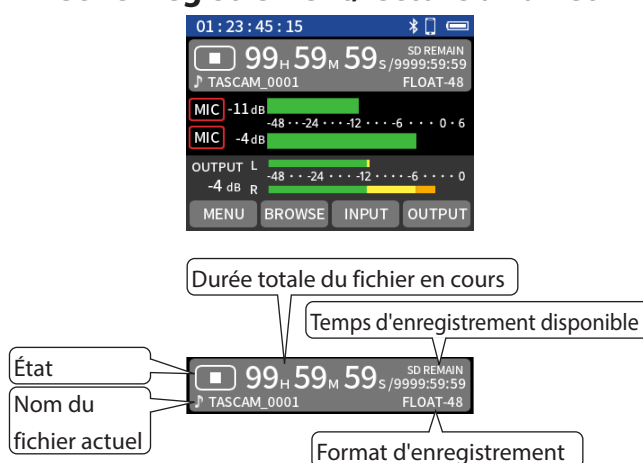

Touche de fonction	Fonction
F1 [MENU]	Ouvrir l'écran MENU (page 63)
F2 [BROWSE]	Ouvrir l'écran BROWSE (page 64)
F3 [INPUT]	Ouvrir l'écran INPUT SETTINGS (page 65)
F4 [OUTPUT]	Ouvrir l'écran OUTPUT SETTINGS (page 65)

### Enregistrement, en attente d'enregistrement ou en pause d'enregistrement

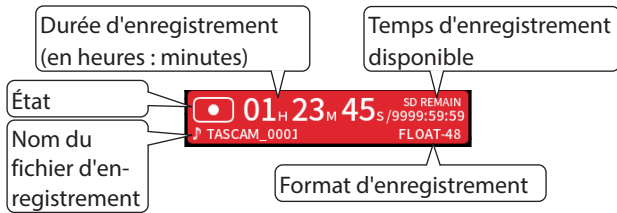
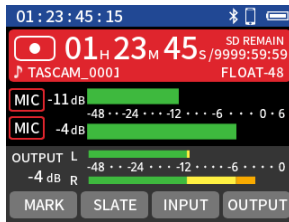

Touche de fonction	Fonction
F1 [MARK]	Ajouter un marqueur
F2 [SLATE]	Enregistrer/émettre une tonalité test quand on appuie sur la touche
F3 [INPUT]	Ouvrir l'écran INPUT SETTINGS
F4 [OUTPUT]	Ouvrir l'écran OUTPUT SETTINGS

### En lecture, en pause ou en recherche avant/arrière

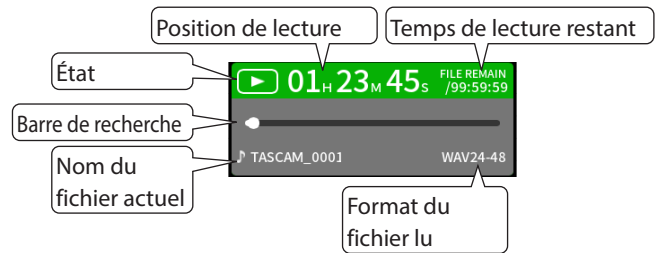
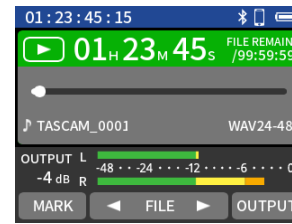

Touche de fonction	Fonction
F1 [MARK]	Ajouter ou effacer un marqueur (en cas de pause sur un marqueur existant)
F2 [◀ FILE]	Sauter au début du fichier audio précédent Si la position de lecture n'est pas déjà au début du fichier, y sauter
F3 [FILE ▶]	Sauter au début du fichier audio suivant (avec arrêt en cas de pause)
F4 [OUTPUT]	Ouvrir l'écran OUTPUT SETTINGS

**NOTE**

Il est possible d'accéder au marqueur précédent/suivant en pressant les touches F2 [◀ FILE] / F3 FILE [▶] tout en maintenant la touche F1 [MARK] pressée.

## 4. Préparation

### 4-5. Fonctionnement de base

La fonction assignée à chaque touche de fonction (F1, F2, F3, F4) change selon ce qu'affiche actuellement l'écran.

Les icônes des fonctions actuellement assignées sont affichées en bas de l'écran.

#### Procédures de sélection des paramètres de réglage

Cette explication prend pour exemple la modification du paramètre REC SETTINGS > REC FORMAT.

1. Utilisez les touches F2 [↑] ou F3 [↓] pour sélectionner « REC SETTINGS » (réglages d'enregistrement) et pressez la touche F4 [ENTER].

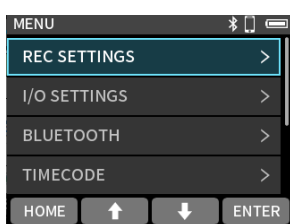

Écran MENU

2. Utilisez les touches F2 [↑] ou F3 [↓] pour sélectionner « REC FORMAT » (format d'enregistrement) et pressez la touche F4 [ENTER].

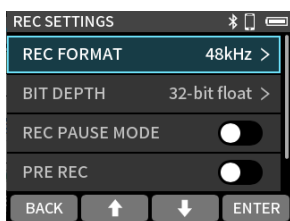

Écran MENU > REC SETTINGS

3. Utilisez les touches F2 [↑] ou F3 [↓] pour sélectionner la valeur à régler.
  - La valeur marquée du symbole ✓ sur sa droite est celle qui est actuellement choisie.

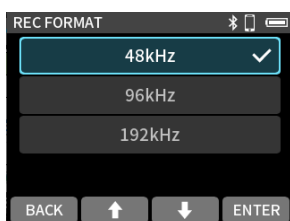

Écran MENU > REC SETTINGS > REC FORMAT

4. Pressez la touche F4 [ENTER] pour valider le réglage.

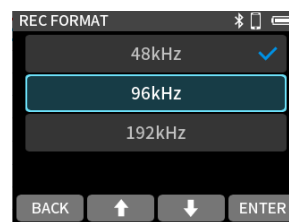

Une fois le réglage validé, l'écran précédent réapparaît. Pour au contraire ne pas changer le réglage, presser la touche F1 [BACK] (retour) vous ramènera à l'écran précédent.

#### Curseurs

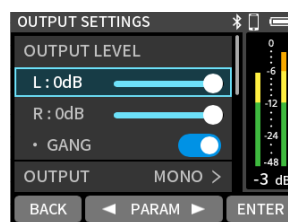

Après avoir sélectionné un curseur, pressez les touches F2 [◀ PARAM] et F3 [PARAM ▶] pour ajuster sa position.

#### Commutateurs coulissants

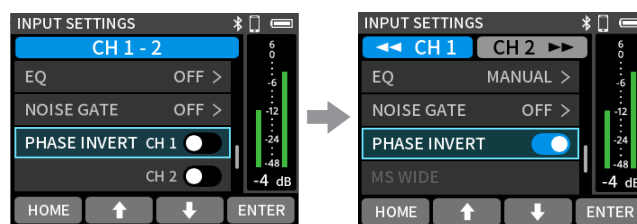

Pressez la touche F4 [ENTER] pour activer (On)/désactiver (OFF) le commutateur.

- : ON
- : OFF

## Saisie des caractères

Un écran de saisie de caractères s'ouvre pour les paramètres qui permettent de saisir des caractères.

L'exemple ci-dessous représente l'écran de saisie de caractères qui s'ouvre après avoir pressé la touche F1 [MENU] alors que l'unité est à l'arrêt avec l'écran HOME affiché, puis sélectionné le paramètre MENU > SYSTEM > FILE NAME  $\rightarrow$  TEXT.

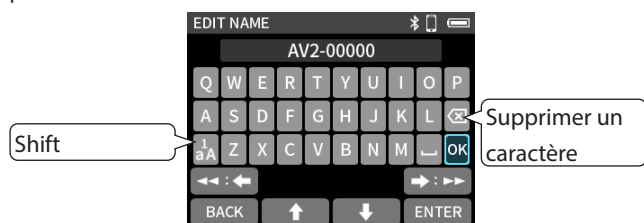

Utilisez les touches ◀◀ et ▶▶ pour sélectionner l'élément de gauche et de droite, et les touches F2 [↑] et F3 [↓] pour sélectionner celui du haut et du bas.

Sélectionnez la position du caractère à saisir et pressez la touche F4 [ENTER] pour le saisir.

Pour passer de la saisie des lettres de l'alphabet anglais à celle des chiffres/symboles, sélectionnez le bouton Shift et pressez la touche F4 [ENTER].

Une fois la saisie terminée, sélectionnez « OK » et pressez la touche F4 [ENTER].

Pour annuler la saisie, pressez au contraire la touche F1 [BACK] (retour).

## Fenêtres

Certaines fenêtres disparaissent après confirmation par l'utilisateur et d'autres de façon automatique après environ deux secondes.

### Fenêtres qui demandent une confirmation de l'utilisateur

Après avoir vérifié le message, pressez la touche F1 [NO] (non) ou F4 [YES] (oui) pour le faire disparaître.

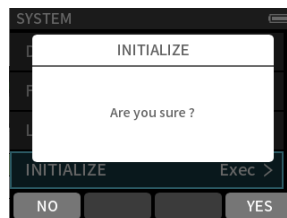

### Fenêtres qui disparaissent automatiquement

Ces fenêtres disparaissent automatiquement au bout d'environ deux secondes.

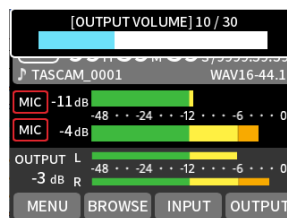

Sur les écrans qui affichent un bouton F4 [OK], pressez la touche correspondante pour faire immédiatement disparaître l'écran.

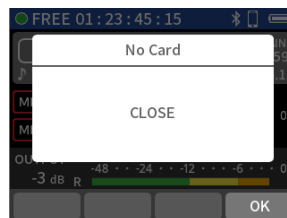

## 5. Branchements

### 5-1. Exemple de branchement

Il est possible d'enregistrer deux entrées.

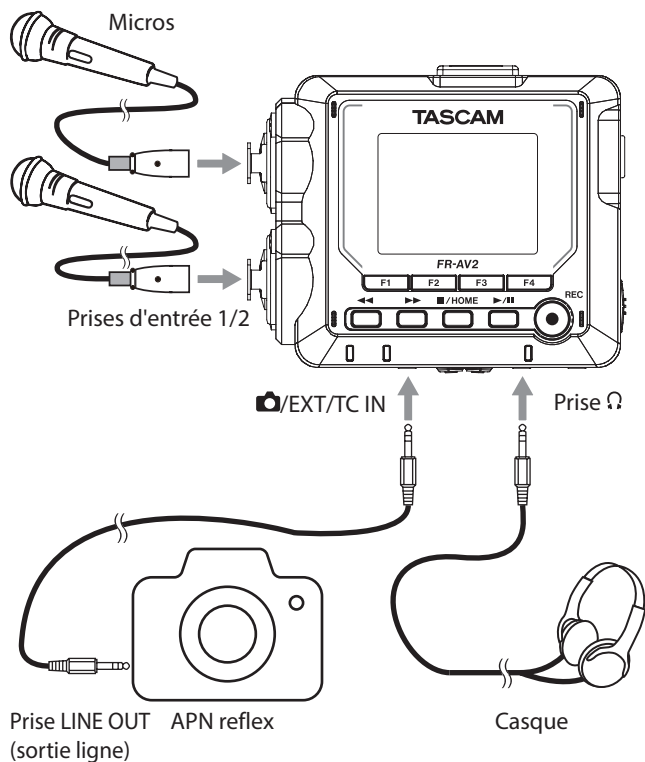

### 5-2. Branchement de micros externes et d'autres équipements

Réglez INPUT SETTINGS > INPUT (entrée) en fonction des appareils connectés. Voir « Réglage des sources d'entrée d'enregistrement (INPUT) » en page 31 pour plus de détails.

#### Branchement de micros externes

Branchez les micros aux prises d'entrée XLR 1/2.

Pointez les micros vers la source sonore et placez l'unité de façon stable sur un plan sans vibrations.

Lors de la connexion aux prises XLR, insérez la fiche jusqu'à ce qu'un déclic se fasse entendre. Pour la déconnexion, tirez sur la fiche tout en appuyant sur la languette de déverrouillage.

Exemple de branchement aux prises d'entrée 1-2

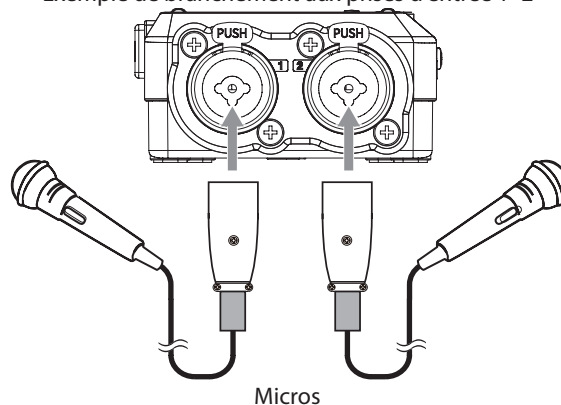

Après avoir effectué le branchement et les réglages de sélection d'entrée, sélectionnez le réglage d'entrée « MIC » (micro) avec le paramètre INPUT SETTINGS > INPUT (« Réglages pour chaque entrée » en page 30).

#### NOTE

- Activez l'alimentation fantôme si vous utilisez un microphone la nécessitant (page 33).
- Pour connecter un appareil à sortie asymétrique, utilisez la prise d'entrée /EXT/TC IN.
- L'alimentation fantôme n'est pas fournie par les prises jacks TRS.



## Branchement de micros nécessitant une alimentation par la prise (plug-in)

Branchez le micro à la prise /EXT/TC IN.

Les micros stéréo et mono sont pris en charge.

Voir « Réglage de l'alimentation par la prise (PLUG IN POWER) » en page 31 pour plus de détails sur les réglages de l'alimentation par la prise.

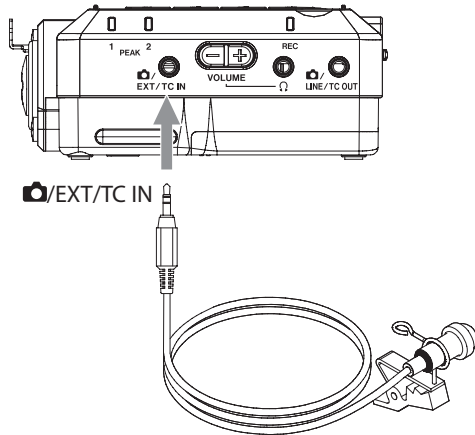

Micro nécessitant une alimentation par la prise (plug-in)

## Branchement de micros Mid-Side (MS)

Des micros Mid-Side peuvent être connectés aux prises d'entrée 1 et 2.

Branchez le micro central (Mid) à la prise d'entrée 1 et le micro latéral (Side) à la prise d'entrée 2.

Après la connexion, alors que l'unité est à l'arrêt avec l'écran HOME affiché, pressez la touche F1 [MENU] et réglez le paramètre MENU > I/O SETTINGS > MS DECODE (décodage MS) sur « REC » (enregistrement) ou « MONITOR » (écoute de contrôle).

Voir « Utilisation de la fonction de décodage Mid-Side » en page 34 pour plus de détails sur l'enregistrement avec des micros Mid-Side.

## Branchement d'autres équipements

- Utilisez la prise /EXT/TC IN pour brancher des câbles à mini-jack stéréo. Après la connexion, réglez le paramètre INPUT SETTINGS > INPUT sur « EXT » (« Réglages pour chaque entrée » en page 30).
- Pour connecter des fiches XLR, utilisez les prises d'entrée 1/2. Après la connexion, réglez le paramètre INPUT SETTINGS > INPUT sur « LINE » (ligne) (« Réglages pour chaque entrée » en page 30).

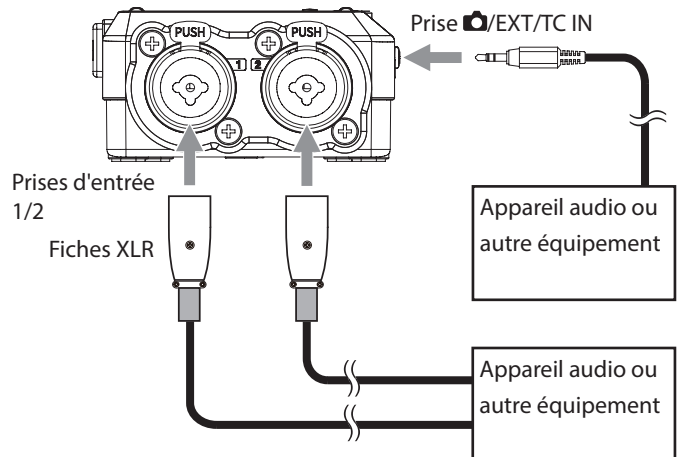

Fiche XLR : équivalent XLR-3-31 (1 : masse, 2 : point chaud, 3 : point froid)

Fiche TRS : jack 6,35 mm 3 points (pointe : point chaud, bague : point froid, manchon : masse)

### 5-3. Branchement de caméras

Lorsque vous enregistrez une vidéo avec une caméra, le même son peut être enregistré simultanément par la caméra et par cette unité. Afin de faire sortir le son à destination d'une caméra, branchez-la à cette unité comme indiqué ci-dessous.

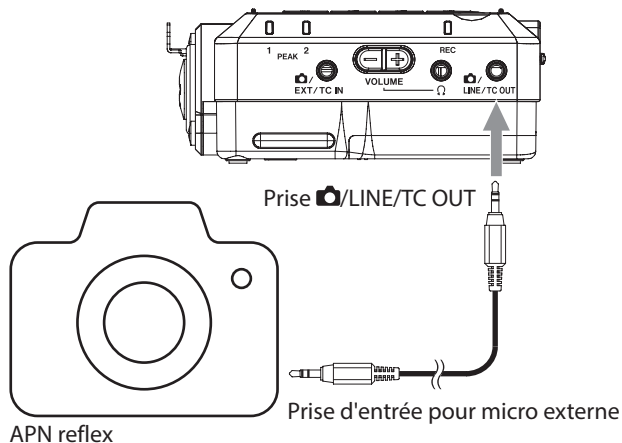

### Réglage de la sortie pour l'utilisation d'une caméra

Le niveau de la sortie ligne peut être atténué de jusqu'à 80 dB pour une utilisation avec une caméra.

Voir « Réglage de la sortie pour l'utilisation d'une caméra » en page 51 pour plus de détails.

### 5-4. Branchement d'un équipement d'écoute de contrôle

Pour écouter avec un système d'écoute externe (moniteurs amplifiés ou amplificateur et enceintes), branchez celui-ci à la prise LINE/TC OUT.

Pour écouter au casque, branchez ce dernier à la prise casque (Ω). Selon les réglages, l'écoute de contrôle peut ne pas être possible tant que la touche REC [●] n'est pas pressée. Voir « Flux des opérations d'enregistrement » en page 38 pour plus de détails.

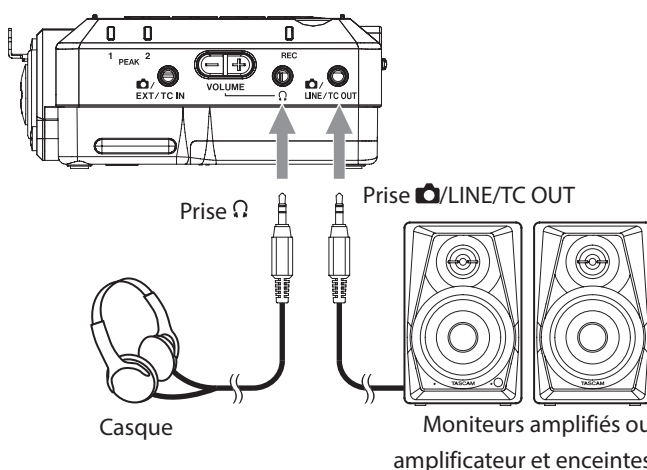

Lorsque l'unité est à l'arrêt avec l'écran HOME affiché, pressez la touche F4 [OUTPUT] pour ouvrir l'écran OUTPUT SETTINGS (réglages de sortie) et faites le réglage en fonction de l'équipement connecté.

#### ⚠ ATTENTION

Quand vous portez un casque, ne connectez et ne déconnectez pas sa fiche, et n'allumez ou n'éteignez pas non plus l'unité.

Cela pourrait engendrer des bruits forts et soudains risquant d'endommager votre audition.

Réglez toujours le volume au minimum (0) avant de mettre le casque.

#### NOTE

Pour la sortie audio par la sortie LINE (ligne), réglez le niveau de sortie du timecode (TC OUT LEVEL) sur « OFF ». Voir « Sortie du timecode » en page 58 pour plus de détails.

## 5-5. Réglage du volume de la sortie casque

Utilisez les commandes de volume +/- du casque (🔊) en face avant pour régler le volume de sortie par la prise casque (🔊) et pour le contrôle audio sans fil.

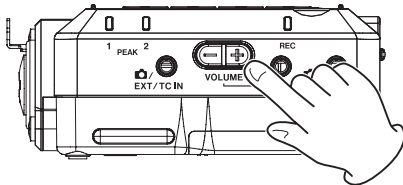

### NOTE

Le réglage de volume peut également être modifié en pressant la touche F4 [OUTPUT] alors que l'unité est à l'arrêt avec l'écran HOME affiché, et en utilisant le paramètre OUTPUT SETTINGS > OUTPUT LEVEL (niveau de sortie). Voir « Réglage du volume » en page 35 pour plus de détails.

## 5-6. Branchement d'ordinateurs et de smartphones

Les fonctions suivantes peuvent être utilisées en cas de connexion par USB à un ordinateur (Windows/Mac) ou à un smartphone.

- Enregistrement simultané sur un ordinateur et sur la carte microSD de l'unité (enregistrement de secours)
- Écoute de contrôle du son de l'ordinateur
- Utilisation comme lecteur de carte microSD (uniquement en cas de connexion à un ordinateur)

### NOTE

- Lorsque vous connectez cette unité à un appareil iOS, réglez-la pour une alimentation sur piles/batteries. Voir « Sélection de la source d'alimentation » en page 61 pour plus de détails.
- Un câble USB doit être préparé pour connecter cette unité à un ordinateur (Windows/Mac) ou à un smartphone (« Câbles USB (pour la communication et la transmission de données) » en page 7).

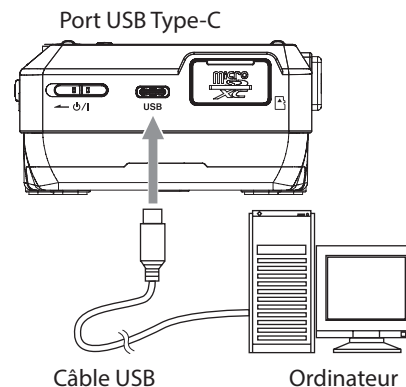

### 5-7. Synchronisation par timecode

Voir « Fonctions de timecode » en page 57 pour plus de détails sur l'utilisation.

#### Réception du timecode

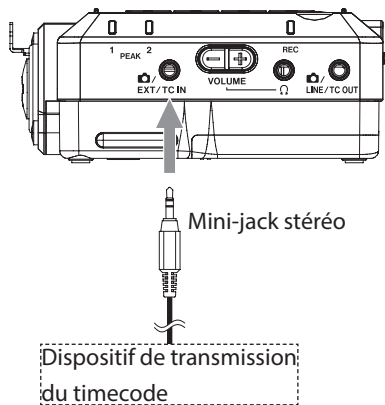

Réglez le paramètre MENU > TIMECODE > TC GEN MODE > TC IN MASTER en fonction de l'appareil connecté. Voir « Réception du timecode par câble » en page 57 pour plus de détails.

La synchronisation par timecode est également possible en utilisant la transmission Bluetooth. Voir « Connexion à cette unité par Bluetooth » en page 54 pour plus de détails.

#### Transmission du timecode

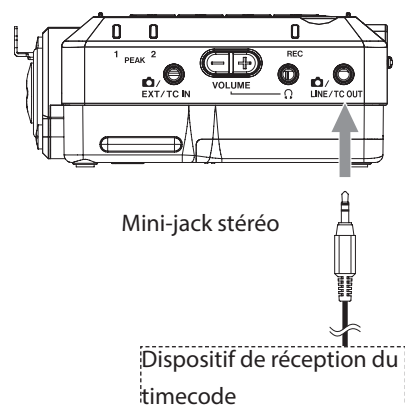

Réglez le paramètre MENU > TIMECODE > TC OUT LEVEL en fonction de l'appareil connecté. Voir « Sortie du timecode » en page 58 pour plus de détails.

## Exemple de connexion de timecode

### 1. Utilisation de l'Atomos UltraSync BLUE

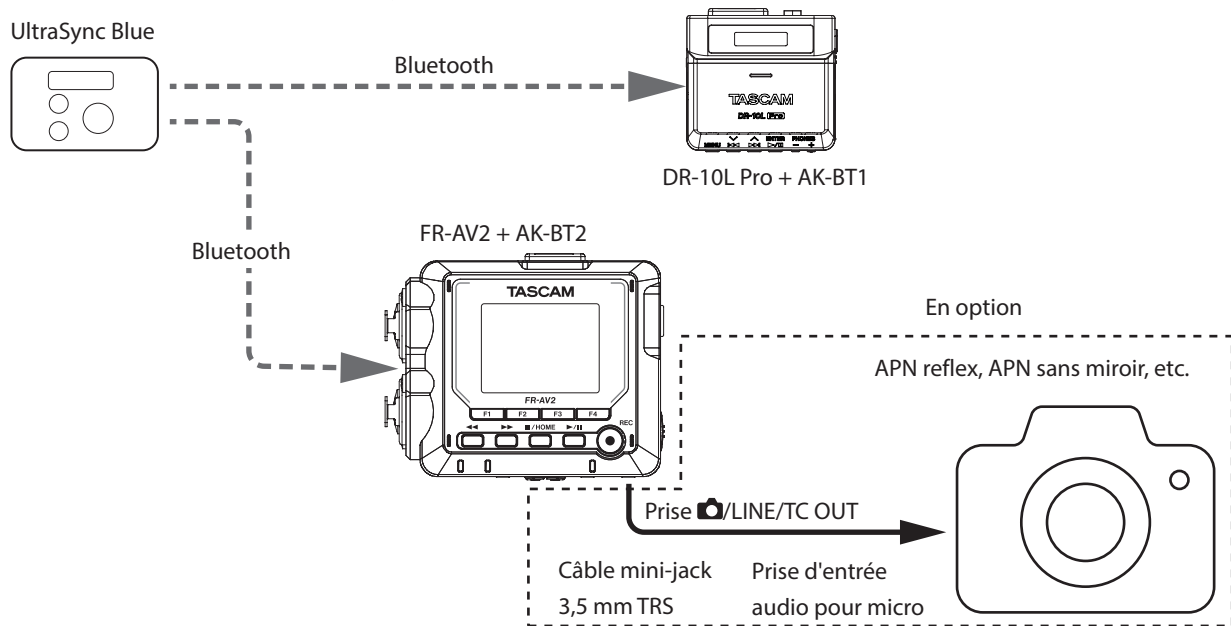

### 2. Exemple d'emploi d'un générateur de timecode

Entrée par la prise TC IN du timecode venant d'un générateur de timecode externe.

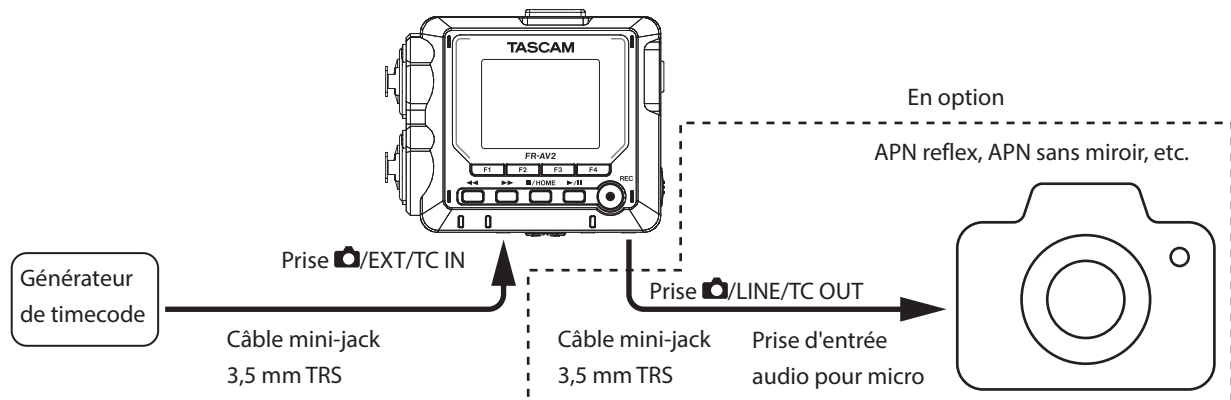

#### CONSEIL

- Après une synchronisation avec le timecode d'un Atomos UltraSync Blue ou d'un générateur de timecode, avec une connexion ordinaire, même si le timecode est déconnecté il est possible de poursuivre (« jam sync ») en le réglant sur FREE RUN (« en roue libre »).
- Le FR-AV2 peut devenir un générateur de timecode et fournir un timecode à une caméra (« Fonctions de timecode » en page 57).
- En ajoutant un FR-AV2 et en activant la fonction jam sync, il est également possible d'ajouter une caméra synchronisée sur le timecode comme dans l'illustration ci-dessus.

## 6. Réglages d'entrée et de sortie

### 6-1. Réglages pour chaque entrée

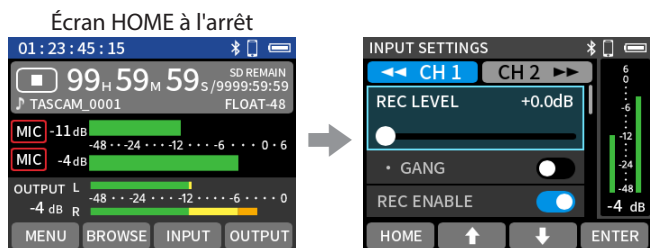

Pressez la touche F3 [INPUT] (entrée).

(Avec couplage stéréo désactivé)

#### NOTE

- Lorsque le couplage stéréo est désactivé, sélectionnez le canal à régler avec les touches ◀ et ▶.
- Tous les paramètres de réglage ne sont pas affichés sur un même écran. Utilisez les touches F2 [▲] et F3 [▼] pour sélectionner et afficher les éléments nécessaires au-dessus ou au-dessous.
- Même si ce sont les canaux qui sont sélectionnés pour effectuer des réglages, ces derniers sont enregistrés en tant que réglages pour les prises d'entrée affectées à ces canaux. Pour cette raison, même si les paramètres de source d'entrée sont utilisés pour modifier les affectations des canaux et des prises d'entrée, les réglages des prises d'entrée ne changeront pas. La fonction de couplage stéréo est une exception.

### Réglage automatique du niveau d'enregistrement (REC LEVEL)

Sélectionnez REC LEVEL et pressez la touche F4 [ENTER].

Utilisez les touches F2 [◀ PARAM] et F3 [PARAM ▶] pour régler le niveau du signal audio servant à l'enregistrement de fichiers.

Options : 0dB (par défaut) – +60.0dB

- Tout en surveillant l'indicateur de niveau, réglez REC LEVEL de manière à ce que le niveau se situe en moyenne autour de –12 dB et que le voyant de saturation PEAK ne s'allume pas.
- Le son de l'enregistrement peut souffrir de distorsion si le voyant PEAK s'allume.

#### NOTE

- Si le niveau d'entrée dépasse –2 dB, le voyant PEAK de l'unité s'allume.

Si un niveau d'entrée dépasse –2 dB, le voyant PEAK de cette entrée s'allume

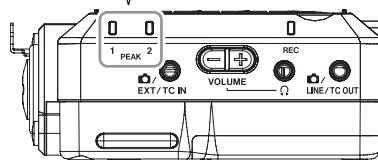

- En cas de saturation dans un circuit analogique, l'ensemble de l'indicateur de niveau devient rouge.

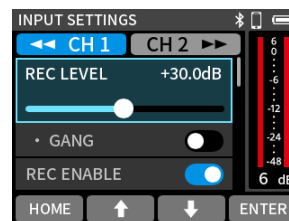

Comme cela pourrait entraîner une distorsion du son enregistré, effectuez les réglages suivants.

- Écartez le micro de la source sonore.
- Baissez le volume de la source sonore.

### Réglage du mode groupage (GANG)

Le mode groupage (GANG) permet de coupler les niveaux d'enregistrement des canaux 1 et 2 et de les régler simultanément.

Sélectionnez GANG et pressez la touche F4 [ENTER] pour modifier le réglage.

Options : OFF (par défaut), ON

#### NOTE

Même si un canal groupé atteint avant l'autre sa limite supérieure ou inférieure, cela n'affecte pas le fonctionnement de l'autre canal. Dans ce cas, les différences de niveaux sont mémorisées par l'unité. Les différences de niveau seront conservées lors du mouvement inverse.

### Réglage des canaux à enregistrer (REC ENABLE)

Les canaux peuvent être activés ou désactivés pour l'enregistrement.

Sélectionnez REC ENABLE et pressez la touche F4 [ENTER] pour changer le réglage.

Options : OFF, ON (par défaut)

### Réglage des sources d'entrée d'enregistrement (INPUT)

Les sources d'entrée des canaux peuvent être définies.

Si vous utilisez les prises d'entrée 1 et 2, sélectionnez « MIC » (micro) ou « LINE » (ligne).

Si vous utilisez /EXT/TC IN, sélectionnez « EXT » (externe).

Si vous utilisez la sortie de l'ordinateur comme entrée audio dans cette unité, sélectionnez « USB ».

Options quand le couplage stéréo est désactivé : MIC (par défaut), LINE, EXT, USB

Options quand le couplage stéréo est activé : MIC (par défaut), LINE, EXT (ST), EXT (MONO), USB

- Quand « LINE » est sélectionné, le signal d'entrée est atténué de 22 dB.

### Couplage stéréo (STEREO LINK)

Le signal audio des canaux 1–2 peut être enregistré sous forme de fichiers audio stéréo.

Sélectionnez STEREO LINK et pressez la touche F4 [ENTER] pour changer le réglage.

Options : OFF (par défaut), ON

- Quand STEREO LINK est activé (ON), les réglages suivants du canal 1 sont aussi appliqués au canal 2.  
INPUT / DELAY / LOW CUT / DYNAMICS / EQ / NOISE GATE

Aspect quand STEREO LINK est activé (ON)

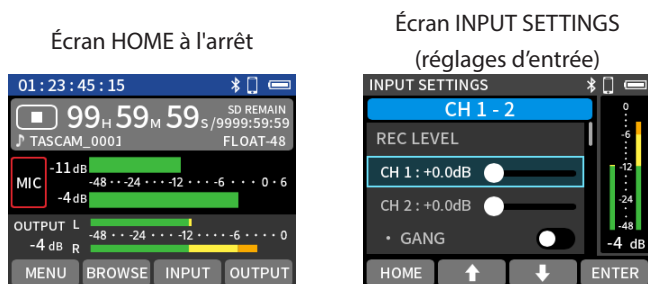

### Emploi de l'alimentation fantôme (PHANTOM)

Activez l'alimentation fantôme si vous utilisez des microphones la nécessitant. Sélectionnez PHANTOM et pressez la touche F4 [ENTER] pour activer/désactiver le réglage.

Voir « Réglage de la tension de l'alimentation fantôme » en page 33 pour plus de détails sur les réglages de tension de l'alimentation fantôme.

Options : OFF (par défaut), ON

#### NOTE

Ce réglage n'agit que si la source d'entrée est réglée sur « MIC » (micro).

### Réglage de l'alimentation par la prise (PLUG IN POWER)

Options : OFF (par défaut), 2,5 V, 5 V

Lorsque vous branchez un microphone qui nécessite une alimentation par la prise d'entrée (dite « plug-in »), réglez ce paramètre sur « 2,5 V » ou « 5 V ».

#### ATTENTION

N'activez pas l'alimentation par la prise si le micro qui est branché à cette dernière ne la nécessite pas. Cela pourrait endommager l'équipement connecté.

Voir le mode d'emploi du micro pour plus de détails.

### Compensation de la distance des micros (DELAY)

Utilisez cette fonction pour compenser les retards dus aux différences de distance des micros connectés.

Options : 0 (par défaut) – 300 ms

Utilisez les touches F2 [◀ PARAM] et F3 [PARAM ▶] pour le réglage.

### Réglage du filtre coupe-bas (COUPE-BAS)

Il coupe le son en dessous de la fréquence sélectionnée.

Le filtre coupe-bas peut réduire le bruit gênant venant par exemple du vent, d'un climatiseur ou d'un projecteur.

Réglez la fréquence de coupure du filtre coupe-bas en fonction du bruit.

Options : OFF (par défaut), 40 Hz, 80 Hz, 120 Hz, 220 Hz

### Réglage du limiteur (DYNAMICS)

L'utilisation du limiteur peut supprimer la distorsion causée par une montée soudaine et excessive du son entrant.

#### OFF (par défaut)

La fonction limiteur est désactivée.

#### LIMITER (limiteur)

Le limiteur évite toute distorsion lorsque des signaux trop forts entrent soudainement.

Cela sert à l'enregistrement de prestations live et autres ayant de grandes variations de volume.

#### ATTENTION

De la distorsion peut survenir si le son entrant est trop fort, même avec le limiteur activé. Dans ce cas, baissez le niveau d'entrée ou augmentez la distance entre l'unité et la source.

#### COMP (compresseur)

Il augmente les niveaux des signaux d'entrée faibles et ajuste les signaux d'entrée forts pour qu'ils ne le deviennent pas plus. Cette fonction n'a pas pour but d'empêcher la distorsion.

## 6. Réglages d'entrée et de sortie

Cela convient aux enregistrements avec par exemple de grandes variations de volume sans niveaux d'entrée excessifs.

### Réglage de l'égaliseur (EQ)

L'égaliseur a pour effet d'amplifier et d'atténuer des plages de fréquences spécifiques. Cela peut servir par exemple à faire ressortir le son d'instruments individuels, à ajuster la balance d'une large plage de fréquences ou à couper certaines fréquences indésirables.

#### OFF (par défaut)

Cela désactive l'égaliseur.

#### INTERVIEW

Ce réglage convient pour enregistrer des interviews, réunions, podcasts et autres conversations similaires.

#### MUSIC

Ce réglage convient pour accentuer les basses fréquences puissantes, par exemple dans les concerts d'un groupe.

#### MANUAL EQ

Avec ce réglage, quatre bandes de correction peuvent être ajustées manuellement. En plus des renforcements des basses et hautes fréquences, deux courbes en cloche peuvent être définies.

#### Boutons de gain (HIGH (aigus), H-MID (hauts médiums), L-MID (bas médiums), LOW (graves))

Ils définissent les valeurs d'augmentation ou de diminution des niveaux pour chaque bande.

#### Plages

GAIN : -12 dB – +12 dB (0 dB par défaut)

#### Boutons FREQ (HIGH (aigus), H-MID (hauts médiums), L-MID (bas médiums), LOW (graves))

Ils règlent les fréquences de coupure /correction des bandes HIGH pour les aigus, LOW pour les basses et H-MID et L-MID pour les médiums.

#### Plages

HIGH : 1,7 kHz – 18,0 kHz (5,5 kHz par défaut)

H-MID : 32 Hz – 18,0 kHz (1,7 kHz par défaut)

L-MID : 32 Hz – 18,0 kHz (1,7 kHz par défaut)

LOW : 32 Hz – 1,6 kHz (400 Hz par défaut)

#### Boutons Q (H-MID/L-MID)

Ils règlent l'acuité (facteur de qualité) de ces bandes. Plus haute est la valeur, plus la correction est précise, la faisant agir sur une bande de fréquences plus étroite autour de la fréquence réglée. Plus basse est la valeur, moins la correction est précise, la faisant agir sur une bande de fréquences plus large autour de la fréquence réglée.

#### Plages

H-MID : 0,25 – 16,00 (par défaut 2,00)

L-MID : 0,25 – 16,00 (par défaut 2,00)

### MANUAL EQ

Cet égaliseur (EQ) paramétrique à 4 bandes peut être réglé manuellement.

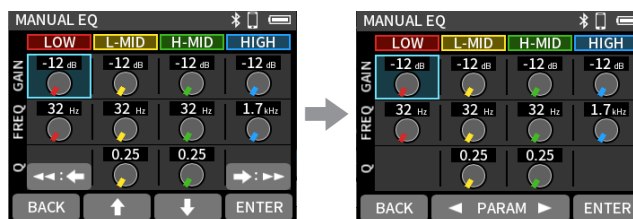

Utilisez les touches

◀◀ [←], F2 [↑], F3[↓] et

▶▶ [→] pour sélectionner

le bouton à régler et pressez

la touche F4 [ENTER].

Utilisez les touches F2 [◀

PARAM] et F3 [PARAM ▶]

pour le réglage.

Pressez la touche F4 [ENTER]

pour activer à nouveau la

sélection de bouton.

### Exemples de caractéristiques de l'égaliseur (EQ)

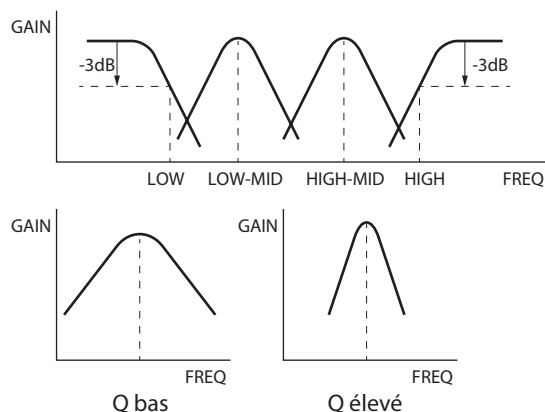

### Réglage du noise gate (NOISE GATE)

Le son inférieur à un niveau défini peut être coupé.

Quand l'option « LOW » (seuil bas) est sélectionnée, seuls les sons faibles sont coupés. Quand l'option « HIGH » (seuil haut) est sélectionnée, les sons jusqu'à un certain niveau sont également coupés.

Options : OFF (par défaut), LOW, MID, HIGH

### Inversion de la phase d'entrée (PHASE INVERT)

Activer cette fonction inverse la phase.

Sélectionnez PHASE INVERT et pressez la touche F4 [ENTER] pour changer le réglage.

Options : OFF (par défaut), ON

#### NOTE

Si le son semble confus lorsque vous enregistrez une même source avec plusieurs micros, inverser la phase d'une ou de plusieurs entrées peut améliorer la qualité du son.



## 6-2. Réglage de la tension de l'alimentation fantôme

Pressez la touche F1 [MENU] alors que l'unité est à l'arrêt avec l'écran HOME affiché, et ouvrez l'écran MENU > I/O SETTINGS (réglages d'entrée/sortie).

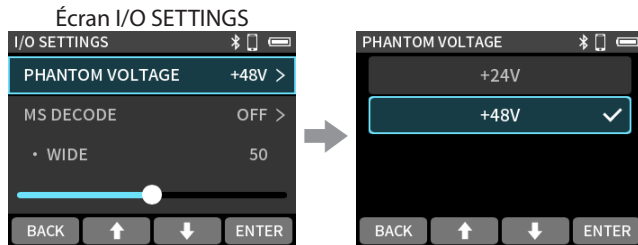

Sélectionnez PHANTOM VOLTAGE (tension de l'alimentation fantôme) et pressez la touche F4 [ENTER].

Sélectionnez la tension voulue et pressez la touche F4 [ENTER].

### NOTE

- Activez/désactivez l'alimentation fantôme dans l'écran INPUT SETTINGS (réglages d'entrée) (page 31).
- La valeur par défaut est « +48 V ».
- La charge des piles/batteries sera plus rapidement consommée avec un réglage sur « +48 V » qu'avec un réglage sur « +24 V ».

### ATTENTION

- Ne branchez/débranchez pas les micros des prises d'entrée 1/2 lorsque l'alimentation fantôme est activée. Cela pourrait causer un grand bruit et endommager cette unité et l'équipement connecté.
- N'activez l'alimentation fantôme que si vous utilisez un microphone électrostatique la nécessitant. Activer l'alimentation fantôme quand vous avez connecté un micro dynamique ou un appareil ne la nécessitant pas peut endommager cette unité et l'équipement connecté.
- Si vous utilisez en même temps des micros électrostatiques nécessitant une alimentation fantôme et des micros dynamiques, veillez à utiliser des micros dynamiques symétriques. Il n'est pas possible d'utiliser des micros dynamiques asymétriques si l'alimentation fantôme est activée.
- Fournir une alimentation fantôme à certains microphones à ruban peut les détruire. En cas de doute, ne fournissez pas d'alimentation fantôme à un micro à ruban.
- Certains microphones électrostatiques ne fonctionneront pas avec une alimentation fantôme réglée sur « +24 V ».
- La durée de fonctionnement de la batterie variera en fonction des micros utilisés. Pour plus de détails, référez-vous au mode d'emploi du micro.

- Si vous utilisez l'alimentation fantôme alors que l'unité fonctionne sur piles, l'autonomie peut être grandement réduite en fonction des microphones utilisés. Nous recommandons d'utiliser un adaptateur secteur PS-P520U TASCAM (vendu séparément).

De plus, en cas d'utilisation d'un adaptateur ne répondant pas aux spécifications recommandées, la fourniture d'une alimentation fantôme à plusieurs entrées peut entraîner l'extinction automatique de l'unité.

- Ne branchez/débranchez pas l'adaptateur secteur quand vous utilisez l'alimentation fantôme. L'unité pourrait s'éteindre même si des piles sont installées, entraînant la perte ou l'altération des données enregistrées.
- Lorsqu'elle est alimentée par le bus USB, cette unité peut ne pas être à même de fournir une alimentation fantôme, selon l'ordinateur. Dans ce cas, réglez l'unité pour l'alimenter par piles.

### 6-3. Utilisation de la fonction de décodage Mid-Side

Des micros Mid-Side peuvent être utilisés pour l'enregistrement et leurs enregistrements peuvent être lus.

Voir « Branchement de micros Mid-Side (MS) » en page 25 pour plus de détails sur la connexion de micros Mid-Side.

#### Réglages de connexion

Régalez les prises auxquelles sont connectés les micros Mid-Side avec le paramètre MENU > I/O SETTINGS > MS DECODE.

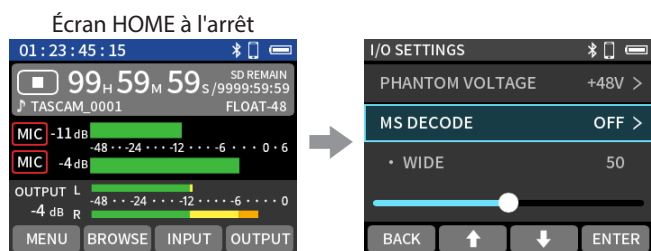

Pressez la touche F1 [MENU].

Sélectionnez I/O SETTINGS > MS DECODE et pressez la touche F4 [ENTER].

#### OFF (par défaut)

La fonction de décodage Mid-Side n'est pas utilisée.  
L'enregistrement se fait en mode ordinaire.

#### REC

Ce mode sert à décoder durant l'enregistrement. La lecture se fait sans décodage.

#### MONITOR

Enregistrement de la sortie micro Mid-Side sans décodage en vue d'un décodage ultérieur. Utilisez ce mode pour contrôler le son lors de l'enregistrement avec des micros Mid-Side. Utilisez-le aussi pour lire des fichiers Mid-Side qui ont été enregistrés sans être décodés.

#### NOTE

- La fonction de décodage Mid-Side peut être utilisée lorsque des micros Mid-Side entrent par les prises d'entrée 1/2 et lorsque vous utilisez cette unité pour lire des fichiers importés enregistrés à l'aide de micros Mid-Side. Désactivez la fonction de décodage Mid-Side pour ne pas l'utiliser.
- Couplez toujours en stéréo les entrées servant à un enregistrement Mid-Side. Voir « Couplage stéréo (STEREO LINK) » en page 31 pour les procédures de fonctionnement.

### Réglage des niveaux central et latéral

#### Écran I/O SETTINGS

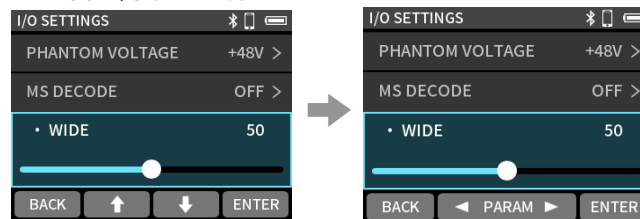





Sélectionnez WIDE et pressez la touche F4 [ENTER].

Utilisez les touches F2 [◀ PARAM] et F3 [PARAM ▶] pour régler la largeur du son.

- À 0, le son sera 100 % central (M). La quantité de son latéral (S) augmente avec la valeur. La valeur par défaut est 50 %.

## 6-4. Réglage du volume

Cette fonction permet de régler le volume de sortie par les prises  (caméra), LINE OUT et casque  et est utilisée pour le monitoring audio sans fil.

- Le volume voulu pour la sortie casque  et le monitoring audio sans fil peut également être réglé à l'aide de la commande de volume du casque  de l'unité.

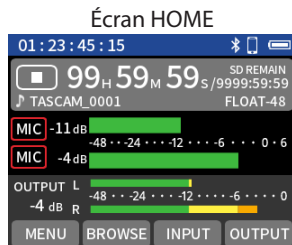

Pressez la touche F4 [OUTPUT] (sortie).

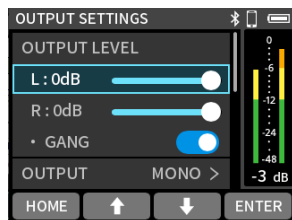

Sélectionnez la sortie à régler et pressez la touche F4 [ENTER].

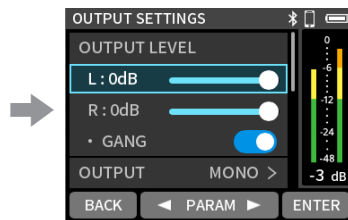

Utilisez les touches F2 [◀ PARAM] et F3 [PARAM ▶] pour faire le réglage.

### Fonctionnement groupé (GANG)

Selon le réglage du paramètre de groupage GANG, les volumes L (gauche) et R (droite) peuvent être interdépendants ou non.

#### ON (par défaut)

L'écoute de contrôle en SOLO est possible tout en maintenant la balance L/R (gauche/droite).

#### OFF

Il est possible de contrôler séparément le niveau de sortie (OUTPUT LEVEL) pour L et R.

### Son de sortie (OUTPUT)

Il se règle à l'aide du paramètre OUTPUT SETTINGS > OUTPUT.

#### MONO (par défaut), STEREO

Le son de la sortie peut être commuté en mono ou en stéréo.

## Réglage des niveaux central et latéral (MS WIDE)

Ce paramètre peut être ajusté tout en contrôlant les sons des micros en réglant le paramètre MENU > I/O SETTINGS > MS DECODE sur « MONITOR ».

Voir « Réglages de connexion » en page 34 pour plus de détails.

### Écran OUTPUT SETTINGS

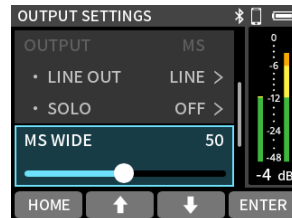

Sélectionnez MS WIDE et pressez la touche F4 [ENTER].

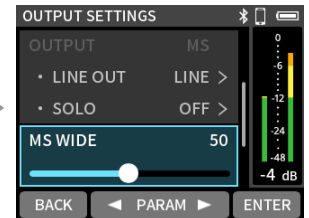

Utilisez les touches F2 [◀ PARAM] et F3 [PARAM ▶] pour régler la largeur du son.

- À 0, le son sera 100 % central (M). La quantité de son latéral (S) augmente avec la valeur. La valeur par défaut est 50.

### LIMITER (limiteur)

Le limiteur évite toute distorsion lorsque des signaux trop forts sont produits soudainement.

Options : OFF (par défaut), ON

#### ATTENTION

De la distorsion peut survenir si le son produit est trop fort, même avec le limiteur activé. Dans ce cas, baissez le niveau de sortie manuellement.

### DELAY (retard)

Il est possible de régler le temps de retard vers le dispositif de sortie.

Cette fonction est pratique pour régler la vidéo et l'audio sur une caméra connectée.

Options : OFF (par défaut) – 300 ms

- Utilisez les touches F2 [◀ PARAM] et F3 [PARAM ▶] pour faire le réglage.

### 6-5. Sauvegarde et rappel des réglages d'entrée

Les réglages d'entrée suivants peuvent être enregistrés et rappelés.

- REC LEVEL (niveau d'enregistrement)
- Gang (groupage des commandes)
- DELAY (retard)
- LOW CUT (filtre coupe-bas)
- DYNAMICS (traitement dynamique)
- EQ (MANUAL EQ)
- NOISE GATE

3 presets (préréglages) peuvent être mémorisés.

#### NOTE

Avant qu'une sauvegarde ait été faite et après l'initialisation du système, ils ont leurs valeurs par défaut.

### Sauvegarde de presets

1. Pressez la touche F3 [INPUT] alors que l'unité est à l'arrêt avec l'écran HOME affiché pour ouvrir l'écran INPUT SETTINGS (réglages d'entrée).

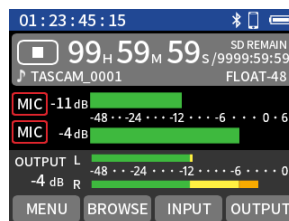

2. Si le couplage stéréo est désactivé, sélectionnez le canal (CH) à sauvegarder avec les touches ◀◀ et ▶▶.



3. Utilisez les touches F2 [↑] ou F3 [↓] pour sélectionner « PRESET SAVE » (sauvegarde de preset) et pressez la touche F4 [ENTER].

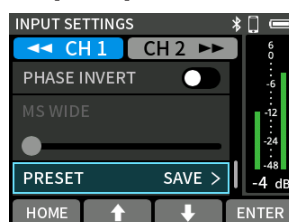

4. Lorsqu'un écran de sélection d'emplacement de sauvegarde s'ouvre, sélectionnez le PRESET souhaité à l'aide des touches F2 [↑] et F3 [↓]. Appuyez ensuite sur la touche F4 [ENTER].

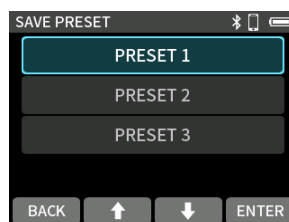

5. Quand une fenêtre de confirmation apparaît, pressez la touche F4 [YES] (oui).

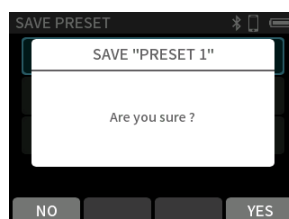

## Chargement de presets

1. Pressez la touche F3 [INPUT] alors que l'unité est à l'arrêt avec l'écran HOME affiché pour ouvrir l'écran INPUT SETTINGS (réglages d'entrée).

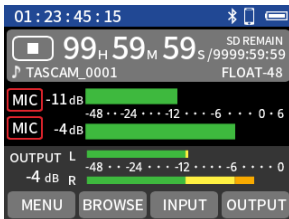

2. Si le couplage stéréo est désactivé, sélectionnez le canal (CH) à charger avec les touches ◀◀ et ▶▶.

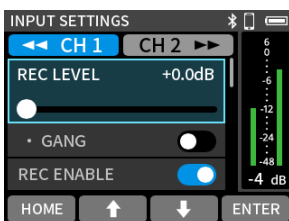

3. Utilisez les touches F2 [↑] ou F3 [↓] pour sélectionner « PRESET LOAD » (chargement de preset) et pressez la touche F4 [ENTER].

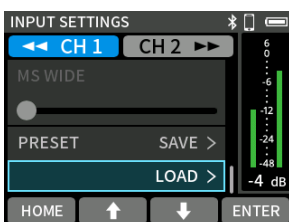

4. Sélectionnez le PRESET à charger à l'aide des touches F2 [↑] et F3 [↓]. Appuyez ensuite sur la touche F4 [ENTER].

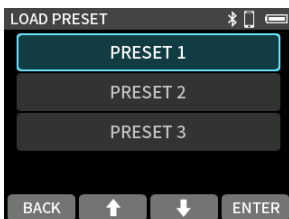

L'écran HOME reviendra après le chargement du preset.

# 7. Enregistrement

## 7-1. Présentation de l'enregistrement

### Fonction pause/veille d'enregistrement (REC PAUSE MODE)

Cette unité dispose d'une fonction appelée « REC PAUSE MODE » (mode de pause d'enregistrement). Avec elle, une pression sur la touche REC [●] met l'unité en attente d'enregistrement, et une nouvelle pression sur REC [●] lance l'enregistrement.

Un enregistrement peut être lancé et mis en pause à plusieurs reprises sans le scinder pour le sauvegarder dans un seul et même fichier (cela n'est possible que lorsque la fonction de maintien de l'enregistrement (REC HOLD) est désactivée).

La fonction pause d'enregistrement est désactivée en sortie d'usine.

Si la fonction pause d'enregistrement est désactivée, le signal entrant est toujours entendu.

Si la fonction pause d'enregistrement est activée, le signal entrant n'est entendu que lorsque l'enregistrement est en pause ou en cours.

Réglez la fonction pause d'enregistrement à l'aide du paramètre MENU > REC SETTINGS > REC PAUSE MODE.

#### NOTE

Si la fonction pause d'enregistrement est activée, le monitoring des signaux d'entrée est désactivé lorsque l'enregistrement est arrêté, ce qui permet de réduire la consommation d'énergie.

### Fonction de maintien de l'enregistrement (REC HOLD)

Cette fonction permet d'éviter qu'un enregistrement ne soit interrompu involontairement à la suite d'une erreur de manipulation.

Lorsqu'elle est activée, l'enregistrement nécessite pour être arrêté d'appuyer sur la touche STOP et de la maintenir enfoncée.

- La fonction de maintien de l'enregistrement est activée en sortie d'usine.

Réglez la fonction de maintien de l'enregistrement à l'aide du paramètre MENU > REC SETTINGS > REC HOLD.

### Flux des opérations d'enregistrement

Selon le réglage d'activation/désactivation de REC PAUSE MODE, presser les touches aura les effets suivants.

#### Fonction pause d'enregistrement désactivée

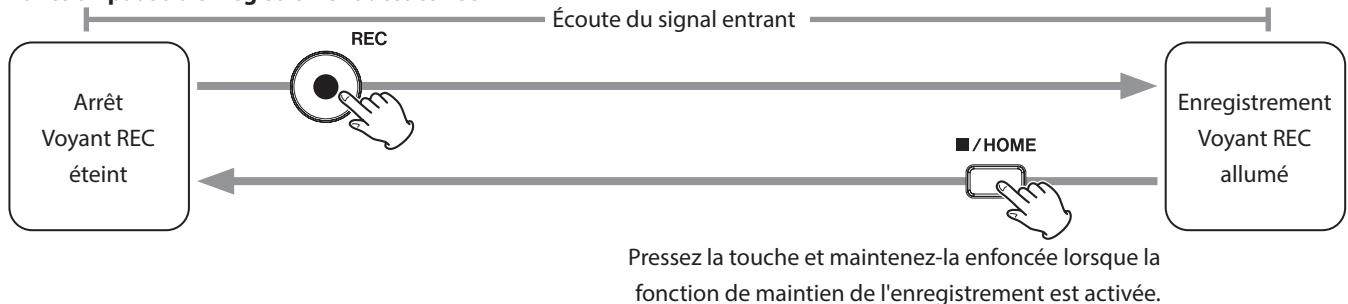

#### Fonction pause d'enregistrement activée

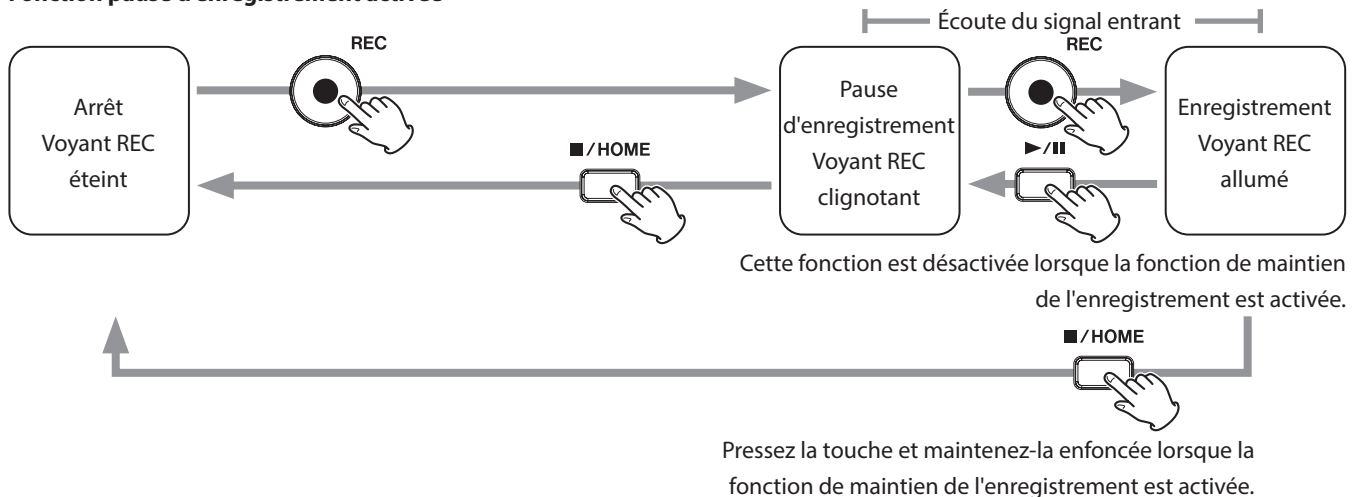

## 7-2. Fonctionnement des touches pendant l'enregistrement

### Fonction pause d'enregistrement activée

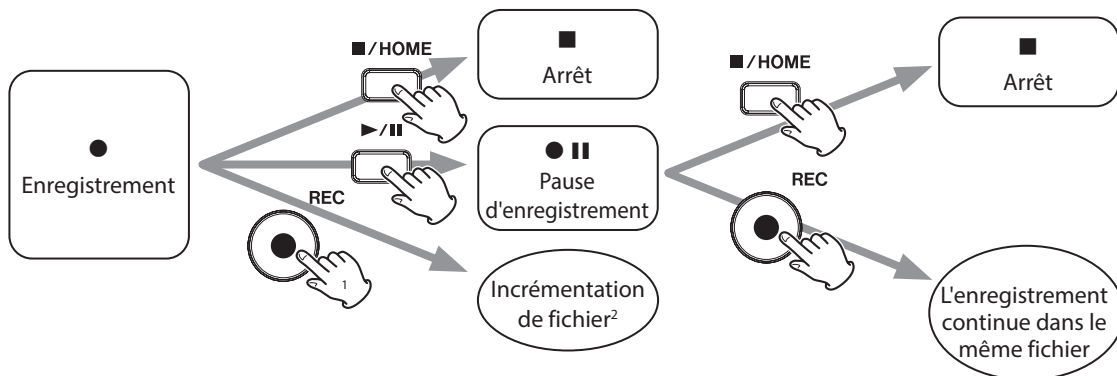

### Fonction pause d'enregistrement désactivée

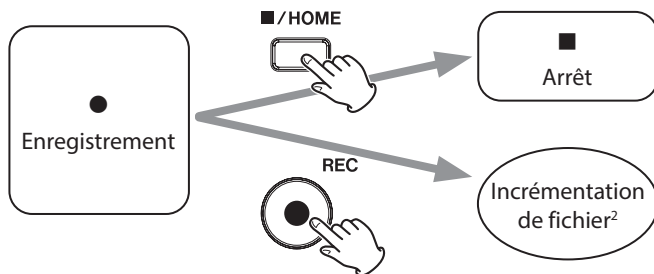

<sup>1</sup> Cette fonction est désactivée lorsque la fonction de maintien de l'enregistrement est activée.

<sup>2</sup> Voir « Changement de fichier en cours d'enregistrement (fonction d'incrémentatation de fichier) » en page 41 pour des informations sur l'incrémentatation des fichiers.

## 8. Réglages d'enregistrement

### 8-1. Monitoring individuel des entrées (SOLO)

Pressez la touche F4 [OUTPUT] (sortie) alors que l'unité est à l'arrêt avec l'écran HOME affiché, et utilisez le paramètre OUTPUT SETTINGS > SOLO pour sélectionner le canal à écouter seul (solo).

Options : OFF (par défaut), CH 1, CH 2

#### NOTE

Cela se désactive automatiquement pour l'enregistrement.

### 8-2. Changement de format du fichier d'enregistrement

Pressez la touche F1 [MENU] alors que l'unité est à l'arrêt avec l'écran HOME affiché pour ouvrir l'écran MENU.

Réglez le format du fichier d'enregistrement avec le paramètre MENU > REC SETTINGS > REC FORMAT.

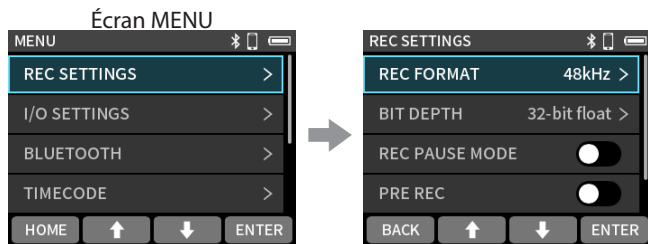

Sélectionnez REC SETTINGS (réglages d'enregistrement) et pressez la touche F4 [ENTER].

Sélectionnez le paramètre et pressez la touche F4 [ENTER].

#### REC FORMAT (format d'enregistrement)

Sélectionnez la fréquence d'échantillonnage.

Options : 48 kHz (par défaut), 96 kHz, 192 kHz

#### BIT DEPTH (résolution binaire)

Sélectionnez la résolution binaire.

Options : 24-bit, 32-bit float (par défaut)

#### 32-bit float (32 bit à virgule flottante)

Cette unité peut enregistrer en 32 bit à virgule flottante. Les fichiers enregistrés en 32 bit à virgule flottante présentent les avantages suivants pour leur édition ultérieure.

- Il est possible d'augmenter le niveau des sons faibles sans altérer leurs qualités sonores d'origine.
- Les sons qui semblent saturés peuvent être restaurés en sons non-saturés en diminuant leur volume.

#### ATTENTION

L'écrêtage survenu au niveau analogique ne sera pas éliminé par l'abaissement du volume.

### 8-3. Mise en pause pendant l'enregistrement (REC PAUSE MODE)

Voir « Fonction pause/veille d'enregistrement (REC PAUSE MODE) » en page 38 pour plus de détails.

### 8-4. Pré-enregistrement avant le déclenchement (PRE REC)

Pressez la touche F1 [menu] alors que l'unité est à l'arrêt avec l'écran HOME affiché, et réglez le paramètre MENU > REC SETTINGS > PRE REC.

Quand la fonction de pré-enregistrement est activée et que l'unité est armée pour l'enregistrement, l'unité peut capturer jusqu'à 5 secondes du signal entré avant le déclenchement de l'enregistrement.

Options : OFF (par défaut), ON

#### NOTE

Lorsque REC FORMAT est réglé sur 192 kHz, la fonction PRE REC peut capturer un maximum de 2 secondes du son précédant le déclenchement de l'enregistrement.



## 8-5. Appellation du fichier d'enregistrement

Voir « Présentation des noms de fichier » en page 43 pour plus de détails.

## 8-6. Désignation du dossier accueillant les enregistrements

Voir « Opérations sur les fichiers » en page 43 pour plus de détails.

## 8-7. Changement de fichier en cours d'enregistrement (fonction d'incrémentation de fichier)

Pressez la touche REC de l'unité en cours d'enregistrement pour poursuivre ce dernier dans un fichier portant un nouveau numéro.

### NOTE

- Le numéro à la fin du nom de fichier augmente quand un nouveau fichier est créé.
- Si le nom d'un fichier à créer est déjà porté par un fichier existant, « --- » est ajouté après son numéro. (--- est un nombre à trois chiffres, à partir de « 001 ».)  
Exemple : YYYYMMDD\_0001[001]-1.wav
- Il n'est pas possible de créer de nouveau fichier si le nombre total de fichiers et de dossiers atteint déjà 1000.

## 8-8. Durées d'enregistrement (en heures : minutes)

Format de fichier (réglage d'enregistrement)		Capacité de la carte	
		32 Go (microSDHC)	128 Go (microSDXC)
WAV 24-bit (avec couplage stéréo)	48 kHz	30:50	123:26
WAV 24-bit (avec couplage stéréo)	96 kHz	15:25	61:43
WAV 24-bit (avec couplage stéréo)	192 kHz	7:42	30:51
WAV 32-bit float (avec couplage stéréo)	48 kHz	23:8	92:32
WAV 32-bit float (avec couplage stéréo)	96 kHz	11:34	46:16
WAV 32-bit float (avec couplage stéréo)	192 kHz	5:47	23:8

- Les durées d'enregistrement indiquées ci-dessus sont des estimations. Elles peuvent différer en fonction de la carte microSD utilisée.
- Les durées d'enregistrement indiquées ci-dessus ne sont pas des données d'enregistrement en continu mais le total pouvant être obtenu en additionnant les durées d'enregistrement sur la carte microSD.
- Lorsque le couplage stéréo est désactivé et que l'on n'enregistre qu'un seul canal, les durées d'enregistrement ci-dessus sont environ deux fois plus longues.

### NOTE

Si la taille d'un fichier dépasse 4 Go pendant l'enregistrement, un nouveau fichier est créé et l'enregistrement se poursuit dans ce fichier (incrémentation des fichiers). Voir « Présentation des noms de fichier » en page 43 pour des informations sur les noms de fichiers.

## 9. Lecture de fichiers

### 9-1. Ouvrir l'écran de lecture

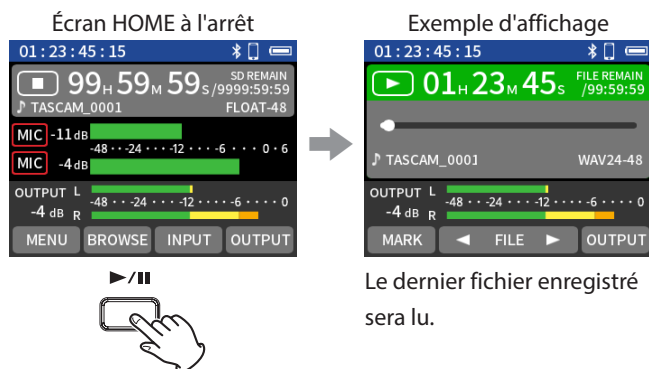

### Présentation de l'écran

#### Barre d'état du projet

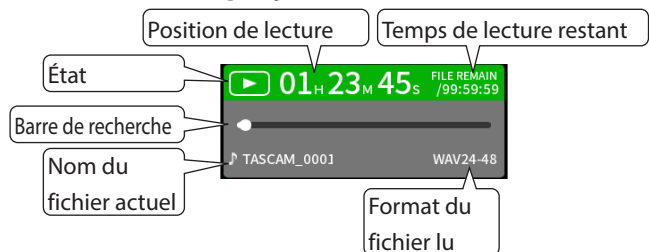

### Lecture et pause

À l'arrêt ou en pause, pressez la touche ▶/|| pour lancer la lecture.



### Arrêt de la lecture

Durant la lecture, pressez la touche ■/HOME pour arrêter la lecture.



### Déplacement de la position de lecture (recherche en arrière/avant)

La position de lecture peut être déplacée en pressant les touches ◀◀ et ▶▶ de l'unité pour effectuer une recherche vers l'avant ou vers l'arrière.

Lors de la recherche, presser la même touche de recherche augmente la vitesse, tandis que presser celle de direction opposée la ralentit.

La vitesse de déplacement peut être réglée sur trois niveaux.

#### NOTE

Il n'est pas possible de passer à un autre fichier par changement de la position de lecture lors d'une recherche vers l'avant ou vers l'arrière.

### Sélection des fichiers à lire

Utilisez les touches F2 [◀ FILE] et F3 [FILE ▶] pour sélectionner le fichier à lire.

Presser la touche F2 [◀ FILE] durant la lecture vous ramènera au début du fichier. Presser la touche F2 [◀ FILE] quand vous vous trouvez au début d'un fichier vous fera sauter au début du fichier précédent.

Si vous pressez la touche F3 [FILE ▶] quand vous vous trouvez au début ou au milieu d'un fichier, la position de lecture saute au début du fichier suivant.

### Recherche momentanée vers l'avant et l'arrière

Maintenez pressée la touche ◀◀ ou ▶▶ de l'unité pour effectuer une recherche vers l'arrière ou vers l'avant tant que la touche reste pressée.

Les données d'enregistrement sont sauvegardées dans le dossier SOUND de la carte microSD.  
 Cette unité peut enregistrer et lire des fichiers wav (y compris BWF).

## 10-1. Présentation des noms de fichier

Les fichiers enregistrés par cette unité sont nommés comme décrit ci-dessous.

Nom du projet    Canal  
 TASCAM\_0001-1.wav

Caractères définis    Numéro du fichier  
 par l'utilisateur

### Caractères définis par l'utilisateur

Quand FILE NAME (nom de fichier) est réglé sur DATE  
 YYYYMMDD (YY : année, MM : mois, DD : jour)

Les deux derniers chiffres de l'année sont utilisés, et le mois et le jour utilisent deux chiffres chacun.

Quand FILE NAME (nom de fichier) est réglé sur TEXT

Une chaîne de 6 à 9 caractères peut être spécifiée au choix.

La valeur par défaut est « AV2-00000 ».

Les caractères utilisables sont les suivants.

Lettres alphabétiques majuscules et minuscules, chiffres de 0 à 9, et les symboles suivants :

! # \$ % & ' ( ) + , - . : ; = @ [ ] ^ \_ ` { } ~ (espace)

### Numéros de fichier

Indiquent l'ordre d'enregistrement.

La valeur par défaut est « 0001 ».

### Numéro de canal

Indique quel canal a été enregistré.

Lorsque le couplage stéréo est désactivé

Numéro de canal 1 ou 2

Lorsque le couplage stéréo est activé

Numéros des canaux liés 1\_2

### Nom du projet

Il s'agit des caractères définis par l'utilisateur et du numéro de fichier relié par un trait de soulignement (\_).

Comme le numéro de fichier augmente chaque fois qu'un fichier est enregistré, le projet change également à chaque enregistrement. Voir « Présentation d'un projet » en page 45 pour des détails sur les projets.

#### NOTE

Si un fichier portant les mêmes caractères définis par l'utilisateur et le même numéro de fichier existe déjà au moment de l'enregistrement, « [---] » sera ajouté après le numéro de fichier. (--- est un nombre à trois chiffres, à partir de « 001 ».)

Exemple : YYYYMMDD\_0001[001]-1.wav

## Modification du mode d'appellation des fichiers

Pressez la touche F1 [MENU] alors que l'unité est à l'arrêt avec l'écran HOME affiché pour ouvrir l'écran MENU.

Écran MENU

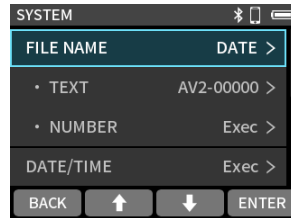

Sélectionnez SYSTEM >  
 FILE NAME (nom de fichier)  
 et pressez la touche  
 F4 [ENTER].

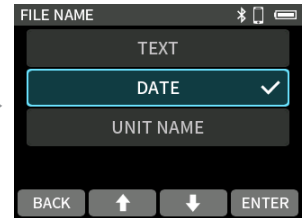

Sélectionnez le réglage  
 voulu et pressez la touche  
 F4 [ENTER].

### FILE NAME (nom de fichier)

Détermine les caractères employés pour former le début du nom du fichier.

#### DATE (par défaut)

La DATE est ajoutée au nom de fichier.

YYYYMMDD (YY : année, MM : mois, DD : jour)

Les deux derniers chiffres de l'année sont utilisés, et le mois et le jour utilisent deux chiffres chacun.

#### TEXT (texte)

Les 6 à 9 caractères définis avec TEXT sont ajoutés au nom du fichier.

La valeur par défaut est « AV2-00000 ».

#### UNIT NAME (nom de l'unité)

Le nom de l'unité est utilisé comme nom de fichier.

#### NOTE

- Si DATE est sélectionné, le nom du fichier sera créé d'après la date et l'heure de l'horloge interne de l'unité. Réglez préalablement l'horloge pour permettre un horodatage correct de l'enregistrement.
- Le nom de l'unité (UNIT NAME) doit être réglé à l'avance à l'aide de l'appli de contrôle dédiée. Voir le mode d'emploi de l'appli de contrôle dédiée pour la procédure de réglage. Si le nom de l'unité n'a pas été défini avec UNIT NAME, « FR-AV2 » sera utilisé pour les noms de fichiers.

### TEXT (texte)

Pressez la touche F1 [MENU] alors que l'unité est à l'arrêt avec l'écran HOME affiché, et saisissez le texte dans MENU > SYSTEM > FILE NAME • TEXT.

Voir « Saisie des caractères » en page 23 pour plus de détails sur la saisie de caractères.

### Réglage du numéro de fichier

Pressez la touche F1 [MENU] alors que l'unité est à l'arrêt avec l'écran HOME affiché pour ouvrir l'écran MENU.

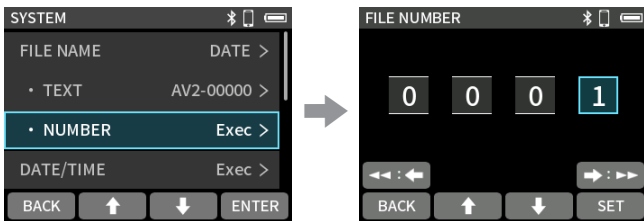

Sélectionnez SYSTEM > FILE NAME • NUMBER (numéro) et pressez la touche F4 [ENTER].

- Avec les touches F2 [↑] et F3 [↓], changez les valeurs.
- Avec les touches ← [←] et → [→], déplacez le curseur.
- Pressez la touche F4 [SET] pour confirmer.

#### NOTE

- Si un fichier portant le même nom et le même numéro existe déjà au moment de l'enregistrement, « [---] » sera ajouté après le numéro de fichier. (--- est un nombre à trois chiffres compris entre 001 et 999.)
- Cela sera indisponible si la fonction METADATA (métadonnées) a été activée à l'aide de l'appli de contrôle dédiée.

### 10-2. Présentation de la structure des fichiers et des projets

#### Dossiers

Le formatage des cartes microSD avec cette unité créera les dossiers SOUND et UTILITY.

Les données d'enregistrement sont sauvegardées par défaut dans le dossier SOUND.

Des dossiers peuvent être créés dans le dossier SOUND. Créez-en si nécessaire (page 47).

#### Données d'enregistrement

Les données d'enregistrement sont sauvegardées dans le dossier actuel. Après le formatage d'une carte microSD, le dossier SOUND devient le dossier actuel.

Pour changer de dossier actuel, sélectionnez le dossier voulu en écran BROWSE (parcourir), et sélectionnez OPEN (ouvrir) (« Choix de l'emplacement de sauvegarde des projets d'enregistrement » en page 49).

### 10-3. Exemple de hiérarchie de dossiers

Cette illustration est un exemple de la hiérarchie des dossiers sur une carte microSD utilisée avec cette unité.

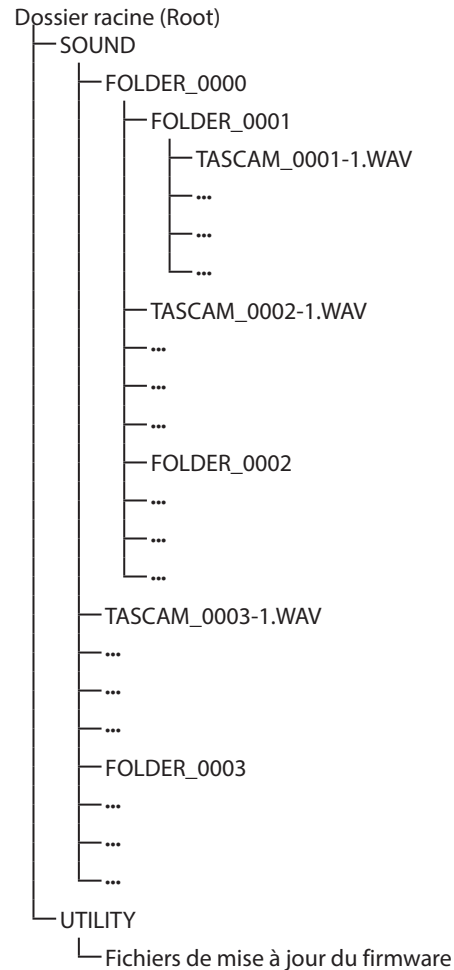

- Les dossiers SOUND et UTILITY sont créés automatiquement lors du formatage.
- On ne peut créer que deux niveaux de sous-dossiers.
- Le nombre total maximal de dossiers et fichiers est de 1000.
- Tout ce qui se trouve dans le dossier SOUND et ses sous-dossiers est affiché en écran BROWSE (parcourir).

## 10-4. Présentation d'un projet

Les fichiers créés au cours d'un même enregistrement sont traités comme appartenant à un même projet.  
 Les fichiers appartiennent au même projet si leurs noms sont identiques, des caractères définis par l'utilisateur jusqu'aux numéros de fichiers. Voir « Présentation des noms de fichier » en page 43 pour des détails sur les noms de projet. La méthode d'appellation des projets peut être modifiée de la même manière que pour les noms de fichiers (« Modification du mode d'appellation des fichiers » en page 43).

### Exemple

Nom du projet	Fichiers d'un même projet
TASCAM_0001	TASCAM_0001-1.WAV TASCAM_0001-2.WAV
TASCAM_0002	TASCAM_0002-1_2.WAV

- Les fichiers individuels non créés par cette unité et chargés depuis un ordinateur ou une autre source sont chacun traités comme un seul projet.

## 10-5. Utilisation de l'écran BROWSE (parcourir)

Les fichiers de la carte microSD chargée peuvent être exploités et facilement lus.

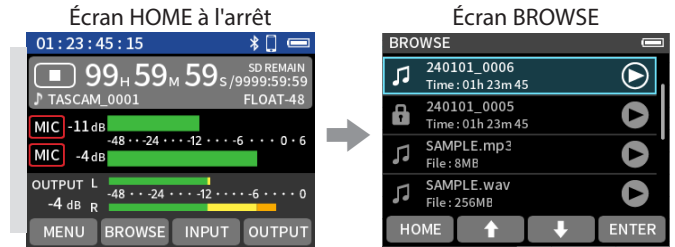

Pressez la touche  
 F2 [BROWSE].

Touche de fonction	Fonction
F1 [HOME]	Ouvrir l'écran HOME
F2 [↑]	Sélectionner (surligner) l'élément de dessus (rien ne se produit si l'élément le plus haut est déjà sélectionné)
F3 [↓]	Sélectionner (surligner) l'élément de dessous (rien ne se produit si l'élément le plus bas est déjà sélectionné)
F4 [ENTER]	Confirmer la sélection de dossier ou de fichier

### NOTE

Si aucune carte microSD n'est chargée, l'écran suivant s'affiche. Pressez la touche F1 [HOME] pour revenir à l'écran HOME. Puis insérez une carte microSD.



## 10-6. Opérations sur les dossiers

### Présentation de l'écran

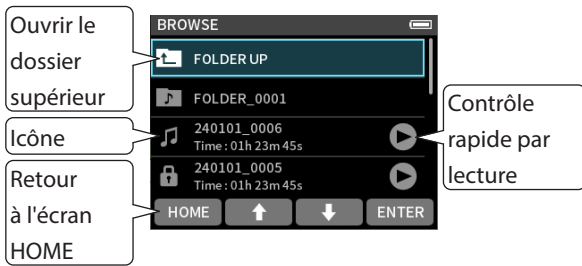



#### Icône

Des icônes de notes de musique sont affichées à côté des fichiers qui peuvent être lus. Les dossiers affichent l'icône .

#### Nom du dossier/ fichier

Pressez la touche F4 [ENTER] pour ouvrir le menu de dossier/ fichier.

#### Contrôle rapide par lecture

Pressez la touche  pour lancer la lecture. Pendant la lecture, pressez /HOME pour l'arrêter.

### Déplacement dans les dossiers

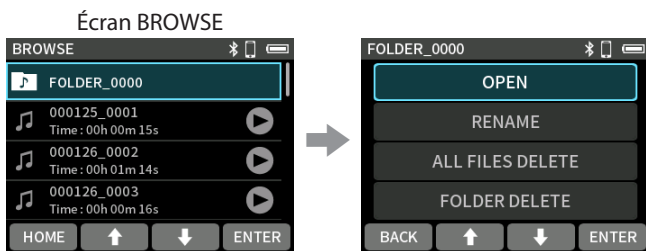



Sélectionnez le dossier voulu et pressez la touche F4 [ENTER].

Sélectionnez OPEN (ouvrir) et pressez la touche F4 [ENTER].

- Pour remonter d'un niveau de dossier, sélectionnez « FOLDER UP » (dossier de niveau supérieur).

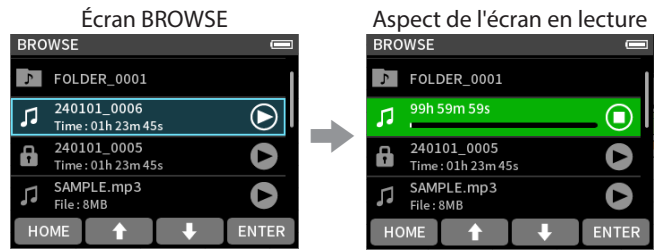
### Lecture rapide des fichiers



Sélectionnez le fichier à lire et pressez la touche .

Pressez la touche /HOME pour arrêter la lecture.

- La lecture rapide des fichiers n'inclut pas les fonctions de pause ou de recherche en avant/arrière. Voir « Ouvrir l'écran de lecture » en page 42 pour mettre en pause et effectuer une recherche en avant/arrière.

### Menu de dossier

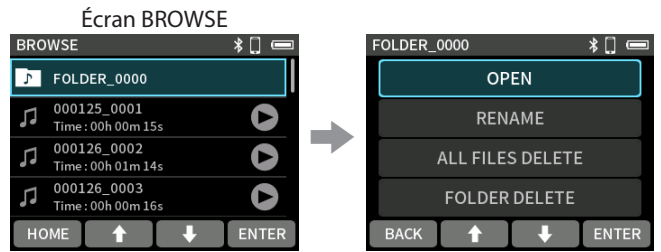

Sélectionnez un dossier et pressez la touche F4 [ENTER].

Sélectionnez une option et pressez la touche F4 [ENTER].

#### OPEN (ouvrir)

Affiche le contenu du dossier.

#### RENAME (renommer)

Ouvre l'écran RENAME dans lequel le nom du dossier peut être modifié.

#### ALL FILES DELETE (supprimer tous les fichiers)

Supprime tous les projets et fichiers contenus dans le dossier. Les dossiers eux-mêmes ne seront pas supprimés.

#### FOLDER DELETE (supprimer le dossier)

Supprime le dossier.

## Création de dossiers (NEW FOLDER)

Écran BROWSE

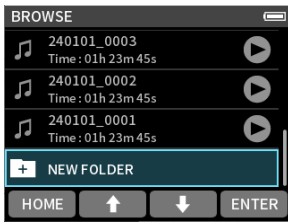

Sélectionnez NEW FOLDER (nouveau dossier) et pressez la touche F4 [ENTER].

- Si un dossier nommé FOLDER+numéro existe déjà, sélectionner « NEW FOLDER » et presser la touche F4 [ENTER] affichera FOLDER+(le numéro+1) comme valeur par défaut. Si vous souhaitez modifier ce nom, utilisez la fonction RENAME (renommer).
- Voir « Saisie des caractères » en page 23 pour la façon de saisir des caractères.



Saisissez le nom voulu pour le dossier et pressez la touche F4 [ENTER].

## Changement du nom d'un dossier (RENAME)

Sélectionnez le dossier désiré dans l'écran BROWSE (parcourir) et pressez la touche F4 [ENTER]. Ensuite, suivez la procédure ci-dessous.

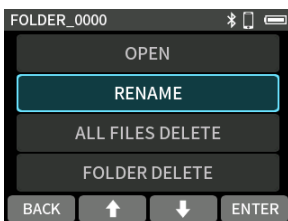

Sélectionnez « RENAME » (renommer) et pressez la touche F4 [ENTER].

- Voir « Saisie des caractères » en page 23 pour la façon de saisir des caractères.
- Les noms de dossiers modifiables peuvent comporter de 1 à 11 caractères.

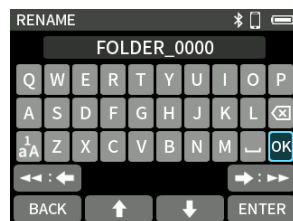

Saisissez le nom voulu pour le dossier et pressez la touche F4 [ENTER].

## Suppression de tous les fichiers d'un dossier (ALL FILES DELETE)

Écran BROWSE

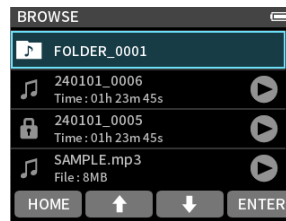

Sélectionnez un dossier et pressez la touche F4 [ENTER].

Écran de menu de dossier (FOLDER)

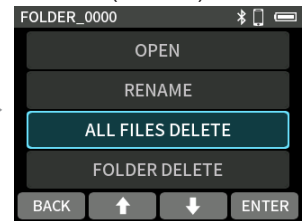

Sélectionnez ALL FILES DELETE (supprimer tous les fichiers) et pressez la touche F4 [ENTER].

### NOTE

Le dossier sélectionné ne sera pas supprimé.

## Suppression de dossiers (FOLDER DELETE)

1. Sélectionnez le dossier désiré dans l'écran BROWSE (parcourir) et pressez la touche F4 [ENTER].
2. Sélectionnez FOLDER DELETE (supprimer le dossier) et pressez la touche F4 [ENTER].

### NOTE

Les dossiers dans lesquels il reste des fichiers ne peuvent pas être supprimés. Supprimez tous les fichiers contenus dans le dossier avant de supprimer ce dernier.

### 10-7. Opérations sur les fichiers et les projets

Écran BROWSE

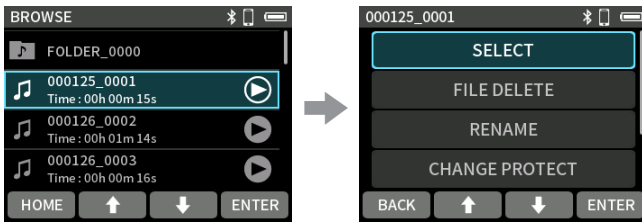

Sélectionnez un fichier et pressez la touche F4 [ENTER].

Sélectionnez une option et pressez la touche F4 [ENTER].

#### Menu de fichier

**SELECT** (sélectionner)

Fait du fichier sélectionné le projet actuel.

**FILE DELETE** (supprimer le fichier)

Supprime le fichier.

**RENAME** (renommer)

Sert à changer le nom du projet.

Seuls les projets qui ont été enregistrés par cette unité peuvent être modifiés. Le nombre de caractères peut aller de 6 à 9.

**CHANGE PROTECT** (changer la protection)

Sert à activer/désactiver la protection des fichiers dans le projet.

**FILE INFORMATION** (infos sur le fichier)

Affiche des informations sur les fichiers du projet.

**MARK** (marqueur)

Ouvre une liste des marqueurs.

#### Sélection (SELECT)

La sélection d'un fichier en fait le projet en cours et rouvre l'écran HOME.

Pressez la touche ►/|| de l'unité pour lire le projet actuel.

#### Identification du projet actuel

Le projet actuel a son nom affiché dans la barre d'état du projet.

Enregistrer ou lire déterminera le projet actuel.

#### Suppression de projets (FILE DELETE)

1. Sélectionnez le projet à supprimer en écran BROWSE et pressez la touche F4 [ENTER].
2. Sélectionnez FILE DELETE (supprimer le fichier) et pressez la touche F4 [ENTER].

#### NOTE

Les fichiers protégés (limités à la lecture) ne peuvent pas être supprimés.

#### Changement des noms (RENAME)

Les noms de projet peuvent être changés.

1. Sélectionnez dans l'écran BROWSE le fichier dont le nom doit être modifié et pressez la touche F4 [ENTER].
  2. Sélectionnez RENAME (renommer) et pressez la touche F4 [ENTER].
  3. Saisissez le nouveau nom du fichier et pressez la touche F4 [ENTER].
- Voir « Saisie des caractères » en page 23 pour la façon de saisir des caractères.

#### Activation et désactivation de la protection (CHANGE PROTECT)

La protection d'un projet peut être activée et désactivée.

1. Sélectionnez dans l'écran BROWSE le fichier dont la protection doit être modifiée et pressez la touche F4 [ENTER].
2. Sélectionnez CHANGE PROTECT (changer la protection) et pressez la touche F4 [ENTER].  
Cela active ou désactive la protection.

#### NOTE

Des icônes de cadenas (🔒) sont affichées pour les fichiers protégés.

#### Informations sur le fichier (FILE INFORMATION)

Écran BROWSE

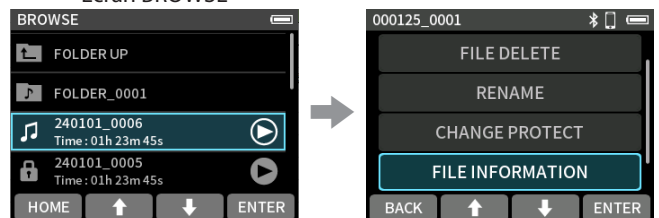

Sélectionnez le nom d'un projet et pressez la touche F4 [ENTER].

Sélectionnez FILE INFORMATION (informations sur le fichier) et pressez la touche F4 [ENTER].

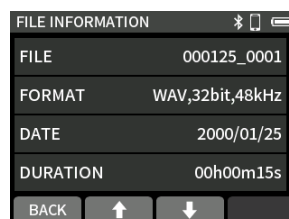

Le nom, le format d'enregistrement, la date d'enregistrement, la durée de lecture et la taille de fichier du projet sont affichés.



## Affichage des listes de marqueurs (MARK)

Écran BROWSE

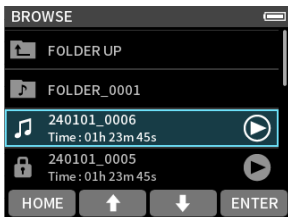

Sélectionnez le nom d'un projet et pressez la touche F4 [ENTER].

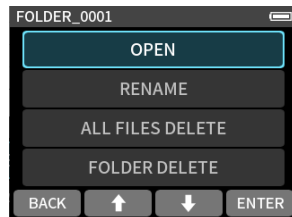

Sélectionnez MARK (marqueur) et pressez la touche F4 [ENTER].

Une liste des marqueurs s'affichera.



Voir « Fonctions de marquage » en page 50 pour des informations sur les types de marqueurs.

## Suppression de marqueurs

Pressez la touche F4 [ALL DEL] (tout supprimer) lorsque la liste des marqueurs représentée ci-dessus est ouverte pour supprimer tous les marqueurs.

### NOTE

Voir « Suppression de marqueurs » en page 50 pour plus de détails sur la façon de supprimer individuellement des marqueurs.

## 10-8. Choix de l'emplacement de sauvegarde des projets d'enregistrement

Les données d'enregistrement sont sauvegardées dans le dossier actuel.

Suivez les procédures ci-dessous pour sélectionner un dossier et en faire le dossier actuel.

Écran BROWSE

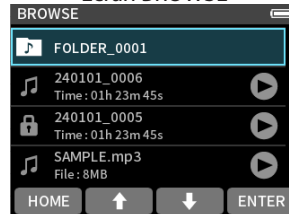

Sélectionnez un dossier pour en faire le dossier actuel et pressez la touche F4 [ENTER].

Écran menu de dossier

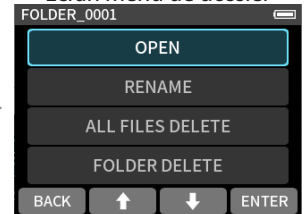

Sélectionnez OPEN (ouvrir) et pressez la touche F4 [ENTER].

### NOTE

Lorsque le projet actuel est sélectionné, son dossier devient le dossier actuel.

# 11. Fonctions de marquage

## 11-1. Types de marqueurs

Les types de marqueurs et les conditions de leur ajout sont les suivants.

### MANUAL

Marqueurs ajoutés manuellement

### TIME

Marqueurs ajoutés à intervalles de temps donnés

### PEAK

Marqueurs ajoutés lorsque le signal d'entrée dépasse le niveau crête

### BUFFER OVERFLOW (BOF)

Marqueurs ajoutés lorsque des erreurs d'écriture se produisent sur la carte microSD pendant l'enregistrement.

## 11-2. Ajout de marqueurs

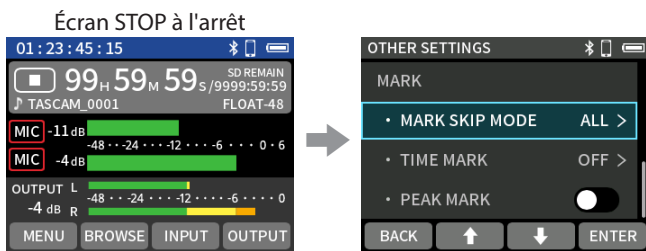

Pressez la touche F1 [MENU].

Sélectionnez OTHER SETTINGS (autres réglages) et pressez la touche F4 [ENTER].

### Ajout automatique de marqueurs (TIME MARK)

Se règle avec l'option MARK • TIME MARK.

#### OFF (par défaut)

Les marqueurs ne seront pas ajoutés automatiquement.

#### 5min, 10min, 15min, 30min, 60min

Des marqueurs seront ajoutés automatiquement lorsque l'intervalle de temps choisi se sera écoulé pendant l'enregistrement.

### Ajout de marqueurs en cas de niveaux crêtes (PEAK MARK)

Se règle avec l'option MARK • PEAK MARK.

Lorsque cette option est activée, des marqueurs sont ajoutés automatiquement lorsque les signaux d'entrée dépassent le niveau crête pendant l'enregistrement. Cela peut servir après l'enregistrement à trouver les endroits où le niveau crête a été dépassé.

Options : OFF (par défaut), ON

## Ajout manuel de marqueurs

En lecture, enregistrement ou pause d'enregistrement, pressez la touche F1 [MARK] de l'unité pour ajouter un marqueur à l'endroit de votre choix.

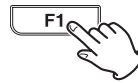

Quand un marqueur est ajouté, une fenêtre affiche ses informations en haut de l'écran.

## 11-3. Suppression de marqueurs

Un marqueur peut être supprimé en pressant la touche F1 [MARK] lors de l'arrêt ou de la pause sur la position de ce marqueur. Quand un marqueur est supprimé, une fenêtre affiche ses informations en haut de l'écran.

### Suppression de tous les marqueurs

Voir « Suppression de marqueurs » en page 49 pour plus de détails.

## 11-4. Saut aux marqueurs définis (MARK SKIP MODE)

Il est possible d'accéder au marqueur précédent/suivant en pressant les touches F2 [◀] / F3 [▶] tout en maintenant la touche F1 [MARK] pressée.

Options : ALL (par défaut), MANUAL, TIME, PEAK, BOF

#### NOTE

Il n'est pas possible de passer d'un marqueur à un autre s'ils ne sont pas situés dans le même fichier.

## 11-5. Ouverture de la liste des marqueurs

Voir « Affichage des listes de marqueurs (MARK) » en page 49 pour plus de détails.

## 12-1. Réglage de la sortie pour l'utilisation d'une caméra

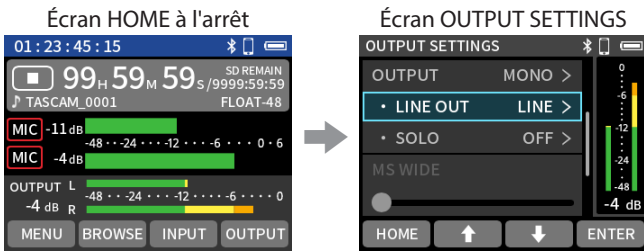

Pressez la touche F4 [OUTPUT].

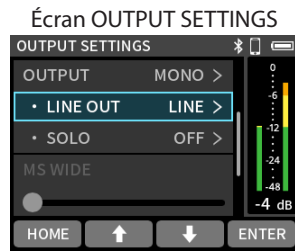

Sélectionnez OUTPUT SETTINGS > OUTPUT • LINE OUT et pressez la touche F4 [ENTER].

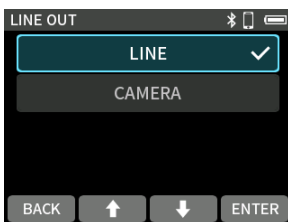

Sélectionnez le réglage voulu et pressez la touche F4 [ENTER].

### LINE (par défaut)

La sortie par la prise /LINE/TC OUT ne sera pas atténuée. En réglant OUTPUT LEVEL, le niveau de sortie peut être atténué (0 à -60 dB). Cela permet de faire entrer le son dans la caméra à un niveau approprié.

### CAMERA

La sortie par la prise /LINE/TC OUT sera atténuée (-20 dB). En réglant OUTPUT LEVEL, le niveau de sortie peut être encore plus atténué (-20 à -80 dB).

Voir « Réglage du volume » en page 35 pour plus de détails sur le réglage du niveau de sortie (OUTPUT LEVEL).

## 12-2. Emploi de la fonction de tonalité automatique (SLATE TONE • AUTO)

La fonction de tonalité automatique peut servir à insérer automatiquement une tonalité chaque fois que l'enregistrement démarre et s'arrête.

En raccordant la prise de sortie /LINE/TC OUT du côté gauche de l'unité à la prise d'entrée audio d'une caméra, les deux unités peuvent enregistrer la même tonalité dans leurs fichiers. Ces tonalités peuvent servir de repères pour le calage des fichiers dans un logiciel de montage vidéo.

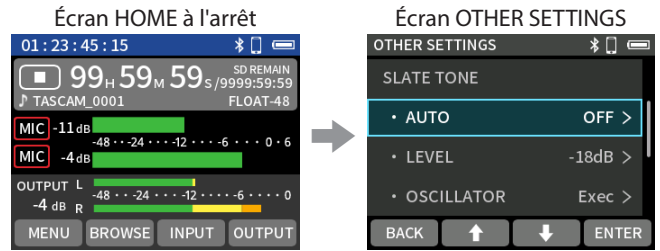

Pressez la touche F1 [MENU].

Sélectionnez OTHER SETTINGS > SLATE TONE et pressez la touche F4 [ENTER].

## Fonction de tonalité automatique (AUTO)

Choisissez où insérer les signaux de tonalité.

### OFF (par défaut)

Aucun signal de tonalité n'est inséré.

### HEAD

Les tonalités ne sont insérées qu'au début de l'enregistrement.

### HEAD+TAIL

Les tonalités sont insérées au début et à la fin de l'enregistrement.

## Fonction de réglage du volume de la tonalité (LEVEL)

Réglez le volume de la tonalité.

Options : -12 dB, -18 dB (par défaut), -24 dB, -30 dB, -36 dB

## Fonction oscillateur (OSCILLATOR)

Cette fonction émet un signal sonore.

Elle permet de vérifier le niveau d'une caméra connectée.

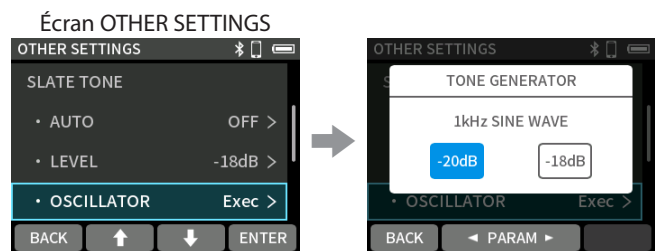

Sélectionnez OSCILLATOR (oscillateur) et pressez la touche F4 [ENTER].

Utilisez les touches F2 [◀ PARAM] et F3 [PARAM ▶] pour régler le niveau de sortie.

## 13. Connexion USB

### 13-1. Branchement à des ordinateurs

Voir « Branchement d'ordinateurs et de smartphones » en page 27 pour plus de détails.

### 13-2. Branchement à des appareils iOS

Pour brancher un appareil iOS à connecteur Lightning, un adaptateur Apple pour appareil photo Lightning vers USB et un câble USB (Type-A vers Type-C) sont nécessaires. Pour brancher un appareil iOS à connecteur de Type-C, un câble USB (Type-C vers Type-C) est nécessaire.

#### NOTE

- Cette unité ne fournit pas d'alimentation à un appareil iOS connecté.
- Choisissez l'alimentation par piles/batteries.

### 13-3. Accès aux cartes microSD depuis un ordinateur

L'affichage de l'unité changera. La carte microSD de l'unité devient accessible lorsqu'elle est reconnue par l'ordinateur.

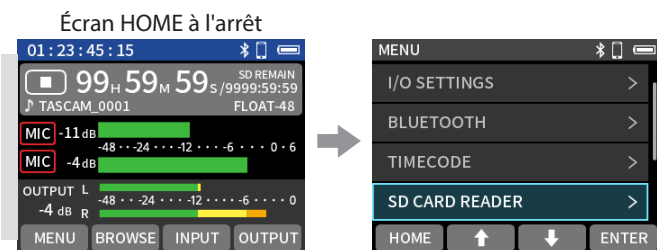

Pressez la touche F1 [MENU].

Sélectionnez SD CARD READER (lecteur de carte SD) et pressez la touche F4 [ENTER].

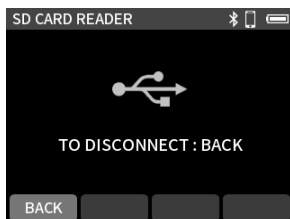

#### Pour se déconnecter d'un ordinateur

Suivez la procédure propre à l'ordinateur pour retirer le support. Appuyez ensuite sur la touche F1 [BACK] (retour).

### Échange de fichiers avec des ordinateurs

Cliquez sur le disque « FR-AV2 » dans l'ordinateur pour afficher les dossiers « SOUND » et « UTILITY ».

Pour transférer des fichiers depuis l'ordinateur, faites glisser les fichiers audio désirés de votre ordinateur sur le dossier SOUND. Pour transférer des fichiers de la carte microSD vers l'ordinateur, faites-les glisser depuis le dossier SOUND et déposez-les dans n'importe quel dossier de l'ordinateur.

#### CONSEIL

- Le dossier SOUND peut être géré depuis l'ordinateur.
- Des sous-dossiers peuvent être créés dans le dossier SOUND. On ne peut créer que deux niveaux de sous-dossiers. Cette unité ne peut pas reconnaître de sous-dossiers ni de fichiers au-delà du troisième niveau.

#### NOTE

Suivez la procédure propre à l'ordinateur pour déconnecter l'unité de celui-ci avant de retirer une carte microSD de l'unité ou de presser la touche F1 [BACK] (retour).

### 13-4. Emploi du pilote ASIO

Avec Windows, il est possible d'utiliser un pilote ASIO pour le FR-AV2. Consultez la page de ce produit sur le site web de TASCAM pour plus de détails.

<https://tascam.com/>

#### NOTE

Avec un Mac, le pilote standard du système d'exploitation sera utilisé, il n'est donc pas nécessaire d'installer de logiciel.

## 13-5. Emploi comme interface audio

Cette unité peut être utilisée comme une interface audio USB en la connectant à un ordinateur au moyen d'un câble USB.

- Le son lu par cette unité peut être transmis par USB.

### Quand une carte microSD est chargée

- Réglez manuellement cette unité et l'ordinateur pour qu'ils utilisent le même taux d'échantillonnage.  
Voir « Changement de format du fichier d'enregistrement » en page 40 pour les procédures de modification du taux d'échantillonnage de cette unité.
- Après avoir modifié le taux d'échantillonnage, lancer ou armer l'enregistrement entraîne la transmission du son.

### Sans carte microSD chargée

Cette unité fonctionnera en utilisant le taux d'échantillonnage de l'ordinateur.

### Affectation des canaux audio USB du FR-AV2

Canaux USB	Signaux
USB IN 1-2	Signaux des entrées 1-2 ou  /EXT/TC IN selon la sélection

- Seuls les réglages REC LEVEL (niveau d'enregistrement) et PHASE sont activés pour les entrées sélectionnées et appliqués aux signaux envoyés à l'ordinateur.

#### NOTE

La fonction d'économie automatique d'énergie est désactivée en mode interface audio USB.

### Entrée du son dans l'ordinateur au travers des entrées de l'unité

- Utilisez un câble USB pour raccorder l'unité et l'ordinateur.
- Sur l'ordinateur, réglez l'interface d'entrée audio sur « FR-AV2 ».  
Réglez cette unité et l'ordinateur pour qu'ils utilisent les mêmes résolution et fréquence d'échantillonnage.
- Activez « REC ENABLE » (« ON ») pour les canaux assignés aux connecteurs d'entrée que vous souhaitez utiliser comme entrées de l'ordinateur.

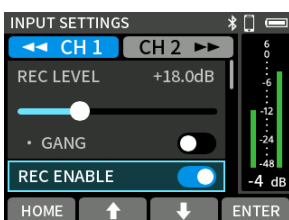

Voir « Commutateurs coulissants » en page 22 pour les procédures de réglage des commutateurs coulissants.

### Utilisation de la sortie de l'ordinateur comme entrée audio dans cette unité

- Utilisez un câble USB pour raccorder l'unité et l'ordinateur.
- Sur l'ordinateur, réglez l'interface de sortie audio sur « FR-AV2 ».  
Utilisez le même réglage de taux d'échantillonnage pour l'unité et pour l'ordinateur.
- Pressez la touche F3 [INPUT] (entrée) alors que l'unité est à l'arrêt avec l'écran HOME affiché.

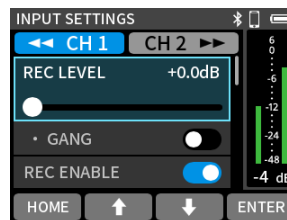

- Sélectionnez INPUT et pressez la touche F4 [ENTER].

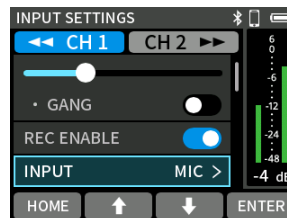

- Sélectionnez USB pour les canaux auxquels le son provenant de l'ordinateur est assigné.

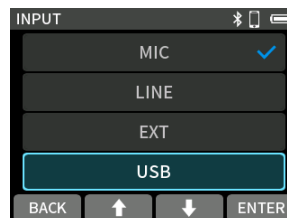

- Activez « REC ENABLE » (« ON ») pour les canaux auxquels l'USB est assigné.

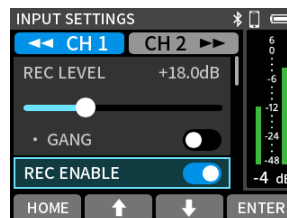

Voir « Commutateurs coulissants » en page 22 pour les procédures de réglage des commutateurs coulissants.

#### NOTE

Réglez le volume USB depuis l'ordinateur.

## 14. Fonctions de télécommande

Lorsqu'un adaptateur Bluetooth AK-BT2 (vendu séparément) est inséré dans le connecteur pour dispositif Bluetooth de cette unité, cette dernière peut être contrôlée depuis un appareil iOS/Android au travers d'une appli de commande.

TASCAM RECORDER CONNECT peut contrôler simultanément jusqu'à 5 unités FR-AV2 et DR-10L Pro.

De plus, TASCAM RECORDER CONNECT peut également conserver des informations pour un maximum de 99 unités FR-AV2 et DR-10L Pro.

### ATTENTION

- La connexion n'est pas garantie avec tous les appareils compatibles Bluetooth.
- TEAC CORPORATION décline toute responsabilité en cas de perte d'informations survenant durant l'utilisation des fonctions Bluetooth.

### NOTE

La distance de transmission sans obstacle de l'adaptateur Bluetooth AK-BT2 est d'environ 10 m. (La distance de transmission n'est qu'une estimation. Elle peut varier en fonction de l'environnement et des ondes radio présentes.)

### 14-1. Installation de l'appli de commande dédiée

1. Connectez l'appareil à Internet.
  2. Recherchez l'appli « TASCAM RECORDER CONNECT » sur Google Play pour un appareil Android ou sur l'App Store pour un appareil iOS. Puis, chargez-la et installez-la.
- Sachez que tous les frais de transmission liés à la connexion Internet sont à votre charge.

### 14-2. Connexion à cette unité par Bluetooth

1. Retirez le cache du connecteur pour dispositif Bluetooth de cette unité et insérez un AK-BT2.

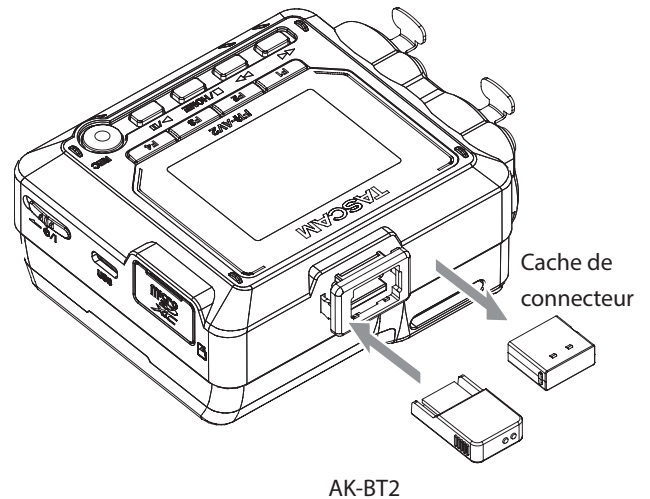

- Insérez-le de manière à ce que le connecteur soit tourné vers l'écran.
2. Activez la connexion Bluetooth sur le smartphone ou la tablette.

### ATTENTION

- N'exécutez pas l'appairage depuis l'écran de liste des périphériques Bluetooth d'un appareil iOS/iPadOS ou Android. Commencez toujours par lancer TASCAM RECORDER CONNECT et procédez à l'appairage.
- Avec un appareil Android, activez l'option Localisation et pour TASCAM RECORDER CONNECT, réglez l'option « Autorisation d'accès à Localisation » sur « Toujours autorisée » ou « Autoriser seulement si l'appli est en cours d'utilisation ».

### NOTE

Référez-vous au mode d'emploi de l'appareil Bluetooth pour la procédure à suivre.

### 14-3. Connexion avec l'appli de contrôle dédiée

1. Utilisez le smartphone ou la tablette pour lancer TASCAM RECORDER CONNECT.

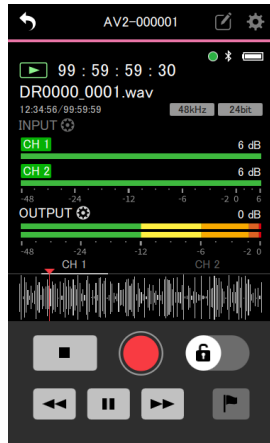

Écran de l'appareil Bluetooth

2. Si l'unité n'est pas déjà sous tension, allumez-la.
3. Sur cette unité, réglez MENU > BLUETOOTH > REMOTE CONTROL (télécommande) sur « ON ». La valeur par défaut est « OFF ».

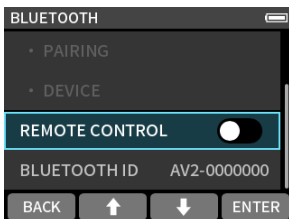

L'état de la connexion peut être vérifié grâce à l'allumage de l'icône de smartphone en haut à droite de l'écran HOME.

Allumage	État
Éteint	Non appairé
Clignotant	En attente d'appairage
Allumé	Appairé

Une fois la connexion établie, le smartphone ou la tablette passe automatiquement à l'écran de fonctionnement.

**NOTE**

- Consultez le mode d'emploi de TASCAM RECORDER CONNECT pour plus de détails sur l'utilisation de l'appli de contrôle.
- Dans l'appli de contrôle, cette unité sera reconnue conformément à son réglage MENU > BLUETOOTH > BLUETOOTH ID (identifiant Bluetooth).

### 14-4. Synchronisation sans fil par timecode avec les produits Atomos pris en charge

En connectant un adaptateur Bluetooth (AK-BT2, vendu séparément) au connecteur pour dispositif Bluetooth de cette unité, la connexion avec par exemple des appareils AtomX SYNC et UltraSync BLUE d'Atomos Pty Ltd est possible pour recevoir le timecode.

Le timecode reçu est inscrit dans les fichiers enregistrés par cette unité. L'utilisation de ces données de timecode simplifie l'alignement des fichiers vidéo et audio créés par plusieurs unités.

**NOTE**

- Réglez le paramètre MENU > TIMECODE > TC GEN MODE sur « BLE MASTER » (« Sélection du timecode » en page 57).

### Connexion aux produits Atomos pris en charge

Retirez le cache du connecteur pour dispositif Bluetooth de cette unité et insérez un AK-BT2 avant de mener les opérations suivantes.

Écran HOME à l'arrêt

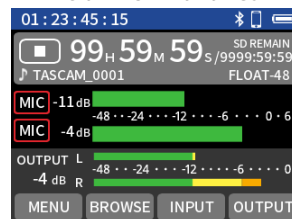

Pressez la touche F1 [MENU].

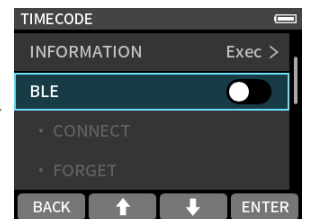

Sélectionnez TIMECODE > BLE (BluetoothLE) et pressez la touche F4 [ENTER].

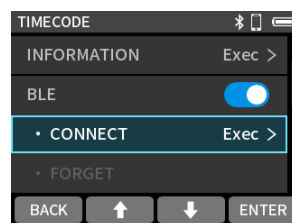

Sélectionnez BLE • CONNECT et pressez la touche F4 [ENTER].

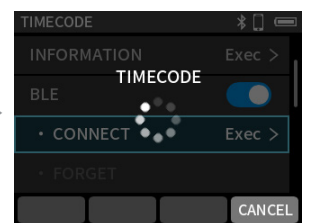

Une fois l'appairage terminé, « CONNECT » apparaît grisé.

- Les opérations d'appairage sont également nécessaires sur le produit Atomos à appairer. Référez-vous au mode d'emploi de l'appareil utilisé pour la procédure à suivre.
- Voir « TIMECODE INFORMATION (informations sur le timecode) » en page 58 pour plus de détails sur la vérification des informations relatives au timecode.

## 14. Fonctions de télécommande

### Connexion et déconnexion avec les produits Atomos pris en charge

Pressez la touche F1 [MENU] alors que l'unité est à l'arrêt avec l'écran HOME affiché, et réglez le paramètre MENU > TIMECODE > BLE sur « OFF ».

### Connexion d'un autre AtomX SYNC, UltraSync BLUE ou appareil similaire

Le désappariage préalable est nécessaire pour passer d'un appareil AtomX SYNC/UltraSync BLUE ou autre déjà appairé à un appareil différent.

1. Pressez la touche F1 [MENU] alors que l'unité est à l'arrêt avec l'écran HOME affiché, et réglez le paramètre MENU > TIMECODE > BLE sur « ON ».
2. Sélectionnez TIMECODE > BLE • FORGET (oublier) et pressez la touche F4 [ENTER] pour effacer les données d'appariage.
3. Sélectionnez TIMECODE > BLE • CONNECT (connecter) et pressez la touche F4 [ENTER] pour rechercher un AtomX SYNC/UltraSync BLUE ou un appareil similaire et s'appairer avec.

### Aspect en cas de connexion à un AtomX SYNC, UltraSync BLUE ou appareil similaire

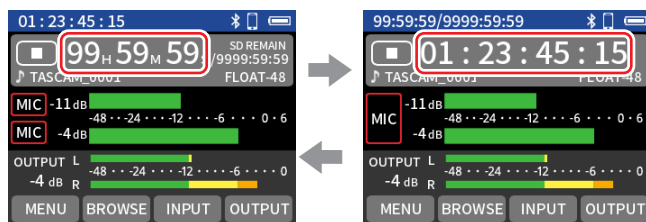

Affichage des heures, minutes et secondes

Affichage du timecode reçu

Appuyez sur la touche F4 et maintenez-la enfoncée pour alterner entre l'affichage des heures, minutes et secondes et celui du timecode reçu.

### État de la connexion

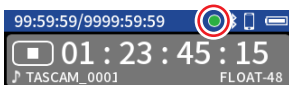

Clignotant en vert		Réception du timecode d'un AtomX SYNC, UltraSync BLUE ou appareil similaire
Clignotant en rouge		Fonctionnement autonome basé sur le dernier timecode reçu
Éteint		Déjà appairé, mais ne recevant pas de timecode ou fonctionnant isolément

### Utilisation de la télécommande avec le timecode en roue libre

L'appli de télécommande peut être utilisée avec l'unité en roue libre à partir du dernier timecode qu'elle a reçu.

1. Activez la fonction timecode et synchronisez le timecode avec un produit Atomos pris en charge (« Connexion aux produits Atomos pris en charge » en page 55).
2. Mettez fin à la synchronisation par timecode avec le produit Atomos pris en charge (« Connexion et déconnexion avec les produits Atomos pris en charge » en page 56).

L'unité commencera à tourner en roue libre sur la base des dernières données de timecode reçues.

#### NOTE

Le fonctionnement en roue libre utilisera la position d'horloge de cette unité.

3. Connectez-vous à l'appli de contrôle dédiée TASCAM RECORDER CONNECT (« Connexion avec l'appli de contrôle dédiée » en page 55).

La procédure ci-dessus permet d'utiliser l'appli de télécommande avec l'unité en roue libre à partir du dernier timecode qu'elle a reçu.



# 15. Fonctions de timecode

Suivez la procédure ci-dessous pour afficher le menu des réglages de TIMECODE.

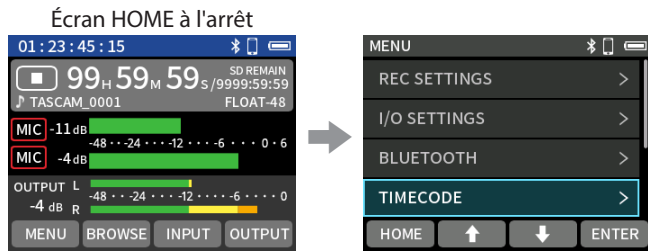

Pressez la touche F1 [MENU].

Sélectionnez TIMECODE et pressez la touche F4 [ENTER].

## 15-1. Sélection du timecode

### TC GEN MODE (mode de génération du TC)

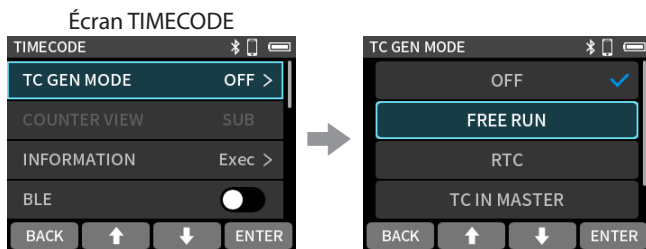

Sélectionnez TC GEN MODE et pressez la touche F4 [ENTER].

Sélectionnez le réglage à utiliser et pressez la touche F4 [ENTER].

#### OFF (par défaut)

Pas d'utilisation de timecode.  
Le timecode ne sera pas affiché dans l'écran HOME.

#### FREE RUN

Le timecode est généré à partir du réglage FREE RUN • START TIME et sert de référence.

#### RTC

Le timecode est généré d'après l'horloge intégrée à l'unité et sert de référence.

#### TC IN MASTER

Le timecode entrant par la prise /EXT/TC In sert de référence.

#### BLE MASTER

Le timecode entrant par Bluetooth sert de référence.

### COUNTER VIEW (affichage du compteur)

SUB (par défaut) / MAIN

À moins que TC GEN MODE ne soit réglé sur « OFF », il est possible dans l'écran HOME d'inverser l'affichage du compteur de position dans le temps et celui du timecode.

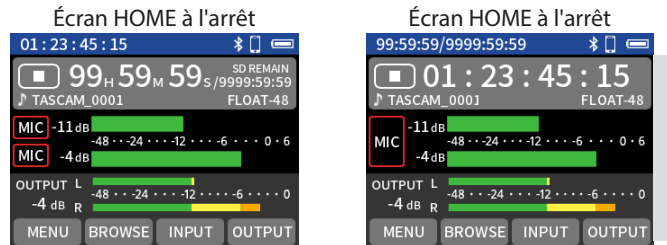

Quand COUNTER VIEW est réglé sur SUB

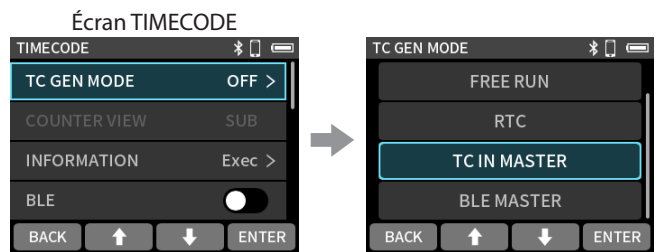

Quand COUNTER VIEW est réglé sur MAIN

### Réception du timecode par câble



Sélectionnez TC GEN MODE et pressez la touche F4 [ENTER].

Sélectionnez TC IN MASTER et pressez la touche F4 [ENTER].

- Si « TC IN MASTER » (timecode reçu par l'entrée TC IN) est sélectionné alors que le paramètre INPUT SETTINGS > INPUT est réglé sur « EXT », le canal L de l'entrée EXT est désactivé et le son de l'entrée est réduit au silence.
- Pour que cette unité puisse lire le timecode reçu par l'entrée TC IN, l'entrée doit être dans la plage de niveau spécifiée pour le LTC.
- Si la prise /EXT/TC IN sert d'entrée audio, sélectionnez un réglage autre que « TC IN MASTER ».
- Après réception du timecode, si « TC IN MASTER » est basculé sur « FREE RUN » ou si le câble connecté à la prise /EXT/TC IN est débranché, l'unité fonctionnera « en roue libre » sur la base des dernières données de timecode qu'elle a reçues.

### Réception du timecode par Bluetooth

Réglez TC GEN MODE sur « BLE MASTER » (timecode reçu par BluetoothLE) et TIMECODE > BLE sur « ON ». Voir « Synchronisation sans fil par timecode avec les produits Atomos pris en charge » en page 55 pour plus de détails.

### Sortie du timecode

Réglez TC GEN MODE sur une valeur autre que « OFF » et réglez les paramètres suivants.

Écran TIMECODE

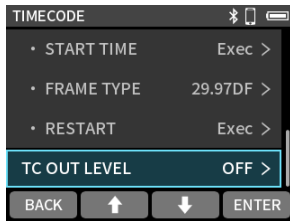

Sélectionnez TC OUT LEVEL et pressez la touche F4 [ENTER].

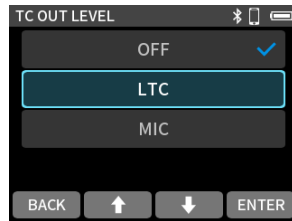

Sélectionnez « LTC » ou « MIC » et pressez la touche F4 [ENTER].

#### OFF (par défaut)

C'est l'audio qui sera produit par la sortie ligne.

#### LTC

Sélectionnez cette option pour transmettre le timecode sortant à un autre appareil qui doit recevoir le timecode (1,8 Vcc).

#### MIC

Sélectionnez cette option pour transmettre le timecode sortant à une caméra (50 mVcc).

- Sélectionnez le réglage de sortie en fonction des caractéristiques d'entrée de l'appareil recevant le timecode.
- Pour utiliser la sortie ligne comme sortie audio, choisissez le réglage « OFF ».
- Quand TC OUT LEVEL est réglé sur LTC ou MIC, c'est le LTC qui est produit par la sortie ligne.  
Dans ce cas, « TC OUT » (sortie de timecode) s'affiche dans l'écran HOME.

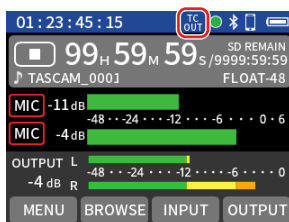

### TIMECODE INFORMATION (informations sur le timecode)

Cet écran détaille le timecode reçu ou envoyé.

Écran TIMECODE

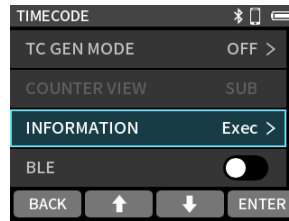

Sélectionnez INFORMATION et pressez la touche F4 [ENTER].

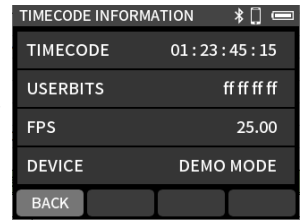

Après confirmation, pressez la touche F1 [Back] (retour).

#### TIMECODE

Affiche le timecode sous forme heures : minutes : secondes : images.

#### USERBITS

Affiche les bits utilisateur (date, heure, numéro de scène ou autres données choisies) définis avec l'AtomX SYNC/ UltraSync BLUE ou un autre appareil.

#### FPS

Affiche la cadence des images.

#### DEVICE

Affiche le nom de l'AtomX SYNC/ UltraSync BLUE ou autre appareil.

### FREE RUN

Définit le comportement lorsque TC GEN MODE est réglé sur « FREE RUN » (roue libre).

Écran TIMECODE

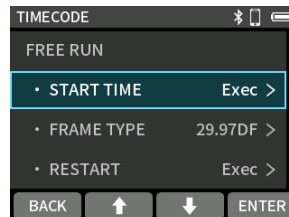

Sélectionnez le paramètre à régler et pressez la touche F4 [ENTER].

#### START TIME

Définit la valeur initiale du timecode.

#### FRAME TYPE

Définit la cadence des images en roue libre (« free run »). La valeur par défaut est de 29,97DF.

#### RESTART

Fait redémarrer le timecode à la valeur réglée avec « START TIME ».

#### NOTE

Si l'unité est remise sous tension après avoir été éteinte alors qu'elle fonctionnait en mode free run, le timecode démarre sur la valeur initiale définie avec START TIME.

# 16. Fonctions de monitoring audio sans fil

## 16-1. Monitoring audio sans fil

Le son de monitoring (écoute de contrôle) de cette unité peut être transmis au casque, à des enceintes et à d'autres appareils compatibles avec la technologie Bluetooth.

- Activez la transmission Bluetooth sur le casque, les enceintes ou tout autre appareil compatible Bluetooth. Effectuez ensuite les opérations d'appairage et de connexion.
- La valeur par défaut est « OFF ».

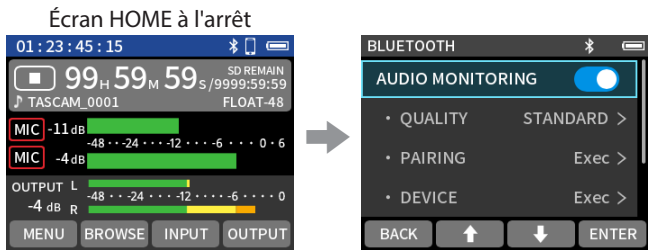

Pressez la touche F1 [MENU].

Réglez BLUETOOTH > AUDIO MONITORING sur « ON ».

### NOTE

Voir « Commutateurs coulissants » en page 22 pour les procédures de modification des réglages.

## Appairage

L'appairage de cette unité avec un casque, des enceintes ou un autre appareil compatible Bluetooth est nécessaire pour connecter cette unité la première fois ou pour la connecter à un autre appareil compatible Bluetooth pour la première fois.

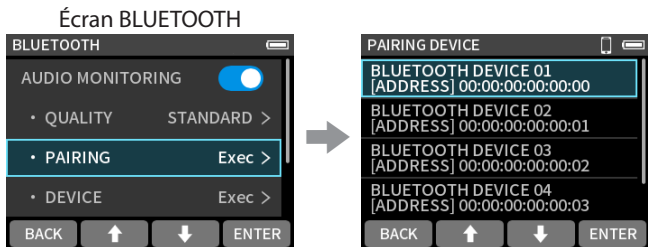

Sélectionnez PAIRING (appairage) et pressez la touche F4 [ENTER].

Sélectionnez l'appareil à connecter et pressez la touche F4 [ENTER].

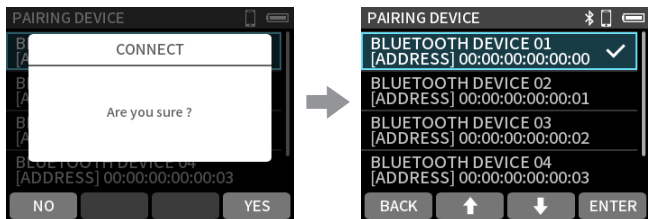

Pressez la touche F4 [YES] (oui).

Le nom de l'appareil apparaît coché une fois la connexion établie.

Après la connexion, le son de monitoring normal est produit. Utilisez le paramètre OUTPUT > OUTPUT LEVEL ou les boutons de volume du casque pour régler le volume.

### ATTENTION

L'écran de cette unité ne peut afficher que des lettres d'alphabet à demi-chasse (normales) et des chiffres (un seul octet). Si le nom d'un appareil utilise des caractères japonais, chinois ou d'autres caractères à chasse entière (double octet), l'appairage est possible, mais le nom ne peut pas être affiché correctement.

### NOTE

Il est possible de sauvegarder jusqu'à 20 appareils Bluetooth.

## Connexion d'appareils déjà appairés

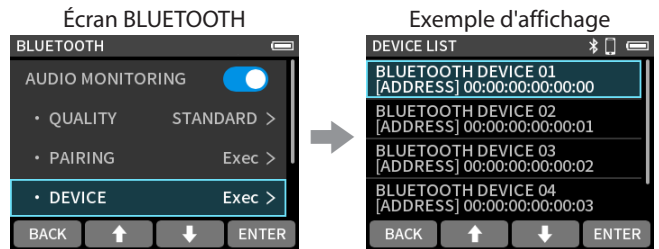

Sélectionnez AUDIO MONITORING • DEVICE (appareil) et pressez la touche F4 [ENTER].

Sélectionnez l'appareil à connecter et pressez la touche F4 [ENTER].

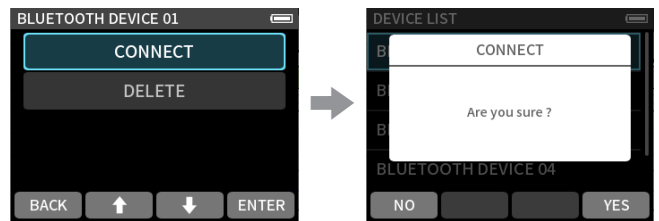

Sélectionnez CONNECT (connecter) et pressez la touche F4 [ENTER].

Pressez la touche F4 [YES] (oui).

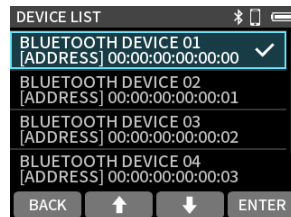

Le nom de l'appareil apparaît coché une fois la connexion établie.

## 16. Fonctions de monitoring audio sans fil

### Suppression des données d'appairage

Cette unité peut enregistrer des appairages avec jusqu'à 20 appareils Bluetooth.

Supprimez ces données pour empêcher la connexion automatique.

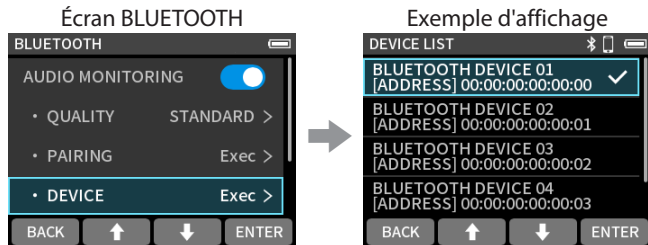

Sélectionnez AUDIO MONITORING • DEVICE (appareil) et pressez la touche F4 [ENTER].

Sélectionnez l'appareil à supprimer et pressez la touche F4 [ENTER].

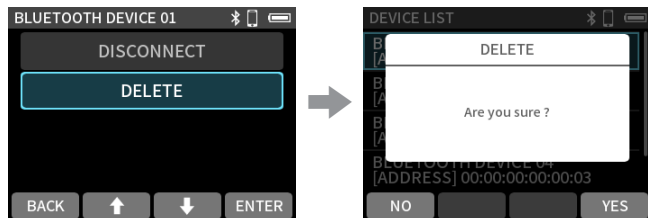

Sélectionnez DELETE (supprimer) et pressez la touche F4 [ENTER].

Pressez la touche F4 [YES] (oui).

### Paramètres de qualité (QUALITY)

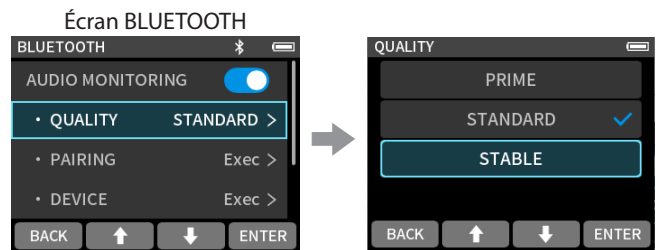

Sélectionnez QUALITY et pressez la touche F4 [ENTER].

Sélectionnez la qualité voulue et pressez la touche F4 [ENTER].

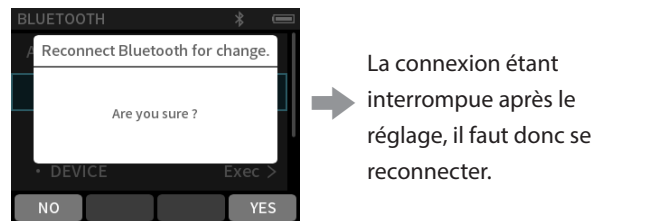

Pressez la touche F4 [YES] (oui).

La connexion étant interrompue après le réglage, il faut donc se reconnecter.

#### PRIME

Ce réglage donne la priorité à la qualité. La stabilité de la connexion peut se dégrader en fonction des ondes radio présentes.

#### STANDARD (par défaut)

Ce réglage est un compromis équilibré entre qualité audio et stabilité de la connexion.

#### STABLE

Ce réglage donne la priorité à la stabilité de la connexion. La qualité audio sera moins bonne qu'avec les autres réglages car la vitesse de transmission est plus faible.

#### NOTE

Le son du monitoring audio sans fil sera légèrement retardé par rapport au son enregistré ou joué par l'unité. Le retard peut varier en fonction de l'environnement et de la présence d'ondes radio.

Le retard est également impacté par le réglage du paramètre QUALITY. Du plus au moins impacté, on trouve dans l'ordre STABLE, STANDARD, PRIME.

## 17-1. Affichage de diverses informations

### Informations sur la carte (Card information)

Écran MENU > SYSTEM > CARD INFORMATION  
Affiche des informations sur la carte microSD.

### Informations sur le système (System information)

Écran MENU > SYSTEM > SYSTEM INFORMATION  
Affiche les versions du firmware et du matériel.

## 17-2. Changement de date et d'heure

Sélectionnez et utilisez le paramètre MENU > SYSTEM > DATE/TIME (date/heure). Voir « Régler la date et l'heure » en page 18 pour les procédures de fonctionnement.

## 17-3. Rappel des réglages d'usine par défaut

Sélectionnez et utilisez l'option MENU > SYSTEM > SYSTEM INITIALIZE.

### NOTE

Cette opération supprime également les données ajoutées pour l'écoute de contrôle audio (AUDIO MONITORING).  
Refaites l'appairage.

## 17-4. Formatage de cartes microSD

Sélectionnez et utilisez l'option MENU > SYSTEM > FORMAT SD (formater la carte SD). Voir « Formatage (initialisation) des cartes microSD » en page 19 pour les procédures de fonctionnement.

## 17-5. Emploi de la fonction d'économie automatique d'énergie

Réglez-la à l'aide du paramètre MENU > POWER/DISPLAY > AUTO POWER SAVE (économie automatique d'énergie).  
Lorsqu'elle est activée, l'unité s'éteint automatiquement après 30 minutes sans activité ni opération.  
OFF (par défaut) / ON

### NOTE

Cette fonction n'intervient que si l'unité est à l'arrêt. Elle n'entraîne pas la mise hors tension de l'unité en cours d'enregistrement ou de lecture.

## 17-6. Sélection de la source d'alimentation

Faites cette sélection avec le paramètre MENU > POWER/DISPLAY > POWER SOURCE (source d'alimentation).

### BATTERY

Alimentation par piles/batteries. N'utilise pas l'alimentation USB.

### AUTO (par défaut)

Utilise une alimentation USB lorsqu'elle est disponible.

### ATTENTION

Si vous sélectionnez BATTERY comme source d'alimentation, vous devez insérer des piles/batteries dans l'unité.

### NOTE

Lorsque vous connectez cette unité à un appareil iOS, réglez-la pour une alimentation sur piles/batteries.

## 17-7. Indication du type des piles/batteries AA (BATTERY)

Faites le réglage avec le paramètre MENU > POWER/DISPLAY > BATTERY.

Utilisez cela pour indiquer le type des piles/batteries utilisées. Ce réglage sert à correctement afficher la charge des piles/batteries et à déterminer si l'unité a encore suffisamment d'énergie pour un fonctionnement normal.

### ALKALI (par défaut)

Piles alcalines

### Ni-MH

Batteries nickel-hydrure de métal

### LITHIUM

Piles au lithium

## 17-8. Sauvegarde et rappel des réglages personnels

Pour ce faire, utilisez les options MENU > OTHER SETTINGS > USER SETTINGS (réglages personnels).

Tous les réglages de l'unité peuvent être sauvegardés et rappelés.

3 presets peuvent être mémorisés.

### NOTE

- Avant qu'une sauvegarde ait été faite et après l'initialisation du système, ils ont leurs valeurs par défaut.
- Les trois réglages suivants ne sont pas sauvegardés.
  - POWER SOURCE (BATTERY / AUTO)
  - BATTERY (ALKALI / Ni-MH / LITHIUM)
  - FILE NUMBER (numéro de fichier)

### 17-9. Mode d'économie d'énergie

Réglez-le avec le paramètre MENU > POWER/DISPLAY > POWER SAVE MODE (mode d'économie d'énergie).

#### POWER SAVE MODE

Lorsque le mode d'économie d'énergie est activé, les six fonctions suivantes sont limitées afin de réduire la consommation d'énergie.

- La seule fréquence d'échantillonnage pouvant être sélectionnée est 48 kHz. Il n'est pas possible de sélectionner 96 kHz ou plus.
- L'alimentation fantôme est coupée. Les micros électrostatiques à connexion symétrique sur prise XLR ne peuvent pas être utilisés.
- La durée d'allumage du rétroéclairage de l'écran est fixée à 30 secondes.
- La luminosité de l'écran est réglée sur MID.
- Les voyants à LED PEAK situés à l'avant de l'unité ne s'allument pas.
- Le contraste (CONTRAST) de l'écran est fixement réglé sur 10.

#### BACKLIGHT

Règle le rétroéclairage de l'écran.

OFF : rétroéclairage toujours éteint

5–30sec : le rétroéclairage s'éteint automatiquement après la durée d'inactivité indiquée.

ALWAYS : le rétroéclairage reste toujours allumé (par défaut).

#### NOTE

Le réglage du rétroéclairage n'intervient que lorsque l'unité fonctionne sur piles/batteries. Le rétroéclairage reste toujours allumé lorsque l'unité est alimentée par le bus USB.

#### BRIGHTNESS

Règle la luminosité de l'écran.

La valeur par défaut est « MID ».

#### INDICATORS

Détermine la façon dont s'allument les voyants REC et PEAK.

ALL ON : les LED REC et PEAK s'allument toutes (par défaut).

PEAK LED OFF : les LED PEAK ne s'allument pas.

REC LED OFF : la LED REC ne s'allume pas.

ALL OFF : les LED REC et PEAK ne s'allument pas.

#### NOTE

- Lorsque le mode d'économie d'énergie (POWER SAVE MODE) est désactivé, les paramètres BACKLIGHT, BRIGHTNESS et INDICATORS peuvent être réglés.
- Si le mode d'économie d'énergie est activé alors que l'unité fonctionne sur piles/batteries, le rétroéclairage s'éteint après 30 secondes d'inactivité. Presser une touche fera s'allumer le rétroéclairage, ce qui permet d'utiliser l'unité.

### 17-10. Réglage du contraste de l'écran (CONTRAST)

Réglez-le à l'aide du paramètre MENU > POWER/DISPLAY > CONTRAST.

Le contraste de l'écran peut être réglé entre 0 et 20.

La valeur par défaut est 10.

## 17-11. MENU

Catégorie	Élément de menu	Réglages	Référence
REC SETTINGS	REC FORMAT	48kHz (par défaut) / 96kHz / 192kHz	page 40
	BIT DEPTH	24bit/32-bit float (par défaut)	
	REC PAUSE MODE	OFF (par défaut) / ON	page 38
	PRE REC	OFF (par défaut) / ON	page 40
	REC HOLD	OFF/ ON (par défaut)	page 38
I/O SETTINGS	PHANTOM VOLTAGE	+24V / +48V (par défaut)	page 33
	MS DECODE	OFF (par défaut) / REC/MONITOR	page 34
	- WIDE	0 / ... / 50 (par défaut) / ... / 100	page 34
BLUETOOTH	AUDIO MONITORING	OFF (par défaut) / ON	page 59
	- QUALITY	STABLE / STANDARD (par défaut) / PRIME	page 60
	- PAIRING	EXE	page 59
	- DEVICE	EXE	page 59
	REMOTE CONTROL	OFF (par défaut) / ON	page 54
	BLUETOOTH ID	AV2-xxxxxxx (x : numéro de série)	page 55
TIMECODE	TC GEN MODE	OFF (par défaut) / FREE RUN / RTC / TC IN MASTER / BLE MASTER	page 57
	COUNTER VIEW	SUB (par défaut) / MAIN	page 57
	INFORMATION	xx h xx m xx s xx f USER BITS : 00 00 00 00 FPS : 00.00 DEVICE : xxxxxx (BLE uniquement)	page 58
	BLE	OFF (par défaut) / ON	page 57
	- CONNECT	EXE	page 55
	- FORGET	EXE	page 56
	FREE RUN	-	page 58
	- START TIME	EXE	
	- FRAME TYPE	23.98 / 24.00 / 25.00 / 29.97 / 29.97DF (par défaut) / 30.00/30.00DF	
	- RESTART	EXE	
	TC OUT LEVEL	OFF (par défaut) / LTC / MIC	page 58
SD CARD READER	EXE	-	page 52
OTHER SETTINGS	USER SETTINGS	-	page 61
	- SAVE	USER SETTINGS 1 / USER SETTINGS 2 / USER SETTINGS 3	
	- LOAD	USER SETTINGS 1 / USER SETTINGS 2 / USER SETTINGS 3	
	SLATE TONE	-	page 51
	- AUTO	OFF (par défaut) / HEAD / HEAD+TAIL	page 51
	- LEVEL	-12dB / -18dB (par défaut) / -24dB / -30dB / -36dB	page 51
	- OSCILLATOR	EXE	page 51
	MARK	-	page 50
	- MARK SKIP MODE	ALL (par défaut) / MANUAL / TIME / PEAK / BOF	page 50
	- TIME MARK	OFF (par défaut) / 5min / 10min / 15min / 30min / 60min	page 50
	- PEAK MARK	OFF (par défaut) / ON	page 50

## 17. Divers réglages

Catégorie	Élément de menu	Réglages	Référence	
SYSTEM	FILE NAME	TEXT / DATE (par défaut) / UNIT NAME	page 43	
	- TEXT	AV2-00000 (par défaut)	page 43	
	- NUMBER	EXE	page 44	
	DATE/TIME	EXE	page 18	
	UNIT NAME	Affiche la valeur réglée dans l' appli. Si elle n'a pas été réglée, « -- » s'affiche.	page 43	
	CARD INFORMATION	CARD		page 61
		- TOTAL FILE		
		- TOTAL FOLDER		
		- TOTAL SIZE		
		- USED SIZE		
	FORMAT SD	QUICK FORMAT/FULL ERASE FORMAT	page 19	
SYSTEM INFORMATION	SYSTEM		page 61	
	- F/W VERSION			
	- H/W VERSION			
	- AK-BTx VERSION			
SYSTEM INITIALIZE	EXE	page 61		
POWER/DISPLAY	AUTO POWER SAVE	OFF (par défaut)/ON	page 61	
	POWER SOURCE	BATTERY / AUTO (par défaut)	page 61	
	BATTERY	ALKALI (par défaut) / Ni-MH / LITHIUM	page 61	
	POWER SAVE MODE	OFF (par défaut) / ON	page 62	
	- BACKLIGHT	OFF / 5sec / 10sec / 15sec / 30sec / ALWAYS (par défaut)		
	- BRIGHTNESS	LOW / MID (par défaut) / HIGH		
	- INDICATORS	ALL ON (par défaut) / PEAK LED OFF / REC LED OFF / ALL OFF		
	CONTRAST	0 / ... / 10 (par défaut) / ... / 20		
		page 62		

### 17-12. BROWSE (parcourir)

Élément de menu	Réglages	Référence
FILE	-	page 48
- SELECT	-	page 48
- FILE DELETE	-	page 48
- RENAME	EXE	page 48
- CHANGE PROTECT	-	page 48
- FILE INFORMATION	FILE	page 48
	FORMAT	
	DATE	
	TOTAL SIZE	
- MARK	EXE	page 49
FOLDER	-	page 46
- OPEN	-	
- RENAME	EXE	
- ALL FILES DELETE	-	
- FOLDER DELETE	-	



## 17-13. INPUT SETTINGS (réglages d'entrée)

Élément de menu	Réglages	Référence
REC LEVEL	0dB (par défaut) / ... / +60.0dB (palier : 0.5dB)	page 30
GANG	OFF (par défaut) / ON	page 30
REC ENABLE	OFF/ ON (par défaut)	page 31
INPUT	MIC (par défaut) / LINE / EXT / USB	page 31
	MIC (par défaut) / LINE / EXT (ST) / EXT (MONO) / USB	
STEREO LINK	OFF (par défaut) / ON	page 31
PHANTOM	OFF (par défaut) / ON	page 31
PLUG IN POWER	OFF (par défaut) / 2.5V / 5V	page 31
DELAY	0 (par défaut) / ... / 300ms	page 31
LOW CUT	OFF (par défaut) / 40Hz / 80Hz / 120Hz / 220Hz	page 31
DYNAMICS	OFF (par défaut) / LIMITER / COMP	page 31
EQ	OFF (par défaut) / INTERVIEW / MUSIC / MANUAL (EXE)	page 32
NOISE GATE	OFF (par défaut) / LOW / MID / HIGH	page 32
PHASE INVERT	OFF (par défaut) / ON	page 32
MS WIDE	0 / ... / 50 (par défaut) / ... / 100	page 34
PRESET SAVE	PRESET1 / PRESET2 / PRESET3	page 36
PRESET LOAD	PRESET1 / PRESET2 / PRESET3	page 37

## MANUAL EQ (réglages manuels de l'égaliseur)

Élément de menu	Réglages	Référence
LOW GAIN	-12 dB / ... / 0 dB (par défaut) / ... / +12 dB (palier : 1 dB)	page 32
LOW FREQ	32 Hz-1.6 kHz (par défaut: 400 Hz)	
L-MID GAIN	-12 dB / ... / 0 dB (par défaut) / ... / +12 dB (palier : 1 dB)	
L-MID FREQ	32 Hz-18.0 kHz (par défaut : 1.7 kHz)	
L-MID Q	0.25 / 0.5 / 1.00 / 2.00 (par défaut) / 4.00 / 8.00 / 16.00	
H-MID GAIN	-12 dB / ... / 0 dB (par défaut) / ... / +12 dB (palier : 1 dB)	
H-MID FREQ	32 Hz-18.0 kHz (par défaut : 1.7 kHz)	
H-MID Q	0.25/0.5/1.00/2.00(par défaut)/4.00/8.00/16.00	
HIGH GAIN	-12 dB/.../0 dB(par défaut)/.../ +12 dB (palier : 1 dB)	
HIGH FREQ	1.7 kHz-18.0 kHz (par défaut : 5.5 kHz)	

## 17-14. OUTPUT SETTINGS (réglages de sortie)

Élément de menu	Réglages	Référence
OUTPUT LEVEL		page 35
- L	-60.0dB / ... / 0.0dB (par défaut) (palier : 0.5dB)	
- R	-60.0dB / ... / 0.0dB (par défaut) (palier : 0.5dB)	
GANG	OFF/ ON (par défaut)	page 35
OUTPUT	MONO (par défaut) / STEREO	page 35
- LINE OUT	LINE (par défaut) / CAMERA	page 51
- SOLO	OFF (par défaut) / CH 1 / CH 2	page 40
MS WIDE	0 / ... / 50 (par défaut) / ... / 100	page 35
LIMITER	OFF (par défaut) / ON	page 35
DELAY	0 (par défaut) / ... / 300ms	page 35

## 18. Messages

Voici une liste des messages qui peuvent apparaître. Référez-vous à cette liste si un de ces messages apparaît sur le FR-AV2 et si vous voulez en connaître la signification ou choisir une réponse appropriée.

Message	Détails et réponse
No Card	Insérer une carte microSD.
Card Error	La carte microSD n'a pas été correctement reconnue. Changer de carte microSD.
Card Full	La carte microSD n'a plus d'espace libre.
Format Error Format Card	La carte microSD n'est pas correctement formatée ou bien elle est endommagée. Toucher l'écran pour lancer le formatage. Le formatage effacera toutes les données de la carte microSD.
Invalid Card Change Card	Il y a quelque chose d'anormal concernant la carte microSD. Changer de carte microSD.
MBR ERROR Init CARD	La carte microSD n'est pas correctement formatée ou bien elle est endommagée. Toucher l'écran pour lancer le formatage. Le formatage effacera toutes les données de la carte microSD. Si le formatage n'est pas possible, changer de carte microSD.
Write error Recording will continue	Le temps dévolu à l'écriture sur la carte microSD est dépassé. Cela a entraîné l'interruption du son et la production de bruit. Un marqueur BOF mark a été ajouté à l'endroit où le son a été interrompu.
Card slow Check BOF mark	Les performances d'écriture sur la carte microSD se sont dégradées. Un marqueur BOF a été ajouté à l'endroit où le son a été interrompu pour cause de dépassement du temps dévolu à l'écriture sur la carte microSD. Contrôler le son aux alentours du marqueur BOF. Exécuter un formatage complet ou changer de carte microSD.
Invalid SysFile Make Sys File	Le fichier système requis pour faire fonctionner cette unité n'est pas exploitable. Toucher l'écran pour créer un fichier système.
Non- Supported	Voir dans le manuel de référence les formats de fichier que peut utiliser cette unité (page 69).

Message	Détails et réponse
File Num Full	L'enregistrement n'est pas possible car le nombre total de dossiers et de fichiers dépasserait la limite de 1000.
File Not Found	Le fichier n'a pas été trouvé ou est endommagé. Vérifier le fichier concerné.
Cannot delete because file protected	Annuler la protection d'un fichier avant d'essayer de le supprimer.
Can't delete Not empty	Les dossiers dans lesquels il reste des fichiers ne peuvent pas être supprimés. Supprimer tous les fichiers dans le dossier et réessayer.
Adding marks not possible because file protected	Le fichier étant protégé contre l'écriture, aucun marqueur ne peut y être ajouté. Supprimer la protection d'un fichier si vous voulez lui ajouter des marqueurs.
Can't MARK File length	Le fichier est trop court pour y ajouter des marqueurs.
File error	Si une de ces erreurs survient, éteindre l'unité et la rallumer.
Error occurred	Si l'unité ne peut pas être éteinte,
Playback Error	retirer les piles/batteries et débrancher l'adaptateur secteur (PS-P520U TASCAM, vendu séparément).
Writing Failed	Si ces messages d'erreur continuent de s'afficher, contacter un service après-vente TEAC.
System error AA (AA est un nombre)	
USB FS Mismatch	Les taux d'échantillonnage de l'unité et de l'interface audio USB de l'ordinateur diffèrent. Changer l'un de ces taux d'échantillonnage pour que les deux soient identiques.
Battery is overheated. Change to USB power supply.	La température interne s'est trop élevée lors de l'utilisation de piles AA. Vous pouvez continuer à utiliser l'unité en l'alimentant par connexion USB.
Device is overheated. Turn off the power.	La température interne est trop élevée. Le système va s'éteindre automatiquement.
No track selected	Aucune piste d'enregistrement n'a été sélectionnée. Activer l'entrée des pistes à enregistrer dans l'écran Input (page 31).

Si vous avez des problèmes avec le fonctionnement de cette unité, veuillez vérifier ce qui suit avant de solliciter une réparation. Si ces mesures ne résolvent pas le problème, veuillez contacter le magasin dans lequel vous avez acheté l'unité ou le service d'assistance clientèle TASCAM.

## L'unité ne se met pas sous tension

- Vérifiez que les piles/batteries sont correctement installées.
- Vérifiez que l'adaptateur secteur PS-P520U TASCAM (vendu séparément) et le connecteur USB sont bien connectés. L'unité peut ne pas fonctionner correctement au travers d'un concentrateur (hub) USB.

## L'unité s'éteint automatiquement

- Vérifiez que la fonction d'économie automatique d'énergie est désactivée.
  - La fonction d'économie automatique d'énergie peut être activée/désactivée avec le paramètre MENU > POWER/DISPLAY > AUTO POWER SAVE (« Emploi de la fonction d'économie automatique d'énergie » en page 61).

## Les commandes de l'unité ne permettent pas de la faire fonctionner

- Les commandes de l'unité ne sont pas opérationnelles lorsque « SD CARD READER » (lecteur de carte SD) apparaît à l'écran.

## La carte microSD n'est pas reconnue

- Vérifiez que la carte microSD est complètement insérée.
- Formatez-la avec un ordinateur, et réinsérez-la.

## Aucun son n'est produit

- Vérifiez le niveau de la sortie casque de l'unité.
- Vérifiez les branchements au système d'écoute et le niveau de volume.

## L'enregistrement est impossible

- Vérifiez qu'il y a encore assez d'espace libre sur la carte microSD.
- L'enregistrement devient impossible si le nombre total de fichiers atteint 1000.

## Le son entrant est trop fort ou trop faible

- Vérifiez le réglage de niveau d'enregistrement (« Réglage automatique du niveau d'enregistrement (REC LEVEL) » en page 30).
- Vérifiez les niveaux de sortie de l'équipement externe connecté.

## Un fichier ne peut pas être effacé

- Un fichier protégé (en lecture seule) ne peut pas être effacé.

## Les fichiers de cette unité n'apparaissent pas sur l'ordinateur

- Vérifiez que l'unité est bien connectée à l'ordinateur à l'aide de son port USB. L'unité peut ne pas fonctionner correctement si elle est branchée au travers d'un concentrateur (hub) USB.
- Pour afficher les fichiers de l'unité sur un ordinateur, après avoir connecté les deux à l'aide d'un câble USB, il est nécessaire d'effectuer une opération en écran MENU (« Accès aux cartes microSD depuis un ordinateur » en page 52).

## Il y a du bruit

- Si cette unité se trouve à proximité d'un téléphone mobile, d'un téléviseur, d'un récepteur de radio, d'un amplificateur de puissance ou d'un autre appareil à gros transformateur, du bruit peut être produit par cette unité ou par d'autres appareils présents à proximité.

## Le volume du casque est faible

- Pressez la touche de volume + du casque (Ω) (« Réglage du volume de la sortie casque » en page 27).

## La date/heure est incorrecte

- Ces données peuvent être réinitialisées avec le paramètre MENU > SYSTEM > DATE/TIME (date/heure) (« Régler la date et l'heure » en page 18).

## Impossible d'ouvrir l'écran MENU

- L'écran MENU ne peut pas être ouvert quand l'unité est en enregistrement, armement d'enregistrement, lecture ou pause. Pressez la touche ■/HOME pour arrêter l'unité. Appuyez ensuite sur la touche F1 [MENU].

## Un fichier n'est pas reconnu

- La reconnaissance correcte des fichiers devient impossible si le nombre total de fichiers dépasse 1000.
- Les sous-dossiers ne peuvent pas être affichés en dessous du troisième niveau hiérarchique.
- Cette unité ne peut pas afficher les fichiers qui ne sont pas dans le dossier SOUND (page 44).
- Seuls les fichiers wav, y compris au format BWF, seront affichés.
- Les fichiers endommagés ne peuvent pas être affichés correctement par cette unité.

### Les piles/batteries se déchargent rapidement

Essayez ce qui suit.

- Réduisez la durée du rétroéclairage  
(« Mode d'économie d'énergie » en page 62).
- Éteignez tous les voyants  
(« Mode d'économie d'énergie » en page 62).
- Réduisez la luminosité  
(« Mode d'économie d'énergie » en page 62).
- Réduisez le contraste  
(« Mode d'économie d'énergie » en page 62).
- Activez la fonction de pause d'enregistrement  
(« Présentation de l'enregistrement » en page 38).
- Baissez le volume du casque.
- Déconnectez les périphériques d'entrée et de sortie qui ne sont pas utilisés.

### L'écran est faiblement lisible

- Réglez le rétroéclairage pour qu'il reste toujours allumé  
(« Mode d'économie d'énergie » en page 62).

#### NOTE

L'écran sera toujours sombre si le paramètre MENU > POWER/DISPLAY • BACKLIGHT (rétroéclairage) est réglé sur « OFF ».

### Le volume du monitoring audio par Bluetooth est faible (en utilisant un AK-BT2)

- Le volume du casque ou des enceintes Bluetooth est peut être abaissé. Essayez de le changer pour augmenter le volume.
- Pressez la touche de volume + du casque (⏮) (« Réglage du volume de la sortie casque » en page 27).

### Impossible de se connecter à un appareil Bluetooth pour le monitoring audio (en utilisant un AK-BT2)

- Vérifiez que l'autre appareil Bluetooth est dans un état autorisant la connexion.
- L'appairage peut ne pas être possible si l'appareil et cette unité sont trop éloignés l'un de l'autre. Essayez de rapprocher cette unité et l'autre appareil Bluetooth.
- Vérifiez que les données d'appairage n'ont pas disparu. Si elles ont disparu, essayez de refaire l'appairage.
- Selon l'état de l'appareil Bluetooth, la connexion avec cette unité peut ne pas être possible. Mettez l'appareil Bluetooth sous tension et reconnectez-le. S'il ne se reconnecte pas, suivez la procédure de connexion sur cette unité.

### 20-1. Caractéristiques techniques et valeurs nominales

#### Caractéristiques techniques de l'enregistreur

##### Supports d'enregistrement

- Cartes microSD (64 Go – 2 Go)
- Cartes microSDHC (4 Go – 32 Go)
- Cartes microSDXC (48 Go – 512 Go)

##### Formats d'enregistrement/lecture

WAV (BWF) : 48/96/192 kHz, 24 bit/32 bit à virgule flottante

##### Nombre de canaux

Nombre de pistes d'enregistrement/lecture  
2 pistes au maximum

#### Valeurs d'entrée audio analogique

##### Entrées micro/ligne : prises 1–2 (symétriques)

###### Connecteurs : prises mixtes XLR/jacks TRS

Équivalent XLR3-31 (1 : masse, 2 : point chaud, 3 : point froid)

- L'alimentation fantôme n'est fournie que si l'entrée MIC est sélectionnée

Jacks 6,35 mm TRS standards (symétriques)  
(Pointe : point chaud, bague : point froid, manchon : masse)

- Les prises TRS ne prennent pas en charge l'alimentation fantôme

###### Quand l'entrée MIC est sélectionnée

Niveau d'entrée maximal : +4 dBu  
Niveau d'entrée minimal : –76 dBu  
Impédance d'entrée : 2,0 kΩ ou plus  
Alimentation fantôme : +24 V / +48 V (réglable quand l'entrée MIC est sélectionnée)

###### Quand l'entrée LINE est sélectionnée

Niveau d'entrée maximal : +24 dBu  
Niveau d'entrée nominal : +4 dBu (réglage GAIN au min.)  
Impédance d'entrée : 8 kΩ ou plus

##### Entrée ligne (asymétrique) : prise /EXT/TC IN (peut fournir une alimentation plug-in par la prise)

Connecteur : mini-jack 3,5 mm stéréo

/EXT (pointe : canal gauche, bague : canal droit, manchon : masse)

Niveau d'entrée maximal : 1 dBV  
Niveau d'entrée nominal : –19 dBV (réglage GAIN au min.)  
Niveau d'entrée minimal : –79 dBV

Impédance d'entrée : 6 kΩ ou plus (lorsque l'alimentation par la prise est coupée)  
1,6 kΩ ou plus (lorsque l'alimentation par la prise est activée)

Alimentation par la prise (plug-in) : +2,5 V / +5,0 V

TC IN

(pointe : entrée du timecode, bague : –, blindage : masse)

Impédance d'entrée : 10 kΩ ou plus  
Niveau d'entrée : 0,5 V<sub>c-c</sub> – 5,0 V<sub>c-c</sub>

#### Valeurs de sortie audio analogique

##### Sortie ligne (asymétrique) : prise /LINE/TC OUT

Connecteur : mini-jack 3,5 mm stéréo

/LINE (pointe : canal gauche, bague : canal droit, manchon : masse)

Impédance de sortie : 210 Ω  
Niveau de sortie nominal : –10 dBV (avec –16 dB FS en standard)  
Niveau de sortie maximal : +6 dBV

TC OUT

Quand LTC est sélectionné

(Pointe : sortie du timecode, bague : –, blindage : masse)

Impédance de sortie : 1,0 kΩ  
Niveau de sortie : 1,8 V<sub>c-c</sub>

Quand MIC est sélectionné

(Pointe : sortie du timecode, bague : canal droit, blindage : masse)

Impédance de sortie : 110 Ω  
Niveau de sortie : 50 mV<sub>c-c</sub>

- 0 dBu = 0,775 V<sub>rms</sub>
- 0 dBV = 1 V<sub>rms</sub>

##### Sortie casque : prise pour casque

Connecteur : mini-jack 3,5 mm stéréo

Puissance de sortie maximale : 50 mW + 50 mW (DHT+B de 0,1 % ou moins, sous charge de 32 Ω)

Impédance de fonctionnement : 16–400 Ω

#### USB

Port : USB Type-C

Débit de transfert : USB 2.0 High Speed

Classes de périphérique : stockage de masse, USB audio 2.0 (nativement compatible USB)

## 20. Caractéristiques techniques

### Audio USB

Fréquence d'échantillonnage

48/96 kHz

Résolution de quantification binaire : 24 bit/32 bit à virgule flottante

Nombre de canaux d'entrée : 2 (sortie de l'unité)

Nombre de canaux de sortie : 2 (entrée dans l'unité)

### Entrée/sortie de timecode

Format : conforme à la norme SMPTE ST 12-1

Cadences d'images :

23,98, 24, 25 (50), 29,97 (59,94), 29,97DF (59,94DF), 30 (60) i/s\*

\* Pour les vidéos à plus de 50 i/s, un timecode correspondant à la moitié de cette cadence est utilisé.

### Connecteur pour dispositif Bluetooth

Pour adaptateur Bluetooth (AK-BT2) uniquement

### Performances audio

#### Bruit rapporté à l'entrée d'ampli micro (EIN)

-127 dBu ou moins

#### Réponse en fréquence

Prises d'entrée 1/2 vers données PCM

À 48 kHz : 20-20 kHz : +0 dB/-0,5 dB

À 96 kHz : 20-40 kHz : +0,5 dB/-1,0 dB

À 192 kHz : 20-60 kHz : +0,5 dB/-3,0 dB

#### Plage dynamique

Prises d'entrée 1-2 vers données PCM ( filtre passe-bas 20 kHz, pondération A, JEITA)

132 dB ou plus

#### Distorsion harmonique totale (DHT+B)

Prises d'entrée 1-2 (entrée ligne/micro) vers données PCM (entrée d'une onde sinusoïdale à 1 kHz, -2 dB FS, niveau d'enregistrement au minimum, filtre passe-bas 20 kHz, JEITA) 0,02 % ou moins

Note : JEITA indique la conformité avec la norme JEITA CP-2150

### Durées d'enregistrement (en heures : minutes)

Format de fichier (réglage d'enregistrement)		Capacité de la carte	
		32 Go (microSDHC)	128 Go (microSDXC)
WAV 24-bit (avec couplage stéréo)	48 kHz	30:50	123:26
WAV 24-bit (avec couplage stéréo)	96 kHz	15:25	61:43
WAV 24-bit (avec couplage stéréo)	192 kHz	7:42	30:51
WAV 32-bit float (avec couplage stéréo)	48 kHz	23:8	92:32
WAV 32-bit float (avec couplage stéréo)	96 kHz	11:34	46:16
WAV 32-bit float (avec couplage stéréo)	192 kHz	5:47	23:8

- Les durées d'enregistrement indiquées ci-dessus sont des estimations. Elles peuvent différer en fonction de la carte microSD utilisée.
- Les durées d'enregistrement indiquées ci-dessus ne sont pas des données d'enregistrement en continu mais le total pouvant être obtenu en additionnant les durées d'enregistrement sur la carte microSD.
- Lorsque le couplage stéréo est désactivé et que l'on n'enregistre qu'un seul canal, les durées d'enregistrement ci-dessus sont environ deux fois plus longues.

### Système d'exploitation et autres impératifs

Consultez le site web TASCAM pour les informations les plus récentes sur les systèmes d'exploitation pris en charge.

<https://teac-global.com/>

#### ATTENTION

Le fonctionnement avec chaque système d'exploitation a été confirmé sur des configurations de système standard répondant aux conditions suivantes.

Le fonctionnement n'est cependant pas garanti avec tous les systèmes remplissant ces conditions.

### FR-AV2

#### Windows

Systèmes d'exploitation pris en charge

Windows 11

Windows 10 64 bit

Configurations informatiques requises

Ordinateur sous Windows avec USB 2.0 (ou supérieur)

- Le fonctionnement n'est pas garanti en cas d'utilisation du pilote TASCAM avec des processeurs ARM64.

### Mac

Systèmes d'exploitation pris en charge  
macOS 14 Sonoma  
macOS 13 Ventura

Configurations informatiques requises  
Mac avec USB 2.0 (ou supérieur)

Appareils iOS/iPadOS  
iOS 17/iPadOS 17  
iOS 16/iPadOS 16

### TASCAM RECORDER CONNECT

#### Appareils iOS/iPadOS

iOS 17/iPadOS 17  
iOS 16/iPadOS 16

#### Appareils Android

Android 14  
Android 13  
Android 12

- La compatibilité a été confirmée, mais cela ne garantit pas le fonctionnement avec tous les appareils.

### Autres

#### Alimentation

3 piles ou batteries AA (alcalines, Ni-MH ou lithium-ion)  
Alimentation par le bus USB d'un ordinateur  
Adaptateur secteur (PS-P520U TASCAM, vendu séparément)

#### Consommation électrique

3,8 W (maximum)

#### Autonomie sur piles/batteries (en fonctionnement continu)

- Avec des piles alcalines (EVOLTA)

Conditions d'utilisation	Autonomie
Entrée par les prises d'entrée 1-2 Alimentation fantôme désactivée WAV stéréo (BWF)/48 kHz Enregistrement 24 bit	Environ 9 heures
Entrée par les prises d'entrée 1-2 Alimentation fantôme utilisée (+48 V, 3 mA x 2) WAV stéréo (BWF)/48 kHz Enregistrement 32 bit à virgule flottante	Environ 4:30

- Avec des batteries Ni-MH (eneloop)

Conditions d'utilisation	Autonomie
Entrée par les prises d'entrée 1-2 Alimentation fantôme désactivée WAV stéréo (BWF)/48 kHz Enregistrement 24 bit	Environ 8:30
Entrée par les prises d'entrée 1-2 Alimentation fantôme utilisée (+48 V, 3 mA x 2) WAV stéréo (BWF)/48 kHz Enregistrement 32 bit à virgule flottante	Environ 5:30

- Avec des piles lithium-ion (Energizer Ultimate Lithium)

Conditions d'utilisation	Autonomie
Entrée par les prises d'entrée 1-2 Alimentation fantôme désactivée WAV stéréo (BWF)/48 kHz Enregistrement 24 bit	Environ 15 heures
Entrée par les prises d'entrée 1-2 Alimentation fantôme utilisée (+48 V, 3 mA x 2) WAV stéréo (BWF)/48 kHz Enregistrement 32 bit à virgule flottante	Environ 10 heures

#### NOTE

Si vous utilisez l'alimentation fantôme, l'autonomie peut être réduite en fonction des microphones utilisés.

#### Dimensions

99 x 80,4 x 40,3 mm (L x H x P, avec parties saillantes)

#### Poids

267/195 g (avec/sans piles)

#### Plage de température de fonctionnement

0 – 40 °C

- Les illustrations de ce mode d'emploi peuvent partiellement différer du produit réel.
- Caractéristiques et aspect externe peuvent être changés sans préavis en vue d'améliorer le produit.

## 20-2. Dessins avec cotes

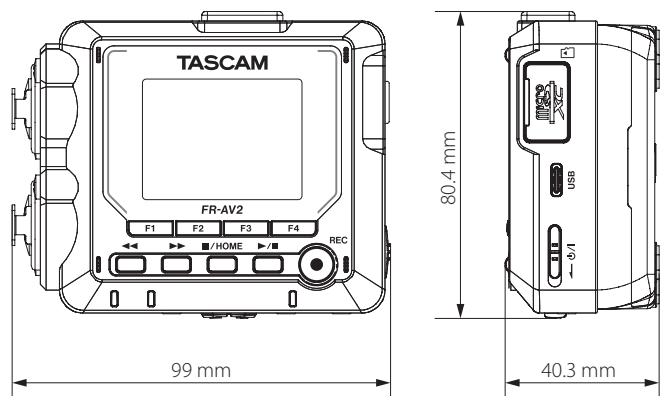

# TASCAM

TEAC CORPORATION  
Téléphone : +81-42-356-9143  
1-47 Ochiai, Tama-shi, Tokyo 206-8530 Japon

<https://tascam.jp/jp/>

---

TEAC AMERICA, INC.  
Téléphone : +1-323-726-0303  
10410 Pioneer Blvd., Unit #3, Santa Fe Springs, CA 90670, U.S.A

<https://tascam.com/us/>

---

TEAC UK Ltd.  
Téléphone : +44-1923-797205  
Luminous House, 300 South Row, Milton Keynes, Buckinghamshire, MK9 2FR, Royaume-Uni

<https://www.tascam.eu/en/>

---

TEAC EUROPE GmbH  
Téléphone : +49-611-71580  
Bahnstrasse 12, 65205 Wiesbaden-Erbenheim, Allemagne

<https://www.tascam.eu/fr/>

---

TEAC SALES & TRADING(SHENZHEN) CO., LTD  
Téléphone : +86-755-88311561-2  
Room 817, Xinian Center A, Tairan Nine Road West, Shennan Road, Futian District, Shenzhen, Guangdong Province 518040, Chine

<https://tascam.cn/cn/>

0824.MA-3927A