

TASCAM

D01429581A

DA-3000SD

Enregistreur audio 2 canaux





MODE D'EMPLOI



TASCAM website
<https://tascam.jp/int/>

Une carte SD est nécessaire pour enregistrer avec cette unité.
Une carte SD ou une clé USB est nécessaire pour lire des fichiers.
Les cartes SD et les clés USB sont vendues séparément. Veuillez acheter tout support nécessaire à votre usage.
Une liste des cartes SD et clés USB dont le fonctionnement avec cette unité a été confirmé est disponible sur le site web TASCAM.
Vous pouvez aussi télécharger ce mode d'emploi depuis le site web TASCAM.

INSTRUCTIONS DE SÉCURITÉ IMPORTANTES

 CAUTION RISK OF ELECTRIC SHOCK DO NOT OPEN		ATTENTION : POUR RÉDUIRE LE RISQUE D'ÉLECTROCUTION, NE RETIREZ PAS LE CAPOT (OU L'ARRIÈRE). AUCUNE PIÈCE INTERNE N'EST RÉPARABLE PAR L'UTILISATEUR. CONFIEZ TOUTE RÉPARATION À UN SERVICE APRÈS-VENTE QUALIFIÉ.
		Le symbole d'éclair à tête de flèche dans un triangle équilatéral sert à prévenir l'utilisateur de la présence dans l'enceinte du produit d'une « tension dangereuse » non isolée d'une grandeur suffisante pour constituer un risque d'électrocution pour les personnes.
		Le point d'exclamation dans un triangle équilatéral sert à prévenir l'utilisateur de la présence d'instructions importantes de fonctionnement et de maintenance (entretien) dans les documents accompagnant l'appareil.

AVERTISSEMENT : POUR PRÉVENIR LES RISQUES D'INCENDIE ET D'ÉLECTROCUTION, N'EXPOSEZ PAS CET APPAREIL À LA PLUIE NI À L'HUMIDITÉ.

AUX USA/CANADA, UTILISEZ UNIQUEMENT UNE TENSION D'ALIMENTATION DE 120 V.

Pour le Canada

THIS CLASS B DIGITAL APPARATUS COMPLIES WITH CANADIAN ICES-003.

CET APPAREIL NUMÉRIQUE DE LA CLASSE B EST CONFORME À LA NORME NMB-003 DU CANADA.



Ce produit est conforme aux impératifs des directives européennes et autres règlements de la Commission.

AVERTISSEMENT

Cette conception d'équipement s'applique typiquement aux équipements commerciaux.

Cet équipement n'est pas adapté à une utilisation dans des endroits où des enfants sont susceptibles d'être présents.

1. Lisez ces instructions.
2. Conservez ces instructions.
3. Tenez compte de tous les avertissements.
4. Suivez toutes les instructions.
5. N'utilisez pas cet appareil avec de l'eau à proximité.
6. Nettoyez-le uniquement avec un chiffon sec.
7. Ne bloquez aucune ouverture de ventilation. Installez-le conformément aux instructions du fabricant.
8. Ne l'installez pas près de sources de chaleur telles que des radiateurs, bouches de chauffage, poêles ou autres appareils (y compris des amplificateurs) dégageant de la chaleur.
9. Ne neutralisez pas la fonction de sécurité de la fiche polarisée ou de terre. Une fiche polarisée a deux broches, l'une plus large que l'autre. Une fiche de terre a deux broches identiques et une troisième broche pour la mise à la terre. La broche plus large ou la troisième broche servent à votre sécurité. Si la fiche fournie n'entre pas dans votre prise, consultez un électricien pour le remplacement de la prise obsolète.
10. Évitez de marcher sur le cordon d'alimentation et de le pincer, en particulier au niveau des fiches, des prises secteur, et du point de sortie de l'appareil.
11. N'utilisez que des fixations/accessoires spécifiés par le fabricant.

12. Utilisez-le uniquement avec le chariot, socle, trépied, support ou table spécifié par le fabricant ou vendu avec l'appareil. Si un chariot est utilisé, faites attention à ne pas être blessé par un renversement lors du déplacement de l'ensemble chariot/appareil.



13. Débranchez cet appareil en cas d'orage ou de non utilisation prolongée.
 14. Confiez toute réparation à des techniciens de maintenance qualifiés. Une réparation est nécessaire si l'appareil a été endommagé d'une quelconque façon, par exemple si le cordon ou la fiche d'alimentation est endommagé, si du liquide a été renversé sur l'appareil ou si des objets sont tombés dedans, si l'appareil a été exposé à la pluie ou à l'humidité, s'il ne fonctionne pas normalement, ou s'il est tombé.
- L'appareil tire un courant nominal de veille de la prise secteur quand son interrupteur POWER ou STANDBY/ON n'est pas en position ON.
 - La fiche secteur est utilisée comme dispositif de déconnexion et doit donc toujours rester accessible.
 - Des précautions doivent être prises en cas d'utilisation d'écouteurs ou d'un casque avec le produit car une pression acoustique excessive (volume trop fort) dans les écouteurs ou dans le casque peut causer une perte auditive.
 - Si vous rencontrez des problèmes avec ce produit, contactez TEAC pour une assistance technique. N'utilisez pas le produit tant qu'il n'a pas été réparé.

AVERTISSEMENT

- Les produits ayant une construction de Classe 1 sont équipés d'un cordon d'alimentation avec une fiche de terre. Le cordon d'un tel produit doit être branché dans une prise secteur avec terre de sécurité.

AVERTISSEMENT

- Pour éviter d'éventuels dommages auditifs, n'écoutez pas de façon prolongée à niveau sonore élevé.



INSTRUCTIONS DE SÉCURITÉ IMPORTANTES

ATTENTION

- N'exposez pas cet appareil aux gouttes ni aux éclaboussures.
- Ne placez pas d'objet rempli de liquide sur l'appareil, comme par exemple un vase.
- N'installez pas cet appareil dans un espace confiné comme une bibliothèque ou un meuble similaire.
- L'appareil doit être placé suffisamment près de la prise de courant pour que vous puissiez à tout moment attraper facilement la fiche du cordon d'alimentation.
- Si le produit utilise des piles/batteries (y compris un pack de batteries ou des batteries fixes), elles ne doivent pas être exposées au soleil, au feu ou à une chaleur excessive.
- **PRÉCAUTION** pour les produits qui utilisent des batteries remplaçables au lithium : remplacer une batterie par un modèle incorrect entraîne un risque d'explosion. Remplacez-les uniquement par un type identique ou équivalent.
- Exposer la batterie installée à une pression atmosphérique extrêmement faible peut entraîner une explosion ou la fuite d'un liquide ou d'un gaz inflammable.

ATTENTION

- N'EXPOSEZ PAS L'ÉLECTRONIQUE EN OUVRANT LE BOÎTIER OU SES CAPOTS. AUCUNE PIÈCE INTERNE N'EST RÉPARABLE PAR L'UTILISATEUR.
- SI VOUS RENCONTREZ DES PROBLÈMES AVEC CE PRODUIT, CONTACTEZ LE MAGASIN DANS LEQUEL VOUS L'AVEZ ACHÉTÉ POUR UNE ASSISTANCE TECHNIQUE. N'UTILISEZ PAS LE PRODUIT TANT QU'IL N'A PAS ÉTÉ RÉPARÉ.
- L'UTILISATION DE COMMANDES, DE RÉGLAGES OU LE SUIVI DE PROCÉDURES AUTRES QUE CE QUI EST DÉCRIT DANS CE DOCUMENT PEUT PROVOQUER UNE EXPOSITION À UN RAYONNEMENT DANGEREUX.

MONTAGE EN RACK DE L'UNITÉ

Utilisez le kit de montage en rack pour monter l'unité dans un rack 19" standard, comme représenté ci-dessous.

Retirez les pieds de l'unité avant le montage.

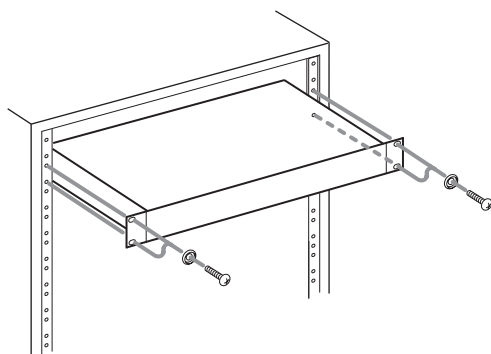

ATTENTION

- Laissez 1U d'espace au-dessus de l'unité pour la ventilation.
- Laissez au moins 10 cm à l'arrière de l'unité pour la ventilation.

INSTRUCTIONS DE SÉCURITÉ IMPORTANTES

PRÉCAUTIONS CONCERNANT LES PILES

Ce produit utilise des piles. Le mauvais usage des piles peut provoquer une fuite, une rupture ou d'autres problèmes. Respectez toujours les précautions suivantes pour l'emploi de piles.

- Ne rechargez jamais des piles non rechargeables. Les piles peuvent se rompre ou fuir, risquant de causer un incendie ou des blessures.
- Lors de l'installation des piles, faites attention aux indications de polarité (orientation plus/moins (+/-)) et installez-les correctement dans le compartiment des piles comme indiqué. Les installer à l'envers peut entraîner la rupture ou la fuite des piles, source d'incendie, de blessure ou de dégât autour d'elles.
- Quand vous rangez ou jetez des piles, isolez leurs bornes avec de l'adhésif isolant ou avec un matériau équivalent pour leur éviter d'entrer en contact avec d'autres piles ou des objets métalliques.
- Lorsque vous jetez les piles usagées, suivez les instructions de mise au rebut indiquées sur les piles et les lois locales sur l'enlèvement des ordures.
- N'utilisez pas d'autres piles que celles spécifiées. N'utilisez pas en même temps des piles neuves et usagées, ni des types de piles différents. Les piles peuvent se rompre ou fuir, risquant de causer un incendie, des blessures ou des dégâts autour d'elles.
- Ne transportez pas et ne conservez pas des piles en même temps que de petits objets métalliques. Les piles peuvent entrer en court-circuit, provoquant une fuite, une rupture ou d'autres problèmes.
- Ne chauffez et ne démontez pas les piles. Ne les jetez pas dans un feu ou dans de l'eau. Les piles peuvent se rompre ou fuir, risquant de causer un incendie, des blessures ou des dégâts autour d'elles.
- Si le liquide de la pile s'échappe, essuyez tout liquide répandu dans le boîtier des piles avant d'insérer de nouvelles piles. Si le liquide d'une pile touche un œil, il peut entraîner une perte de la vue. Dans ce cas, rincez abondamment à l'eau claire sans frotter l'œil et consultez immédiatement un médecin. Si le liquide touche le corps ou les vêtements d'une personne, il peut entraîner des blessures ou brûlures cutanées. Si cela se produit, rincez abondamment à l'eau claire puis consultez immédiatement un médecin.
- L'alimentation de l'unité doit être coupée quand vous installez ou remplacez des piles.
- Retirez les piles si vous envisagez de ne pas utiliser l'unité durant une période prolongée. Les piles peuvent se rompre ou fuir, risquant de causer un incendie, des blessures ou des dégâts autour d'elles. Si le liquide de la pile s'échappe, essuyez tout liquide répandu dans le boîtier des piles avant d'insérer de nouvelles piles.
- Ne démontez pas une pile. L'acide qu'elle contient peut entraîner des blessures cutanées ou des dommages aux vêtements.

VERTISSEMENT

N'INGÉREZ PAS LA PILE, RISQUE DE BRÛLURE CHIMIQUE

La télécommande fournie avec ce produit contient une pile bouton. Si la pile bouton est avalée, elle peut provoquer de sévères brûlures en seulement 2 heures, pouvant entraîner un décès.

Conservez les piles neuves et usagées hors de portée des enfants. Si le compartiment de la pile ne ferme pas bien, cessez d'utiliser le produit et maintenez-le hors de portée des enfants.

- Si vous pensez que des batteries peuvent avoir été avalées ou placées à l'intérieur d'une quelconque partie corporelle, demandez immédiatement une assistance médicale.

Pour les consommateurs européens

Mise au rebut des équipements électriques et électroniques et des piles et/ou accumulateurs

- (a) Tous les équipements électriques et électroniques et piles/accumulateurs hors d'usage doivent être traités séparément de la collecte municipale d'ordures ménagères dans des points de collecte désignés par le gouvernement ou les autorités locales.
- (b) En vous débarrassant correctement des équipements électriques/électroniques et piles/accumulateurs hors d'usage, vous contribuerez à la sauvegarde de précieuses ressources et à la prévention de potentiels effets négatifs sur la santé humaine et l'environnement.
- (c) Le traitement incorrect des équipements électriques/électroniques et piles/accumulateurs hors d'usage peut avoir des effets graves sur l'environnement et la santé humaine en raison de la présence de substances dangereuses dans les équipements.
- (d) Le symbole de déchets d'équipements électriques et électroniques (DEEE), qui représente une poubelle à roulettes barrée d'une croix, indique que les équipements électriques/électroniques et piles/accumulateurs doivent être collectés et traités séparément des déchets ménagers.



Si une pile ou un accumulateur contient plus que les valeurs de plomb (Pb), mercure (Hg) et/ou cadmium (Cd) telles que spécifiées dans la directive sur les piles et accumulateurs (2006/66/EC, 2013/56/EU), alors les symboles chimiques de ces éléments seront indiqués sous le symbole DEEE.



Pb, Hg, Cd

- (e) Des systèmes de retour et de collecte sont disponibles pour l'utilisateur final. Pour des informations plus détaillées sur la mise au rebut des vieux équipements électriques/électroniques et piles/accumulateurs hors d'usage, veuillez contacter votre mairie, le service d'ordures ménagères ou le magasin dans lequel vous avez acquis l'équipement.

1 – Introduction	7	4 – Enregistrement	22
Caractéristiques.....	7	Interruptions intempestives d'alimentation	22
Éléments fournis.....	7	Sélection de la source d'entrée.....	23
Conventions employées dans ce mode d'emploi ...	7	Affichage de la source d'entrée	23
Marques commerciales.....	8	Réglage du format du fichier d'enregistrement ...	24
Précautions concernant l'emplacement et l'emploi... 8		Emploi du convertisseur de fréquence	
À propos de l'alimentation	8	d'échantillonnage	25
Remarques sur les alimentations pour les États-Unis		Écoute du signal entrant	25
et le Canada	8	Réglage du niveau du signal entrant.....	26
Attention à la condensation	8	Réglage du niveau du signal sortant	26
Nettoyage de l'unité	8	Réglage des indicateurs de maintien de crête	27
À propos du service d'assistance clientèle TASCAM... 9		Réglage de l'horloge maître (Master)	27
Cartes SD et clés USB	9	Réglage du niveau de référence.....	28
Cartes SD (vendues séparément)	9	Emploi de cette unité comme convertisseur A/N-N/A ...	28
Clés USB (vendues séparément)	9	Opérations de base pour l'enregistrement	29
Supports dont l'utilisation a été validée avec		Enregistrement automatisé (Sync Rec)	29
cette unité.....	9	Activation et réglage de l'enregistrement	
Précautions d'emploi.....	9	automatisé.....	29
Protection contre l'écriture d'une carte SD..... 9		Fonctionnement de l'enregistrement	
Formatage de carte SD	9	automatisé.....	30
2 – Nomenclature et fonctions des parties ... 10		Création automatique de pistes de numéro	
Télécommande sans fil (RC-10 TASCAM).....	13	supérieur	30
Écran d'accueil.....	13	Création manuelle d'une piste de numéro supérieur ...	31
Structure du menu	14	Réglage de la fonction de marquage automatique ...	31
Opérations de base en écran de menu.....	15	Ajout manuel de marqueurs durant	
Procédures d'utilisation du menu	15	l'enregistrement	32
3 – Préparations	16	Ajout de marqueurs pendant l'enregistrement... 32	
Préparation de la télécommande	17	Emploi de l'oscillateur (OSC)	32
Installation de la pile.....	17	Réglage du mode de pause	33
Nécessité de changer la pile.....	17	Réglage du format de nom de fichier	33
Avertissements concernant l'emploi de la pile ...	17	Saisie et édition de caractères.....	34
Emploi de la télécommande sans fil	17	Capacité des supports et durées d'enregistrement ...	34
Mise sous/hors tension	18	5 – Opérations sur les dossiers et fichiers	
Réglage de la date et de l'heure	18	(écran BROWSE)	35
Réglage de la luminosité.....	18	Ouverture de l'écran BROWSE.....	35
Insertion et éjection des cartes SD	19	Navigation dans l'écran BROWSE	35
Insertion des cartes SD (vendues séparément)... 19		Icônes dans l'écran BROWSE	35
Éjection des cartes SD	19	Opérations sur les dossiers.....	36
Protection contre l'écriture d'une carte SD..... 19		Opérations sur les fichiers.....	36
Insertion/retrait des clés USB.....	20	Édition des noms de dossier et fichier	37
Insertion des clés USB.....	20	Suppression de dossiers et de fichiers	37
Retrait des clés USB	20	Déplacement et copie de dossiers et de fichiers... 38	
Sélection du support utilisé.....	20	Enregistrement de dossiers et de fichiers dans une	
Préparation des cartes SD et des clés USB.....	21	playlist.....	38
Fonction Lock (verrouillage)	21	Visualisation d'informations sur les dossiers et	
Activation de la fonction Lock (verrouillage) ... 21		fichiers.....	39
Désactivation de la fonction Lock		Création de nouveaux dossiers.....	39
(déverrouillage).....	21	Division de fichiers	40
		Annulation de la division de fichier (UNDO/REDO) ... 41	

Sommaire

6 – Lecture	42	Réglage du type de clavier	57
Types de fichier lisibles	42	Emploi d'un clavier pour saisir du texte	58
Fichiers et pistes	42	Liste des opérations possibles au clavier	58
Opérations de base pour la lecture.....	42	10 – Listes des messages	59
Lecture	42	11 – Guide de dépannage.....	61
Sélection des pistes.....	43	12 – Caractéristiques techniques.....	62
Saut à la piste précédente ou suivante	43	Supports et formats	62
Sélection directe des pistes.....	43	Supports d'enregistrement	62
Recherche arrière et avant.....	43	Entrées et sorties.....	62
Accès à des positions spécifiques	44	Entrées analogiques.....	62
Accès à une position après saisie partielle.....	44	Sorties analogiques.....	62
Ajout manuel de marqueurs durant la lecture.....	44	Entrées numériques	63
Ajout de marqueurs durant la lecture	44	Sorties numériques	63
Accès aux marqueurs.....	44	Autres connecteurs	63
Suppression de marqueurs.....	45	Performances audio.....	64
Réglage du mode de lecture	45	Enregistrement	64
Lecture en boucle.....	46	Lecture	64
Réglage du mode de lecture sans silences.....	46	Entrée de commande	64
7 – Enregistrement/lecture avec branchement en cascade	47	Générales	64
Présentation de la fonction cascade.....	47	Dessin avec cotes	65
Branchements et préparations	47	Schéma synoptique	66
Préparation du support	47		
Sélection du support	47		
Préparation des câbles.....	47		
Réglage de format du fichier d'enregistrement	47		
Branchement et réglage des appareils	48		
Réglages des unités maître et esclaves.....	49		
Utilisation d'unités en cascade.....	50		
8 – Édition des playlists (listes de lecture)....	51		
Présentation de l'édition de playlist.....	51		
Ouverture de l'écran de playlist.....	51		
Référencement de pistes dans une playlist.....	51		
Emploi du menu de playlist	51		
Déplacement dans les playlists.....	52		
Changement des noms de playlist	52		
Suppression de playlists	52		
Création d'une nouvelle playlist	53		
Opérations du menu de piste de playlist	53		
Changement de l'ordre des pistes de la playlist	54		
Suppression de pistes dans des playlists.....	54		
9 – Fonctions diverses	55		
Touche et voyant INFO.....	55		
Copie de fichiers entre supports (sauvegarde)	55		
Visualisation d'informations sur le support.....	56		
Restauration des réglages d'usine	57		
Emploi d'un clavier USB	57		

Merci beaucoup d'avoir acheté un enregistreur 2 canaux DA-3000SD TASCAM.

Avant de connecter et d'utiliser l'unité, veuillez prendre le temps de lire ce mode d'emploi en totalité pour vous assurer une bonne compréhension de sa mise en service et de son branchement, ainsi que du mode opératoire de ses nombreuses fonctions utiles et pratiques. Une fois la lecture de ce mode d'emploi terminée, veuillez à le conserver en lieu sûr pour référence ultérieure.

Vous pouvez aussi télécharger ce mode d'emploi depuis le site web TASCAM.



Site web TASCAM

<https://tascam.jp/int/>

Caractéristiques

- Enregistrement PCM sur 2 canaux jusqu'à une résolution de 192 kHz/24 bits
- Enregistrement DSD sur 2 canaux jusqu'à 5,6 MHz
- Lecteur de carte SD (compatible avec les cartes à la norme SD de 512 Mo à 2 Go, à la norme SDHC de 4 à 32 Go, et à la norme SDXC de 64 à 512 Go)
- Le port de périphérique USB (pour clés USB) prend en charge la lecture et la copie depuis et vers des cartes SD
- Le port de clavier USB permet de brancher un clavier pour la saisie de texte et le contrôle externe
- Les indicateurs de niveau à 24 points ont une excellente visibilité et leur luminosité peut être réglée
- Écran OLED 128x64 points à haute visibilité et grand angle de visualisation
- Télécommande sans fil RC-10 incluse
- Connecteurs audio analogiques symétriques et asymétriques
- Connecteurs AES-EBU/SPDIF pour audio numérique PCM
- Connecteurs SDIF-3/DSD brut pour audio numérique DSD
- Entrée/sortie/renvoi de signal word clock (la sortie ou le renvoi (OUT/THRU) se choisit au moyen d'un sélecteur dédié)
- Mode ADDA DIRECT permettant l'utilisation comme convertisseur AN/NA autonome
- La fonction CASCADE permet le fonctionnement synchronisé de plusieurs unités (y compris la synchronisation d'horloge et de timing d'enregistrement/lecture)
- L'oscillateur à cristal thermostaté (TCXO) permet une haute précision de fréquence (1 ppm ou moins)
- Montage en rack 1U

Éléments fournis

Ce produit est livré avec les éléments suivants.

Prenez soin de ne pas endommager ces éléments lors du déballage. Conservez les matériaux d'emballage pour de futurs transports.

Si un élément quelconque est manquant ou a été endommagé durant le transport, veuillez contacter le magasin dans lequel vous avez acheté cette unité.

- Unité principale x1
- Cordon d'alimentation secteur x1
- Télécommande sans fil (RC-10 TASCAM) x1
- Pile bouton au lithium pour télécommande (CR2025 préinstallée dans la télécommande) x1
- Kit de vis pour montage en rack x1
- Mode d'emploi (ce manuel) x1

La garantie est incluse à la fin du mode d'emploi anglais.

Conventions employées dans ce mode d'emploi

Les conventions suivantes sont employées dans ce mode d'emploi.

- Les touches, connecteurs et autres parties physiques de cette unité sont indiqués comme ceci : touche **MENU**.
- Le texte affiché dans l'écran de l'unité et des appareils externes apparaît comme ceci : **MENU**.
- L'élément ou caractère surligné (couleurs inversées) dans l'écran est parfois appelé « curseur ».
- Le terme « carte mémoire SD/SDHC/SDXC » est parfois abrégé en « carte SD ».
- Des informations supplémentaires sont fournies si besoin est sous les intitulés **CONSEIL**, **NOTE** et **ATTENTION**.

CONSEIL

Ce sont des conseils concernant l'emploi de l'unité.

NOTE

Ce sont des explications supplémentaires et des descriptions de cas particuliers.

ATTENTION

Le non-respect de ces instructions peut entraîner des dommages pour l'équipement.

⚠ ATTENTION

Le non-respect de ces instructions peut entraîner des blessures.

1 – Introduction

Marques commerciales

- TASCAM is a registered trademark of TEAC Corporation.
- SDXC Logo is a trademark of SD-3C LLC.



- CompactFlash is a registered trademark of SanDisk Corporation in the USA and other countries.
- Other company names, product names and logos in this document are the trademarks or registered trademarks of their respective owners.

Any data, including, but not limited to information, described herein are intended only as illustrations of such data and/or information and not as the specifications for such data and/or information. TEAC Corporation disclaims any warranty that any use of such data and/or information shall be free from infringement of any third party's intellectual property rights or other proprietary rights, and further, assumes no liability of whatsoever nature in the event of any such infringement, or arising from or connected with or related to the use of such data and/or information.

This product is designed to help you record and reproduce sound works to which you own the copyright, or where you have obtained permission from the copyright holder or the rightful licensor. Unless you own the copyright, or have obtained the appropriate permission from the copyright holder or the rightful licensor, your unauthorized recording, reproduction or distribution thereof may result in severe criminal penalties under copyright laws and international copyright treaties. If you are uncertain about your rights, contact your legal advisor. Under no circumstances will TEAC Corporation be responsible for the consequences of any illegal copying performed using the recorder.

Précautions concernant l'emplacement et l'emploi

- La température de fonctionnement doit être comprise entre 0°C et 40°C.
- Ne l'installez pas dans les types de lieu suivants. Cela pourrait dégrader la qualité sonore ou causer des mauvais fonctionnements.
- Lieux sujets à des vibrations significatives ou globalement instables
- Près de fenêtres ou en exposition directe au soleil
- Près de chauffages ou dans des lieux extrêmement chauds
- Lieux extrêmement froids
- Lieux mal ventilés ou très humides
- Lieux très poussiéreux
- Pour assurer une bonne dissipation thermique, ne placez aucun objet sur le dessus de l'unité.
- N'installez pas cette unité au-dessus d'un dispositif électrique produisant de la chaleur comme un amplificateur de puissance.

À propos de l'alimentation

Insérez le cordon d'alimentation fourni à fond dans le connecteur ~ IN.

Cette unité peut être utilisée avec une tension d'alimentation CA 220–240 V (50/60 Hz).

Tenez le cordon d'alimentation par sa fiche quand vous le branchez ou le débranchez.

Remarques sur les alimentations pour les États-Unis et le Canada

Insérez complètement le cordon d'alimentation fourni dans le connecteur AC IN.

Cet appareil peut être utilisé avec une tension d'alimentation CA de 100 à 120 V (50/60 Hz).

Tenez le cordon d'alimentation par sa fiche lorsque vous le connectez ou le débranchez.

⚠ ATTENTION

Le cordon d'alimentation inclus a une tension nominale de 125 V CA. Il ne peut pas être utilisé avec plus de 125 V.

Attention à la condensation

Si l'unité est déplacée d'un endroit froid à un endroit chaud, est utilisée dans une pièce qui vient d'être chauffée ou soumise à des changements brutaux de température, de la condensation peut se produire. Si c'est le cas, laissez l'unité une ou deux heures à température ambiante avant de l'allumer.

Nettoyage de l'unité

Pour nettoyer l'unité, essuyez-la délicatement avec un chiffon sec et doux. N'utilisez pas de lingettes nettoyantes imbibées de produit chimique, de diluant pour peinture, d'alcool ou autre agent chimique pour nettoyer l'unité car cela pourrait endommager la surface.

Tous les cinq ans, veuillez contacter le magasin auprès duquel vous avez acheté l'unité ou un service après-vente TASCAM pour un nettoyage interne. Si l'unité n'a pas été nettoyée depuis longtemps et si de la poussière s'est accumulée à l'intérieur, cela peut entraîner un incendie ou un mauvais fonctionnement. Le nettoyage est plus efficace s'il est effectué avant la saison humide. Veuillez nous contacter pour connaître le coût d'un nettoyage interne.

À propos du service d'assistance clientèle TASCAM

Les produits TASCAM ne bénéficient d'une assistance et d'une garantie que dans leur pays/région d'achat. Pour bénéficier d'une assistance après l'achat, recherchez dans la liste des distributeurs TASCAM fournie sur le site mondial TEAC Global la société ou le représentant local pour la région dans laquelle vous avez acheté le produit et contactez cette organisation.

<https://teac-global.com/>

Pour toute demande, l'adresse physique ou URL du magasin ou du site marchand chez qui a été effectué l'achat ainsi que la date d'achat sont requises. De plus, la carte de garantie et une preuve d'achat peuvent également être nécessaires.

Cartes SD et clés USB

Une carte SD est nécessaire pour enregistrer avec cette unité. Une carte SD ou une clé USB est nécessaire pour lire des fichiers.

Les cartes SD et les clés USB sont vendues séparément. Veuillez acheter toute carte nécessaire à votre usage.

Cartes SD (vendues séparément)

Cette unité utilise des cartes SD pour l'enregistrement et la lecture. Elle peut utiliser des cartes SD compatibles avec les normes SD, SDHC ou SDXC. Préparez-en une pour l'utilisation.

Clés USB (vendues séparément)

Des clés USB peuvent être utilisées avec cette unité pour lire des fichiers et pour copier des fichiers entre elles et des cartes SD. Préparez-en une pour l'utilisation.

Supports dont l'utilisation a été validée avec cette unité

Vous trouverez sur notre site web une liste des cartes SD et des clés USB dont le fonctionnement a été testé avec cette unité. Veuillez accéder à la page concernant ce produit sur le site web TASCAM pour obtenir cette liste, ou contacter le service clientèle TASCAM.



Site web TASCAM

<https://tascam.jp/int/>

Précautions d'emploi

Les cartes SD et les clés USB sont des dispositifs de haute précision. Pour éviter d'endommager une clé ou une carte, suivez ces précautions lors de leur manipulation.

- Ne les laissez pas dans des endroits extrêmement chauds ou froids.
- Ne les laissez pas dans des endroits extrêmement humides.
- Ne les mouillez pas.
- Ne placez rien sur elles et ne les tordez pas.
- Ne leur faites pas subir de choc.
- Ne les insérez pas et ne les retirez pas durant l'enregistrement, la lecture, le transfert de données ou d'autres opérations nécessitant d'y accéder.
- Pour transporter les cartes, rangez-les dans un étui pour carte mémoire ou protection similaire

Protection contre l'écriture d'une carte SD

Cette unité inscrit des données de piste sur le support afin d'en améliorer les performances. Comme les données de piste ne peuvent pas être inscrites sur des cartes SD protégées contre l'écriture, la lecture du support sera plus lente et les performances peuvent s'en trouver affectées.

Formatage de carte SD

Les cartes SD et clés USB formatées par cette unité sont optimisées pour améliorer les performances de cette dernière en enregistrement et en lecture. Pour cette raison, c'est avec cette unité que vous devez formater les cartes SD et clés USB que vous utiliserez avec elle. Des erreurs peuvent se produire lors de l'enregistrement et de la lecture par cette unité d'une carte SD ou d'une clé USB formatée par un ordinateur ou un autre appareil.

2 – Nomenclature et fonctions des parties

Face avant

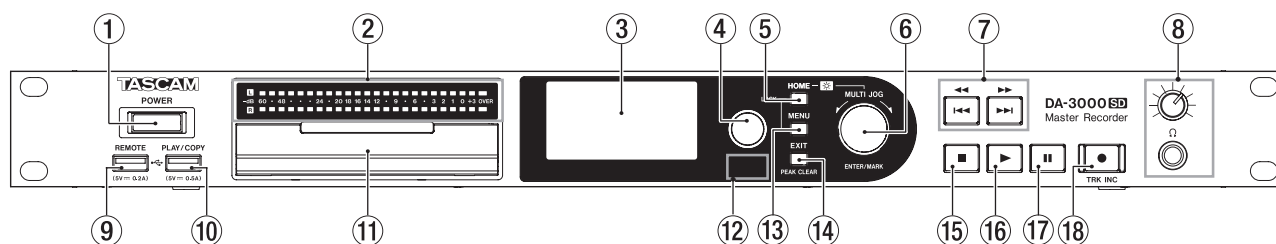

- ① **Interrupteur d'alimentation POWER**
Sert à mettre l'unité sous et hors tension.

⚠ ATTENTION

Avant de mettre sous tension, baissez le volume des autres appareils branchés à cette unité. Ne pas le faire pourrait laisser passer des bruits forts soudains risquant d'endommager votre audition ou de créer d'autres problèmes.

- ② **Indicateurs de niveau**
Ils affichent les niveaux du son entrant, du son lu ou de l'oscillateur (OSC).
Les niveaux inférieurs au niveau de référence fixé produisent un allumage en vert.
Les niveaux supérieurs au niveau de référence fixé produisent un allumage en orange (voir « Réglage du niveau de référence » en page 28).

NOTE

Quand on enregistre au format PCM, +3 dB ne s'allume pas.

- ③ **Écran**
Affiche diverses informations.
- ④ **Touche/voyant INFO**
Pressez cette touche lorsque l'indicateur **INFO** est allumé en bleu pour afficher le statut de fonctionnement de l'unité et allumer le niveau de référence fixé dans les indicateurs de niveau. De plus, presser cette touche lorsque l'indicateur **INFO** est allumé en rouge fera s'afficher un message à l'écran (voir « Touche et voyant INFO » en page 55).
- ⑤ **Touche HOME**
- Quand un écran de menu est affiché, pressez-la pour revenir à l'écran d'accueil.
 - Pressez-la quand l'écran d'accueil est ouvert pour changer le mode d'affichage (voir « Écran d'accueil » en page 13).
 - Tournez la molette **MULTI JOG** en maintenant pressée cette touche pour régler la luminosité de l'écran et des indicateurs (voir « Réglage de la luminosité » en page 18).
 - Tout en pressant la touche **HOME**, pressez la touche **MENU** pour activer/désactiver la fonction Lock de verrouillage (par défaut : désactivée) (voir « Fonction Lock (verrouillage) » en page 21).

- ⑥ **Molette MULTI JOG**
Fonctionne à la fois comme molette et comme bouton poussoir.

Fonctions de molette

Quand l'écran d'accueil est ouvert, tournez-la pour vous déplacer entre les marqueurs.

En mode menu, elle sert à sélectionner les paramètres de menu et leur valeur.

En édition de nom, elle sert à sélectionner les caractères. En maintenant pressée la touche **HOME**, tournez pour régler la luminosité de l'écran et des indicateurs.

Tournez quand l'écran **BROWSE** (parcourir) est ouvert pour sélectionner les sous-dossiers et fichiers dans le même dossier (voir « Navigation dans l'écran BROWSE » en page 35).

Fonctions de bouton poussoir

Sert à confirmer les sélections et les réglages (fonction de validation ENTER).

Pressez-la quand l'écran **BROWSE** est affiché pour ouvrir un menu local pour le dossier ou le fichier sélectionné (voir « Opérations sur les dossiers » en page 36) (voir « Opérations sur les fichiers » en page 36).

À l'arrêt, en pause de lecture, en lecture ou en enregistrement, pressez cette touche pour ajouter un marqueur (voir « Ajout manuel de marqueurs durant l'enregistrement » en page 32) (voir « Ajout manuel de marqueurs durant la lecture » en page 44).

- ⑦ **Touches <<[I<<<] / >>[>>>]**

- Pressez ces touches brièvement pour sauter à la piste précédente ou suivante.
- Pressez et maintenez ces touches pour une recherche en arrière ou en avant.

NOTE

La vitesse normale de recherche arrière/avant est de 10x la vitesse normale de lecture, mais presser la touche >>>[>>>] lors de la recherche arrière ou la touche <<<[<<<] lors de la recherche avant fait monter la vitesse à 100x tant que la touche est maintenue pressée. Pressez quand l'écran **BROWSE** (parcourir) est affiché pour remonter ou descendre d'un niveau dans la structure des dossiers (voir « Navigation dans l'écran BROWSE » en page 35).

- ⑧ **Prise/bouton Ω (casque)**

Utilisez cette prise jack stéréo standard pour brancher un casque stéréo. Utilisez un adaptateur si vous branchez un casque à fiche mini-jack.

Utilisez ce bouton pour régler le niveau de sortie par le casque.

⚠ ATTENTION

Avant de brancher un casque, baissez le volume au minimum avec le bouton Ω (casque). Ne pas le faire pourrait laisser passer des bruits forts soudains risquant d'endommager votre audition ou de créer d'autres problèmes.

2 – Nomenclature et fonctions des parties

⑨ **Connecteur REMOTE**

Vous pouvez brancher ici un clavier USB et l'utiliser pour saisir par exemple les noms de dossier et de fichier ainsi que pour contrôler l'unité.

Par défaut, l'enregistreur est réglé pour utiliser des claviers japonais, dont l'agencement diffère de celui des claviers anglais. Pour utiliser un clavier anglais, changez ce réglage en écran **KEYBOARD TYPE** (voir « Réglage du type de clavier » en page 57).

⑩ **Connecteur PLAY/COPY**

- Sert à brancher une clé USB (voir « Insertion/retrait des clés USB » en page 20).
- Branchez ici une clé USB pour lire les fichiers qu'elle contient et copier des fichiers entre elle et des cartes SD (voir « Copie de fichiers entre supports (sauvegarde) » en page 55).

⑪ **Lecteur de carte SD**

Insérez et éjectez ici les cartes SD (voir « Insertion et éjection des cartes SD » en page 19).

⑫ **Capteur de télécommande**

Reçoit les signaux de la télécommande incluse (RC-10 TASCAM). Quand vous utilisez la télécommande, pointez-la ici.

⑬ **Touche MENU**

- Quand l'écran d'accueil est affiché, pressez cette touche pour accéder aux écrans de menu (voir « Structure du menu » en page 14) (voir « Opérations de base en écran de menu » en page 15).
- Tout en pressant la touche HOME, pressez la touche MENU pour activer/désactiver la fonction Lock de verrouillage (par défaut : désactivée) (voir « Fonction Lock (verrouillage) » en page 21).

⑭ **Touche EXIT [PEAK CLEAR]**

Quand un écran de réglage est ouvert, pressez-la pour remonter d'un niveau dans le menu.

Quand un message local de confirmation est ouvert, pressez cette touche pour répondre « NO » (non).

Quand l'écran d'accueil est ouvert, pressez cette touche pour réinitialiser le maintien de l'affichage des crêtes dans les indicateurs de niveau.

⑮ **Touche STOP**

Arrête la lecture et l'enregistrement.

⑯ **Touche/voyant PLAY**

- À l'arrêt ou en attente de lecture, pressez cette touche pour lancer la lecture.
- Pressez-la quand l'enregistrement est armé pour lancer l'enregistrement.
- Durant la lecture ou l'enregistrement, cette touche s'allume.

⑰ **Touche/voyant PAUSE**

- À l'arrêt ou en lecture, pressez cette touche pour passer en attente de lecture.
- Pressez-la en enregistrement pour revenir en armement d'enregistrement.
- La touche s'allume en attente de lecture et d'enregistrement.

⑱ **Touche/voyant RECORD [TRK INC]**

- Pressez cette touche à l'arrêt pour armer l'enregistrement.
- Pressez-la durant l'enregistrement pour créer une nouvelle piste et poursuivre l'enregistrement sans interruption (voir « Création manuelle d'une piste de numéro supérieur » en page 31).
- La touche s'allume en enregistrement ou quand l'enregistrement est armé.
- Pressez-la quand il n'y a pas de support dans l'emplacement mémoire actuellement sélectionné pour activer l'écoute d'entrée, ce qui entraîne la production du signal d'entrée actuellement sélectionné. La touche clignote durant l'écoute d'entrée.

2 – Nomenclature et fonctions des parties

Face arrière

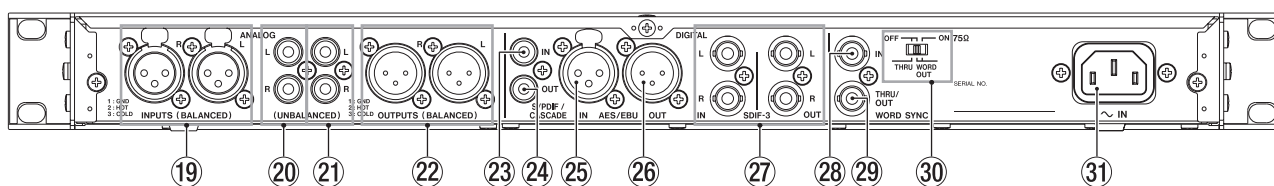

- 19 Entrées ANALOG L/R INPUTS (BALANCED)**
Ces connecteurs d'entrée XLR analogiques symétriques ont un niveau d'entrée nominal par défaut de +4 dBu, mais celui-ci peut aussi être réglé sur +6 dBu (voir « Réglage du niveau de référence » en page 28).
XLR (1 : masse, 2 : point chaud, 3 : point froid)
- 20 Entrées ANALOG L/R INPUTS (UNBALANCED)**
Ces prises RCA d'entrée ligne analogiques ont un niveau d'entrée nominal de -10 dBV.
- 21 Sorties ANALOG L/R OUTPUTS (UNBALANCED)**
Ces prises RCA de sortie analogiques ont un niveau de sortie nominal de -10 dBV.
- 21 Sorties ANALOG L/R OUTPUTS (BALANCED)**
Ces prises XLR de sortie analogiques symétriques ont un niveau de sortie nominal de +4 dBu, mais celui-ci peut aussi être réglé sur +6 dBu (voir « Réglage du niveau de référence » en page 28).
XLR (1 : masse, 2 : point chaud, 3 : point froid)
- 23 Entrée numérique DIGITAL IN S/PDIF / CASCADE**
C'est un connecteur d'entrée audio numérique. Cette prise d'entrée numérique a un convertisseur de fréquence d'échantillonnage acceptant les fréquences de 32 à 192 kHz (voir « Emploi du convertisseur de fréquence d'échantillonnage » en page 25).
Lorsque cette unité est branchée en cascade à plusieurs unités, reliez la sortie numérique **DIGITAL OUT S/PDIF / CASCADE** d'une autre unité à cette prise (voir « Branchements et préparations » en page 47).
- 24 Sortie numérique DIGITAL OUT S/PDIF / CASCADE**
Cette sortie numérique peut produire l'audio numérique au format IEC60958-3 (S/PDIF).
Pour brancher plusieurs unités DA-3000SD, reliez à cette prise l'entrée numérique **DIGITAL IN S/PDIF / CASCADE** d'une autre unité (voir « Branchements et préparations » en page 47).
- 25 Entrée numérique DIGITAL IN AES/EBU**
Cette prise XLR d'entrée audio numérique symétrique accepte l'entrée d'audio numérique au format AES3-2003/IEC60958-4 (AES/EBU).
Cette prise d'entrée numérique a un convertisseur de fréquence d'échantillonnage acceptant les fréquences de 32 à 192 kHz (voir « Réglage du niveau de référence » en page 28).
- 26 Sortie numérique DIGITAL OUT (AES/EBU)**
Cette prise XLR de sortie audio numérique symétrique peut produire l'audio numérique au format AES3-2003/IEC60958-4 (AES/EBU).

NOTE

Quand les connecteurs **DIGITAL IN/OUT SDIF-3** sont connectés, les connecteurs **DIGITAL IN/OUT S/PDIF / CASCADE** et **DIGITAL IN/OUT AES/EBU** ne peuvent pas servir à l'entrée et à la sortie de signaux audio numériques.

- 27 Connecteurs d'entrée/sortie numérique DIGITAL IN/OUT SDIF-3**
Ce sont des connecteurs d'entrée et sortie audio numériques pour signaux DSD.
Ce sont des connecteurs d'entrée et sortie audio numériques pour le format SDIF-3 (DSD brut).
Chaque connecteur véhicule le canal gauche ou droit du signal stéréo.

NOTE

Quand les connecteurs **DIGITAL IN/OUT SDIF-3** sont branchés, tous les périphériques audio numériques (y compris cette unité) du système doivent être synchronisés sur la même source d'horloge. Pour synchroniser cette unité sur une horloge externe, faites entrer un signal d'horloge à 44,1 kHz par son connecteur d'entrée de synchro **WORD SYNC IN**.
Si l'horloge maître du système est réglée à 44,1 kHz, les sources audio DSD seront asservies à l'horloge. Pour des détails, voir « Réglage de l'horloge maître (Master) » en page 27.

- 28 Connecteur WORD SYNC IN**
Sert à recevoir un signal d'horloge word clock.
Quand cette unité est synchronisée sur un signal d'horloge externe (EXT), le signal word clock entre par ce connecteur.
- 29 Connecteur WORD SYNC THRU/OUT**
C'est un connecteur BNC de sortie/renvoi de signal word clock qui peut produire un signal word clock (le renvoyer ou le fournir à 44,1 kHz, 48 kHz, 88,2 kHz, 96 kHz, 176,4 kHz ou 192 kHz).
Utilisez le sélecteur THRU/WORD OUT pour choisir entre sortie et renvoi de word clock.
- 30 Commutateur 75Ω ON/OFF [THRU/WORD OUT]**
Sert à faire les réglages suivants.
- Activation ou non de la résistance de terminaison (75 Ω) pour le connecteur **WORD SYNC IN**.
 - Réglage THRU/OUT du connecteur **WORD SYNC THRU/OUT**
- 31 Connecteur d'alimentation secteur**
Branchez ici le cordon d'alimentation fourni.

2 – Nomenclature et fonctions des parties

Télécommande sans fil (RC-10 TASCAM)

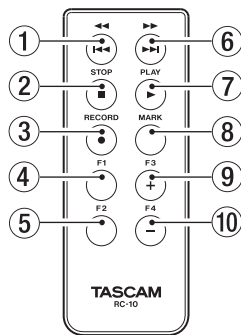

- ① **Touche ◀◀/▶▶**
Durant la lecture, pressez-la brièvement pour sauter au début de la piste.
Près du début d'une piste, pressez-la pour sauter au début de la piste précédente.
Pressez et maintenez cette touche pour une recherche en arrière.
Quand l'écran **BROWSE** est ouvert, pressez-la pour remonter d'un niveau dans la structure des dossiers.
- ② **Touche STOP [■]**
Pressez-la pour stopper la lecture et l'enregistrement.
- ③ **Touche RECORD [●]**
Pressez cette touche à l'arrêt pour armer l'enregistrement. Pressez-la durant l'enregistrement pour créer une piste de numéro supérieur et poursuivre l'enregistrement sans interruption (voir « Création manuelle d'une piste de numéro supérieur » en page 31).
- ④ **Touche F1**
À l'arrêt ou en lecture, pressez cette touche pour passer en pause de lecture.
Pressez-la en enregistrement pour revenir en armement d'enregistrement.
- ⑤ **Touche F2**
Quand un écran de menu est affiché, pressez-la pour revenir à l'écran d'accueil.
Pressez-la quand l'écran d'accueil est ouvert pour changer le mode d'affichage (voir « Écran d'accueil » en page 13).
- ⑥ **Touche ▶▶/▶▶▶**
Appuyez brièvement pour sauter à la piste suivante. Pressez et maintenez cette touche pour une recherche en avant.
Quand l'écran **BROWSE** est ouvert, pressez-la pour descendre d'un niveau dans la structure des dossiers.
- ⑦ **Touche PLAY [▶]**
À l'arrêt ou en attente de lecture, pressez cette touche pour lancer la lecture.
Pressez-la quand l'enregistrement est armé pour lancer l'enregistrement.
- ⑧ **Touche MARK**
À l'arrêt, en enregistrement, en pause de lecture ou durant la lecture, pressez cette touche pour ajouter manuellement un marqueur (voir « Ajout manuel de marqueurs durant l'enregistrement » en page 32) (voir « Ajout manuel de marqueurs durant la lecture » en page 44).
- ⑨ **Touche F3 [+]**
Fait sauter au marqueur suivant.
Pressez-la quand l'écran **BROWSE** est ouvert pour déplacer le curseur vers le haut (voir « Navigation dans l'écran BROWSE » en page 35).

- ⑩ **Touche F4 [-]**
Fait sauter au marqueur précédent.
Pressez-la quand l'écran **BROWSE** est ouvert pour déplacer le curseur vers le bas (voir « Navigation dans l'écran BROWSE » en page 35).

Écran d'accueil

L'écran de l'unité principale affiche les informations suivantes.

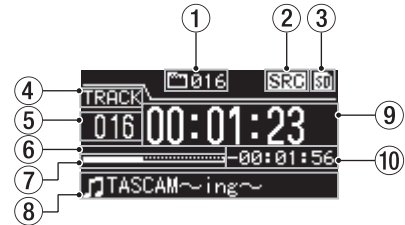

- ① **Nombre total de pistes**
Affiche le nombre total de pistes dans la zone de lecture.
- ② **Indicateur de fonctionnement du convertisseur de fréquence d'échantillonnage**
Lorsque le convertisseur de fréquence d'échantillonnage (Sample Rate Converter) est activé, un indicateur « SRC » apparaît ici. Quand le SRC est désactivé, rien n'apparaît ici (voir « Emploi du convertisseur de fréquence d'échantillonnage » en page 25).
- ③ **Support actuel**
Cette icône indique le support actuellement sélectionné.
- ④ **Mode d'affichage**
C'est le mode d'affichage actuel de l'écran d'accueil. L'unité a deux modes d'affichage. Le mode **TRACK** affiche le temps écoulé et le temps restant dans le fichier actuel, et le mode **TOTAL** affiche le temps écoulé et le temps restant pour toutes les pistes.
- ⑤ **Numéro de piste**
C'est le numéro de la piste actuellement lue.
- ⑥ **Indicateurs de marqueur**
Ce sont les emplacements des marqueurs dans la piste.
- ⑦ **Position de lecture dans la piste**
Affiche la position actuelle de la tête de lecture sous forme de barre. Au fur et à mesure de l'avancée de la lecture, la barre s'étend de gauche à droite.
- ⑧ **Titre de la piste**
C'est le nom du fichier de la piste lue.
- ⑨ **Temps écoulé sur la piste**
Selon le mode d'affichage, cette zone indique le temps écoulé (heures : minutes : secondes) pour toutes les pistes de la zone de lecture actuelle ou pour la piste actuellement lue.
- ⑩ **Temps restant sur la piste**
Selon le mode d'affichage, cette zone indique le temps restant (heures : minutes : secondes) pour toutes les pistes de la zone de lecture actuelle ou pour la piste actuellement lue. Durant l'enregistrement, cette zone affiche le temps d'enregistrement encore possible sur le support actuel.

2 – Nomenclature et fonctions des parties

Structure du menu

Pressez la touche **MENU** pour ouvrir l'écran de menu **GENERAL**.

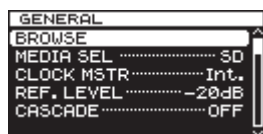

Il existe huit écrans de menu organisés par types de paramètre de menu.

GENERAL	Réglages des fonctions générales
REC FILE	Réglages de format du fichier d'enregistrement
I/O SETTINGS	Réglages d'entrée et de sortie
REC FUNC	Réglages des fonctions d'enregistrement
PLAY FUNC	Réglages des fonctions de lecture
MEDIA	Opérations sur le support
TRACK EDIT	Édition du fichier actuel
UTILITY	Réglages de système et autres fonctions

Les options du menu sont les suivantes.

Option de menu	Fonction	Pages
BROWSE	Ouverture de l'écran BROWSE	page 35
MEDIA SEL	Sélection du support	page 20
CLOCK MSTR	Réglages d'horloge maître	page 27
REF. LEVEL	Réglages du niveau de référence	page 28
CASCADE	Réglages de la fonction de connexion en cascade	page 49
FILE	Réglages de format du fichier d'enregistrement	page 24
SAMPLE	Réglages de fréquence d'échantillonnage	page 24
CHANNEL	Réglages du mode d'enregistrement	page 24
NAME	Réglages de format de nom de fichier	page 33
INPUT SEL.	Sélection de la source d'entrée	page 23
INPUT VOL.	Réglage du volume d'entrée	page 26
OUTPUT VOL.	Réglage du volume de sortie	page 26
SRC	Réglages du convertisseur de fréquence d'échantillonnage	page 25
ADDA DIRECT	Réglages du mode AD/DA DIRECT	page 28
IN MONITOR	Réglages de la fonction d'écoute d'entrée	page 25
SYNC REC	Réglages de la fonction d'enregistrement automatisé	page 29
AUTO TRACK	Réglages de la fonction de passage automatique en piste supérieure	page 30
AUTO MARK	Réglages de la fonction de marquage automatique	page 31
PAUSE MODE	Réglages du mode pause	page 33
PLAY MODE	Réglages du mode de lecture	page 41
REPEAT	Réglages de fonction de lecture en boucle	page 46
TRACK GAP	Réglage du mode de lecture sans silences	page 41
FORMAT	Formatage du support	page 21
COPY	Sélection du type de copie de support	page 55
INFO.	Visualisation des informations sur le support	page 56
RENAME	Édition des noms de dossier et fichier	page 37
DELETE	Suppression de dossiers et de fichiers	page 37
DIVIDE	Division des fichiers	page 40
UNDO/REDO	Annulation/rétablissement d'opérations DIVIDE*	page 41
F. PRESET	Restauration des réglages d'usine	page 57
OSC	Réglages d'oscillateur	page 32
KEYBOARD	Réglage du type de clavier	page 57
PEAK HOLD	Réglage du temps de maintien des crêtes dans l'indicateur de niveau	page 27
CLOCK ADJUST	Réglage d'horloge	page 18

* « UNDO » n'apparaît qu'après avoir effectué une opération de division (DIVIDE). REDO n'apparaît à la place de l'option UNDO qu'après avoir utilisé l'annulation (UNDO).

NOTE

Les réglages faits dans tous les menus sont conservés même après extinction de l'unité.

2 – Nomenclature et fonctions des parties

Opérations de base en écran de menu

Vous pouvez utiliser les écrans de menu de la façon suivante.

Pour changer de page de menu :

Pressez plusieurs fois la touche **MENU** jusqu'à ce que la page de menu s'affiche.

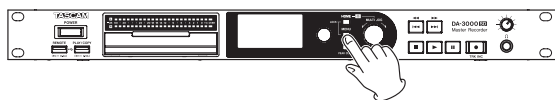

Presser la touche passe en revue les pages de menu selon l'ordre suivant.

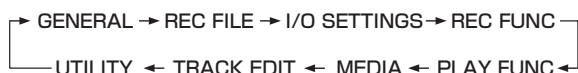

NOTE

Vous pouvez tourner la molette **MULTI JOG** pour vous déplacer entre le paramètre **BROWSE** de l'écran de menu **GENERAL** et le paramètre **CLOCK ADJUST** du menu **UTILITY**, paramètre par paramètre.

Toutefois, il n'est pas possible de passer de cette façon du paramètre **CLOCK ADJUST** du menu **UTILITY** au paramètre **BROWSE** du menu **GENERAL**, ni du paramètre **BROWSE** du menu **GENERAL** au paramètre **CLOCK ADJUST** du menu **UTILITY**.

Pour sélectionner un élément (verticalement dans l'écran) :

Tournez la molette **MULTI JOG**.



Pour confirmer la sélection :

Pressez la molette **MULTI JOG**.

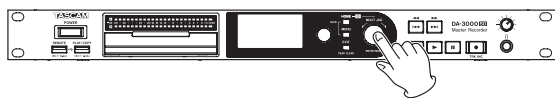

Pour ouvrir un sous-menu qui n'apparaît pas à l'écran :

Pressez la molette **MULTI JOG**.



Pour monter d'un niveau dans le menu :

Pressez la touche **EXIT [PEAK CLEAR]**.

Pour revenir directement à l'écran d'accueil depuis le mode Menu :

Pressez la touche **HOME**.

Procédures d'utilisation du menu

Cet exemple explique comment régler la fonction **AUTO MARK** (marqueur automatique).

1. Pressez la touche **MENU** pour ouvrir le menu **GENERAL**.

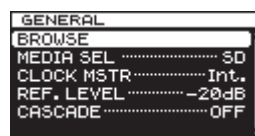

2. Pressez la touche **MENU** pour passer en revue les menus.

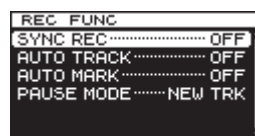

Le menu **REC FUNC** est ouvert

3. Tournez la molette **MULTI JOG** pour sélectionner le paramètre à régler.



Paramètre **AUTO MARK** sélectionné

4. Pressez la molette **MULTI JOG** pour ouvrir l'écran de réglage.

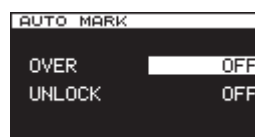

L'écran **AUTO MARK** s'ouvre

5. Tournez la molette **MULTI JOG** pour changer le réglage.
6. Pour changer le réglage d'un autre paramètre du même écran, pressez la molette **MULTI JOG** afin de faire passer le curseur au réglage suivant.
7. Tournez la molette **MULTI JOG** pour changer le réglage.
8. Répétez les étapes 5–7 si nécessaire pour régler d'autres paramètres.
9. Pressez la molette **MULTI JOG** pour revenir au menu. Pressez la touche **HOME** pour revenir à l'écran d'accueil.

NOTE

- Pressez la touche **EXIT [PEAK CLEAR]** pour annuler l'opération effectuée sur le menu et revenir à l'écran de menu.
- Dans l'étape 9 ci-dessus, pressez la molette **MULTI JOG** réouvre l'écran d'accueil dans certains cas.

3 – Préparations

Faire les connexions

L'exemple suivant montre les connexions avec un DA-3000SD.

Précautions avant de faire les connexions

- Avant de faire les connexions, lisez attentivement les modes d'emploi des autres équipements et branchez chacun correctement.
- Coupez (ou mettez en veille) l'alimentation de cette unité et de tous les autres appareils avant de les brancher.
- Branchez tous les appareils à la même ligne d'alimentation électrique. Si vous utilisez par exemple une multiprise, choisissez-en une ayant un câble de forte section et une capacité élevée en courant électrique afin de minimiser les fluctuations de courant d'alimentation.

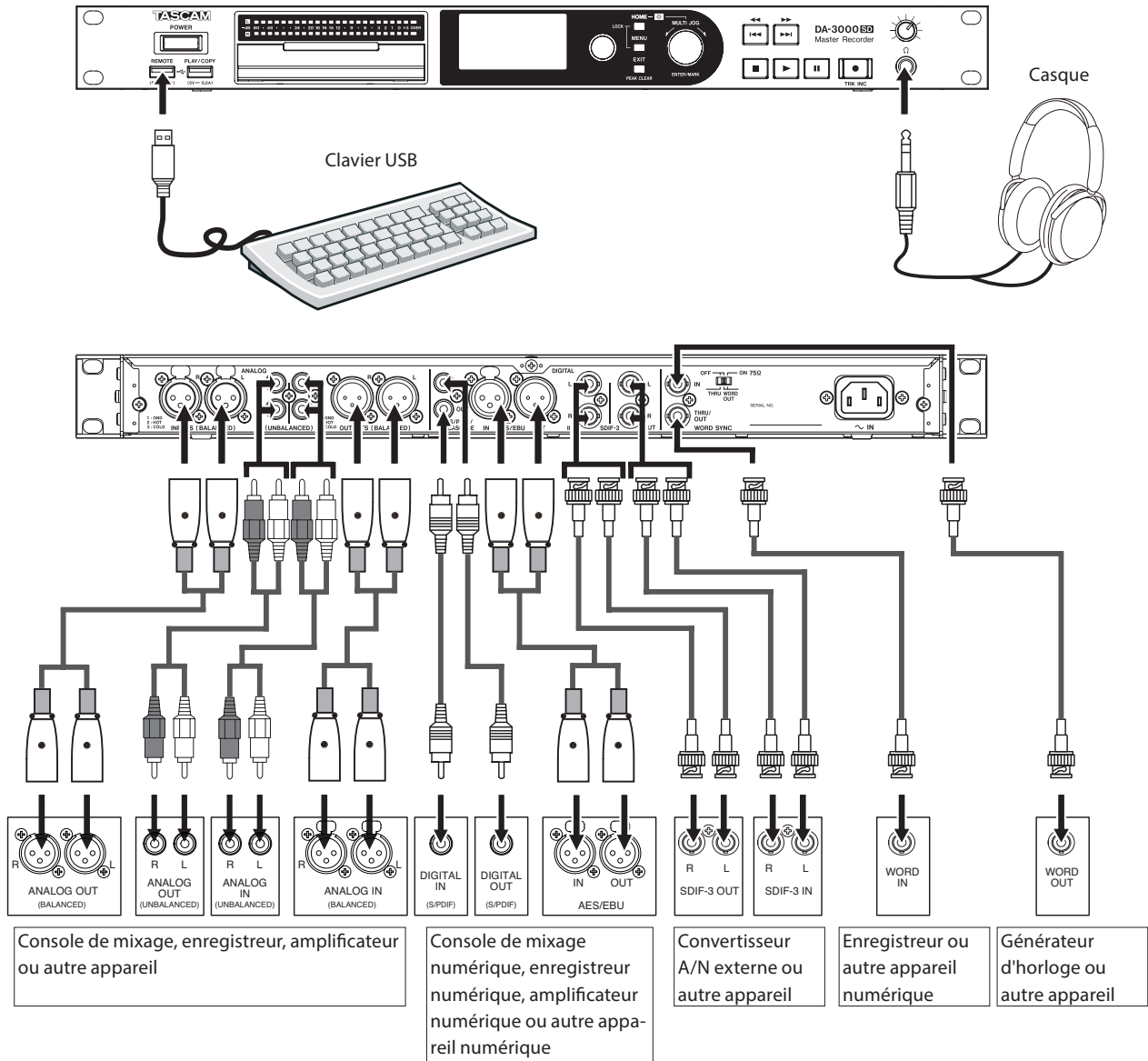

Préparation de la télécommande

Installation de la pile

NOTE

D'origine, cette télécommande est livrée avec une pile bouton lithium-ion (CR2025) installée. Avant d'utiliser la télécommande, retirez le film isolant du compartiment de la pile.

1. Retirez le porte-pile.
Tout en appuyant sur ①, tirez dans la direction ②.

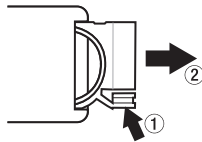

2. Installez une pile bouton lithium ion (CR2025) dans le support en respectant l'orientation \oplus/\ominus .

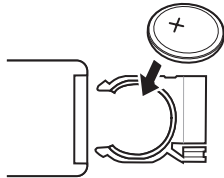

3. Réinsérez le porte-pile dans la télécommande.

Nécessité de changer la pile

Remplacez la pile par une neuve si la portée de la télécommande diminue ou si les touches ne répondent plus. Utilisez une pile bouton lithium-ion (CR2025).

Avertissements concernant l'emploi de la pile

Il est extrêmement dangereux qu'une pile soit accidentellement avalée par un petit enfant. Gardez les piles et les télécommandes hors de portée des petits enfants. Consultez immédiatement un médecin si un enfant avale une pile. Le mauvais emploi d'une pile peut l'amener à fuir, à se rompre ou à être endommagée. Veuillez lire et respecter les précautions relatives aux piles (voir « PRÉCAUTIONS CONCERNANT LES PILES » en page 4).

- Installez la pile bouton lithium-ion en respectant l'orientation correcte.
- Ne rechargez pas la pile bouton lithium-ion.
- Ne chauffez pas ou ne démontez pas la pile bouton lithium-ion et ne la jetez pas dans un feu ou dans de l'eau.
- Ne transportez pas et ne conservez pas la pile bouton lithium-ion avec de petits objets métalliques. Cela pourrait mettre la pile en court-circuit et causer par exemple sa fuite ou sa rupture.
- Lorsque vous rangez ou jetez des piles, isolez les contacts avec de l'adhésif pour éviter qu'ils ne touchent d'autres piles ou objets métalliques.
- Suivez les instructions de mise au rebut indiquées sur la pile ou fournies par l'administration locale lorsqu'elle est devenue inutilisable.

Emploi de la télécommande sans fil

Référez-vous à la page 13 pour des détails sur les fonctions de chaque touche.

Quand vous utilisez la télécommande, pointez-la vers le capteur de télécommande de l'unité dans l'angle représenté ci-dessous.

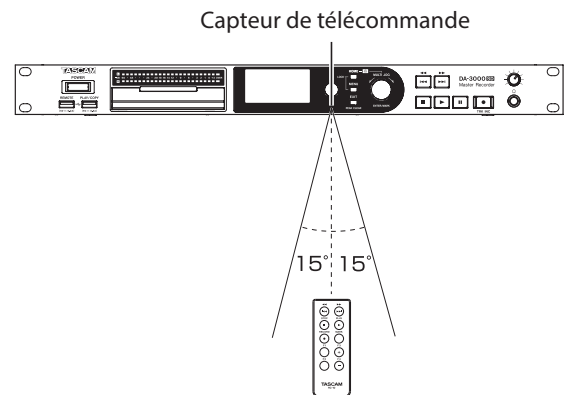

Distance de fonctionnement

Directement en face : jusqu'à 7 mètres

15° à gauche ou à droite : jusqu'à 7 mètres

NOTE

- La portée de fonctionnement varie en fonction de l'angle.
- En cas d'obstacle entre la télécommande et le récepteur, la télécommande peut ne pas fonctionner.
- Retirez la pile en cas de non utilisation prolongée de la télécommande (un mois ou plus).
- Si la pile coule, essayez soigneusement toute coulure à l'intérieur du compartiment de pile et installez une pile neuve.
- Si vous utilisez d'autres appareils contrôlés par rayons infrarouges, l'emploi de cette télécommande peut par erreur faire fonctionner ces appareils.

3 – Préparations

Mise sous/hors tension

Pressez l'interrupteur **POWER** de la face avant.



Écran de démarrage



Écran d'accueil

Une fois que l'unité a démarré et que l'écran de démarrage s'est affiché, l'écran d'accueil apparaît.

Si aucun support n'est chargé dans l'unité, aucun numéro de piste ou temps ne s'affichera en écran d'accueil.

Mise hors tension

Pressez l'interrupteur **POWER** pour mettre l'unité hors tension. Aucune procédure d'extinction spéciale n'est nécessaire.

NOTE

Lorsque l'unité est mise sous tension pour la première fois après son achat, ainsi que si elle est restée stockée pendant si longtemps que la batterie interne s'est déchargée, l'écran **CLOCK ADJUST** apparaît immédiatement pour que l'heure puisse être corrigée.

ATTENTION

Ne mettez pas hors tension quand l'unité est en service (enregistrement, lecture, écriture de données sur support SD/USB etc.). Cela pourrait entraîner l'échec de l'enregistrement, des dommages pour les données enregistrées, l'émission d'un bruit fort et soudain par l'équipement d'écoute, des dommages à l'équipement et à votre audition.

Réglage de la date et de l'heure

La date et l'heure sont ajoutées aux fichiers enregistrés en se basant sur l'horloge intégrée à l'unité.

1. Pressez plusieurs fois la touche **MENU** pour ouvrir la page **UTILITY** et tournez la molette **MULTI JOG** pour sélectionner **CLOCK ADJUST** (réglage d'horloge).



2. Pressez la molette **MULTI JOG** pour ouvrir l'écran **CLOCK ADJUST** (réglage d'horloge).

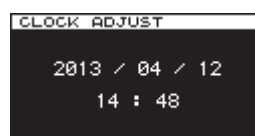

3. Pressez à nouveau la molette **MULTI JOG** pour passer en mode de réglage. Le curseur apparaîtra sur la valeur à changer.

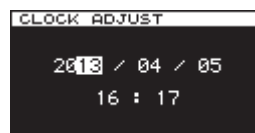

4. Tournez la molette **MULTI JOG** pour changer la valeur puis pressez-la pour confirmer le changement et faire passer le curseur sur la valeur suivante.
5. Après avoir changé l'année, le mois, la date, l'heure et la minute, le curseur disparaît et le réglage de date et d'heure prend fin.

NOTE

Pendant le réglage de la date et de l'heure, vous pouvez presser la touche **EXIT [PEAK CLEAR]** pour annuler tout changement effectué et revenir à l'écran de menu.

6. Pressez la touche **EXIT [PEAK CLEAR]** pour revenir à l'écran de menu.

Réglage de la luminosité

En maintenant pressée la touche **HOME**, tournez la molette **MULTI JOG** pour régler la luminosité de l'écran et des indicateurs.



Insertion et éjection des cartes SD

Insertion des cartes SD (vendues séparément)

Insérez une carte SD dans le lecteur de carte approprié en face avant afin de l'utiliser pour la lecture et l'enregistrement.

NOTE

Vous pouvez insérer une carte SD, que l'unité soit ou non sous tension.

1. Tirez vers l'avant le volet de la fente pour carte afin de l'ouvrir.

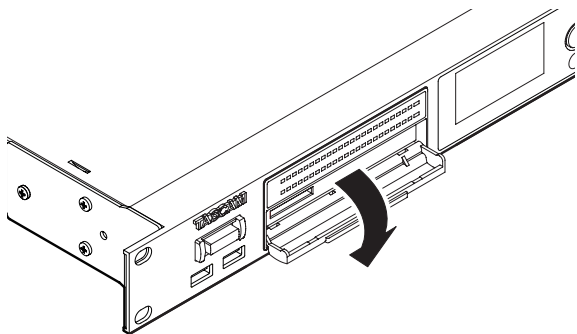

2. Insérez la carte SD en respectant l'orientation correcte. L'étiquette doit être tournée vers le haut et les contacts vers l'intérieur.

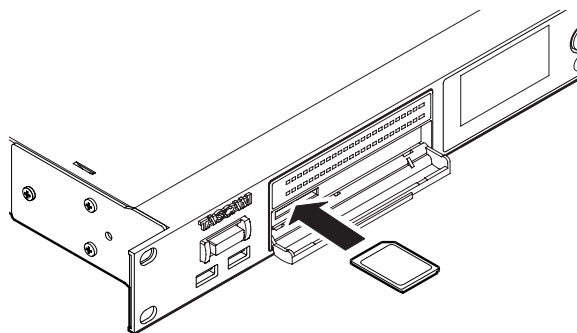

3. Fermez le volet de la fente pour carte.

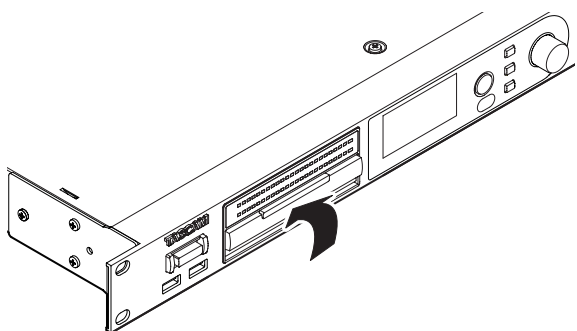

NOTE

Si le volet de la fente pour carte SD ne se ferme pas, retirez la carte et insérez-la à nouveau. Pour retirer une carte SD, tirez-la à l'extérieur.

Éjection des cartes SD

Éteignez l'unité ou arrêtez son fonctionnement avant d'éjecter une carte SD.

⚠ ATTENTION

Ne retirez jamais une carte SD quand l'unité est en service (enregistrement, lecture, écriture de données sur une carte, etc.). Cela pourrait entraîner l'échec de l'enregistrement, des dommages pour les données enregistrées, l'émission d'un bruit fort et soudain par l'équipement d'écoute, des dommages à l'équipement et à votre audition.

1. Tirez vers l'avant le volet de la fente pour carte afin de l'ouvrir.
2. Pour éjecter une carte SD, appuyez légèrement pour la pousser vers l'intérieur.

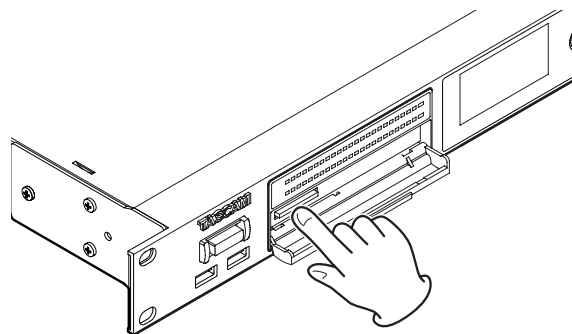

3. Sortez complètement la carte SD.

Protection contre l'écriture d'une carte SD

Les cartes SD ont des loquets de protection contre l'écriture.

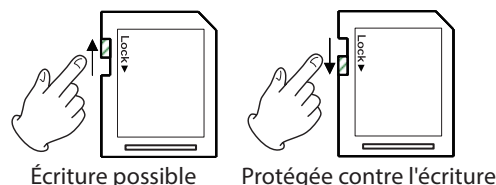

Si le commutateur de protection est glissé en position « LOCK », il n'est pas possible d'ajouter ou de modifier des fichiers. Pour enregistrer, effacer ou changer d'une quelconque façon les fichiers, déverrouillez cette protection contre l'écriture.

NOTE

- Si une carte SD est protégée, l'unité contrôle tous les fichiers audio qu'elle contient chaque fois que l'on change de lecteur. Pour cette raison, le changement de support prend du temps. De plus, il n'est pas possible de modifier la playlist ni d'effectuer certaines autres opérations.
- Cette unité inscrit des données de piste sur le support afin d'en améliorer les performances. Comme les données de piste ne peuvent pas être inscrites sur des cartes SD protégées contre l'écriture, la lecture du support sera plus lente et les performances peuvent s'en trouver affectées.

3 – Préparations

Insertion/retrait des clés USB

Insertion des clés USB

Pour utiliser une clé USB avec cette unité en vue de lecture et de copie, insérez-la dans le connecteur **PLAY/COPY** à l'avant de l'unité.

NOTE

Vous pouvez insérer à tout moment une clé USB, que l'unité soit ou non sous tension.

Retrait des clés USB

Éteignez l'unité ou arrêtez toute opération avant de retirer une clé USB.

ATTENTION

Ne retirez jamais une clé USB quand l'unité est en service (enregistrement, lecture, écriture de données sur la clé etc.). Cela pourrait entraîner l'échec de l'enregistrement, des dommages pour les données enregistrées, l'émission d'un bruit fort et soudain par l'équipement d'écoute, des dommages à l'équipement et à votre audition.

Sélection du support utilisé

Avant de commencer à travailler avec l'unité, sélectionnez le support que vous voulez utiliser (carte SD ou clé USB). Pour sélectionner le support utilisé, suivez ces procédures.

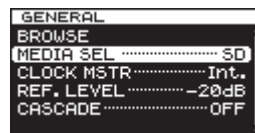

1. Pressez la touche **MENU** pour ouvrir l'écran de menu **GENERAL** et tournez la molette **MULTI JOG** pour sélectionner (surligner) **MEDIA SEL** (sélection de support).



2. Pressez la molette **MULTI JOG** pour ouvrir l'écran **MEDIA SELECT** (sélection de support).



3. Tournez la molette **MULTI JOG** pour sélectionner le support utilisé, et pressez la molette **MULTI JOG** pour confirmer votre sélection.



Options	Détails
	Carte SD (par défaut)
	Clé USB

NOTE

Durant la sélection, pressez la touche **EXIT [PEAK CLEAR]** pour annuler la sélection et revenir à l'écran de menu.

4. Le nom du support actuellement sélectionné apparaît en haut à droite de l'écran d'accueil.



	Carte SD sélectionnée
	Clé USB sélectionnée

Préparation des cartes SD et des clés USB

Vous devez utiliser cette unité pour formater les cartes SD et clés USB afin de les rendre utilisables par l'unité.

ATTENTION

- Le formatage effacera toutes les données présentes sur une carte SD ou une clé USB.
 - Formatez toujours à l'aide de cette unité. Si une carte SD ou une clé USB est formatée par un autre appareil ou un ordinateur, cela peut affecter le fonctionnement de l'unité.
1. Utilisez la touche **MENU** et la molette **MULTI JOG** pour ouvrir l'écran **MEDIA SELECT** et sélectionnez le support à formater (voir « Sélection du support utilisé » en page 20).
 2. Pressez la touche **MENU** pour ouvrir le menu **MEDIA** (support) et tournez la molette **MULTI JOG** pour sélectionner **FORMAT** (formater).



3. Pressez la molette **MULTI JOG** pour ouvrir la fenêtre locale de sélection de type de format.



4. Tournez la molette **MULTI JOG** pour sélectionner **QUICK FORMAT** (formatage rapide) ou **ERASE FORMAT** (formatage complet) et pressez la molette **MULTI JOG**. Un message local de confirmation apparaît.

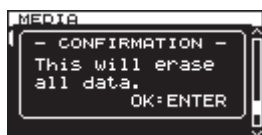

NOTE

Pour annuler le formatage, pressez la touche **EXIT [PEAK CLEAR]**.

5. Pressez la molette **MULTI JOG** pour lancer le formatage. Pendant le formatage, - **QUICK FORMAT** - ou - **ERASE FORMAT** - apparaît dans une fenêtre locale.



Fenêtre locale quand **QUICK FORMAT** est sélectionné

Fenêtre locale quand **QUICK FORMAT** est sélectionné

6. Une fois le formatage terminé, cette fenêtre disparaît et le menu revient.

Fonction Lock (verrouillage)

Il est possible d'activer ou de désactiver une fonction de verrouillage de cette unité.

Lorsque la fonction de verrouillage **Lock** est activée, les touches de la face avant, des télécommandes sans fil et des claviers USB sont inopérantes.

NOTE

- Si on tente une opération alors que la fonction de verrouillage **Lock** est activée, «**Lock turned on.**» (verrouillage activé) s'affiche à l'écran et l'opération n'est pas exécutée.
- L'interrupteur d'alimentation **POWER** et le bouton **Ω** (casque) peuvent être utilisés même lorsque la fonction de verrouillage est activée.
- Le réglage On/Off de la fonction de verrouillage reste en vigueur même après extinction de l'unité.

Activation de la fonction Lock (verrouillage)

Pressez la touche **MENU** en maintenant pressée la touche **HOME** à l'avant de l'unité.

«**Lock turned on.**» apparaîtra dans une fenêtre contextuelle et la fonction de verrouillage sera activée.



Désactivation de la fonction Lock (déverrouillage)

Lorsque la fonction de verrouillage est activée, pressez la touche **MENU** en maintenant pressée la touche **HOME** à l'avant de l'unité.

«**Lock turned off.**» apparaîtra dans une fenêtre contextuelle et la fonction de verrouillage sera désactivée.



4 – Enregistrement

Cette unité peut enregistrer aux formats suivants sur une carte SD.

Enregistrement PCM

Format WAV (BWF) (fréquence d'échantillonnage 44,1/48/88,2/96/176,4/192 kHz, 16/24 bits)

Enregistrement DSD

Formats DSDIFF, DSF (fréquence d'échantillonnage 2,8224/5,6448 MHz)

Les explications suivantes partent du principe que vous avez chargé une carte SD enregistrable, effectué les connexions nécessaires et allumé cette unité.

NOTE

- Le nombre maximal de dossiers et de pistes pouvant être enregistrés par cette unité sur une carte SD est le suivant.
Nombre maximal de pistes : 999 pistes par dossier
Nombre maximal de dossiers : 3000 par carte
- Si vous utilisez un support d'une capacité de 2 Go ou moins, il peut ne pas être possible d'enregistrer le nombre maximal de pistes ou de créer le nombre maximal de dossiers indiqués ci-dessus dans le dossier racine en raison des limitations du système de fichiers (les nombres réels dépendent d'autres conditions).
- Si une carte SD protégée contre l'écriture est chargée dans l'unité, l'enregistrement ne sera pas possible (voir « Protection contre l'écriture d'une carte SD » en page 19).
- Cette unité ne peut pas enregistrer directement sur une clé USB en raison de limitations du système. Elle peut par contre formater des clés USB et par exemple y écrire et y effacer des données (voir « Préparation des cartes SD et des clés USB » en page 21) (voir « 5 – Opérations sur les dossiers et fichiers (écran BROWSE) » en page 35) (voir « 8 – Édition des playlists (listes de lecture) » en page 51).
- Vous pouvez copier des fichiers audio entre une carte SD et une clé USB. Pour des détails, voir « Copie de fichiers entre supports (sauvegarde) » en page 55.
- Le plus grand fichier que cette unité puisse créer lors de l'enregistrement est de 2 Go. Si un enregistrement est sur le point de dépasser cette taille, un nouveau fichier est automatiquement créé, mais le signal audio est traité pour que le fichier actuel et le nouveau s'enchaînent de façon transparente. À la lecture, afin d'entendre l'audio en toute transparence, veuillez régler le mode de lecture TRACK GAP sur « GAPLESS » (voir « Réglage du mode de lecture sans silences » en page 46).

Interruptions intempestives d'alimentation

Si une interruption d'alimentation intempestive survient lors de l'enregistrement sur une carte SD, l'unité possède une fonction de protection qui peut éviter la perte complète de toutes les données d'enregistrement de piste. Celle-ci sauvegarde les données jusqu'à environ 25 secondes avant que ne se produise l'interruption.

ATTENTION

- Malgré cette fonction de protection, de par les caractéristiques des cartes SD et des clés USB, si l'unité est en cours d'écriture dans la zone système lors de la coupure du courant ou du retrait du support de l'unité, tous les fichiers du support peuvent être endommagés voire perdus. Pour cette raison, vous devez autant que possible éviter les coupures de courant durant l'enregistrement et la lecture.
- Cette fonction n'a pas été créée en vue de l'emploi avec une minuterie externe qui pourrait par exemple couper l'alimentation.

Sélection de la source d'entrée

Choisissez comme source d'entrée (source d'enregistrement) un des 6 types d'entrée (analogique symétrique (BALANCED), analogique asymétrique (UNBALANCED), numérique PCM-SPDIF (SPDIF), numérique PCM-AES/EBU (AES/EBU), numérique DSD-SDIF-3 (SDIF-3), numérique DSD-DSD brut (DSD-raw)).

Suivez les procédures ci-dessous pour sélectionner la source d'entrée.

NOTE

La source d'entrée ne peut pas être changée en enregistrement ou en armement pour l'enregistrement.

1. Pressez plusieurs fois la touche **MENU** pour ouvrir la page **I/O SETTINGS** (réglages d'entrée/sortie) et tournez la molette **MULTI JOG** pour sélectionner **INPUT SEL.** (sélection d'entrée).

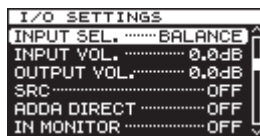

2. Pressez la molette **MULTI JOG** pour ouvrir l'écran **INPUT SELECT** (sélection d'entrée).

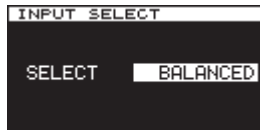

3. Tournez la molette **MULTI JOG** pour sélectionner la source d'entrée.
Options :
 - Enregistrement PCM : **BALANCED** (par défaut), **UNBALANCED**, **AES/EBU**, **SPDIF**
 - Enregistrement DSD : **BALANCED** (par défaut), **UNBALANCED**, **SDIF-3**, **DSD-raw**
4. Pressez la molette **MULTI JOG** pour confirmer la sélection et revenir à l'écran de menu.

Affichage de la source d'entrée

Utilisez les procédures de « Sélection de la source d'entrée » ci-dessus pour vérifier la source d'entrée actuelle. L'écran d'accueil ne possède aucune indication de source d'entrée.

4 – Enregistrement

Réglage du format du fichier d'enregistrement

Vous pouvez régler le format du fichier d'enregistrement, ainsi que la fréquence d'échantillonnage et le mode stéréo/mono. Pour l'enregistrement PCM, vous pouvez régler le format sur WAV-16 ou WAV-24. Pour l'enregistrement DSD, vous pouvez régler le format sur DSDIFF ou DSF.

À l'arrêt, utilisez le menu afin de régler le format de fichier.

1. Pressez plusieurs fois la touche **MENU** pour ouvrir le menu **REC FILE** (fichier d'enregistrement) et tournez la molette **MULTI JOG** pour sélectionner **FILE** (fichier).

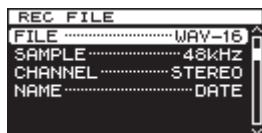

2. Pressez la molette **MULTI JOG** pour ouvrir l'écran **FILE TYPE** (type de fichier).

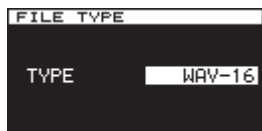

3. Tournez la molette **MULTI JOG** pour régler le format du fichier d'enregistrement.
Options :
 - Enregistrement PCM : **WAV-16** (16 bits, valeur par défaut), **WAV-24** (24 bits)
 - Enregistrement DSD : **DSDIFF**, **DSF**
4. Pressez la molette **MULTI JOG** pour confirmer la sélection et revenir à l'écran de menu.
5. Tournez la molette **MULTI JOG** pour sélectionner **SAMPLE** (échantillon).



6. Pressez la molette **MULTI JOG** pour ouvrir l'écran **SAMPLING RATE** (fréquence d'échantillonnage).

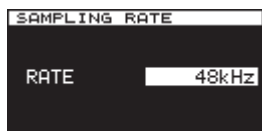

7. Tournez la molette **MULTI JOG** pour régler la fréquence d'échantillonnage.
Options :
 - Enregistrement PCM : **44.1kHz**, **48kHz** (par défaut), **88.2kHz**, **96kHz**, **176.4kHz**, **192kHz**
 - Enregistrement DSD : **2.8MHz**, **5.6MHz**
8. Pressez la molette **MULTI JOG** pour confirmer la sélection et revenir à l'écran de menu.

9. Tournez la molette **MULTI JOG** pour sélectionner **CHANNEL** (canal).



10. Pressez la molette **MULTI JOG** pour ouvrir l'écran **CHANNEL**.

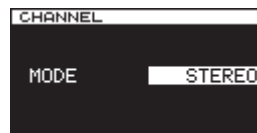

11. Tournez la molette **MULTI JOG** pour choisir le type des canaux du fichier enregistré (fichier stéréo ou fichier double mono).
Options : **STEREO** (par défaut), **MONOx2**
12. Pressez la molette **MULTI JOG** pour confirmer la sélection et revenir à l'écran de menu.

Emploi du convertisseur de fréquence d'échantillonnage

Comme cette unité a un convertisseur de fréquence d'échantillonnage intégré, vous pouvez enregistrer à une fréquence d'échantillonnage qui est différente de celle de la source d'entrée numérique.

Utilisez le menu pour activer/désactiver le convertisseur de fréquence d'échantillonnage (SRC).

1. Pressez plusieurs fois la touche **MENU** pour ouvrir le menu **I/O SETTINGS** (réglages d'entrée/sortie) et tournez la molette **MULTI JOG** pour sélectionner **SRC** (convertisseur de fréquence d'échantillonnage).

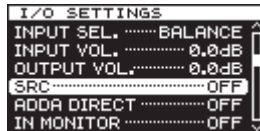

2. Pressez la molette **MULTI JOG** pour ouvrir l'écran **SRC**.



3. Tournez la molette **MULTI JOG** pour activer (ON) ou désactiver (OFF) le convertisseur de fréquence d'échantillonnage.
Options : OFF (par défaut), ON
4. Pressez la molette **MULTI JOG** pour confirmer la sélection et revenir à l'écran de menu.

NOTE

- Si vous essayez d'enregistrer quand le signal numérique entrant par le connecteur **DIGITAL IN** a une fréquence d'échantillonnage différente de celle réglée en écran **SAMPLING RATE** alors que le convertisseur de fréquence d'échantillonnage (SRC) est désactivé (OFF), un message local « -- DIN ERROR -- Digital input is illegal. » (erreur, entrée numérique illégale) apparaît (voir « Réglage du format du fichier d'enregistrement » en page 24).
- Le convertisseur de fréquence d'échantillonnage (SRC) n'agira pas sur une entrée SDIF-3/DSD-raw (DSD brut).
- Le convertisseur de fréquence d'échantillonnage peut accepter de recevoir des données ayant une fréquence de 32 kHz à 216 kHz.
- Le convertisseur de fréquence d'échantillonnage ne peut pas être activé/désactivé pendant l'enregistrement ou en armement pour l'enregistrement.

Écoute du signal entrant

L'écoute du signal entrant n'est normalement activée que durant l'enregistrement et en armement pour l'enregistrement. Vous pouvez toutefois aussi l'activer quand l'unité est à l'arrêt. Lorsque l'écoute du signal entrant est activée, la lecture n'est pas possible, mais on peut enregistrer. Afin d'écouter l'audio précédemment enregistré, veuillez désactiver l'écoute d'entrée. Suivez les procédures ci-dessous pour faire ce réglage.

1. Pressez plusieurs fois la touche **MENU** pour ouvrir le menu **I/O SETTINGS** (réglages d'entrée/sortie) et tournez la molette **MULTI JOG** pour sélectionner **IN MONITOR** (écoute d'entrée).



2. Pressez la molette **MULTI JOG** pour ouvrir l'écran **INPUT MONITOR** (écoute d'entrée).



3. Tournez la molette **MULTI JOG** pour activer (ON) ou désactiver (OFF) l'écoute d'entrée.
Options : OFF (par défaut), ON
4. Pressez la molette **MULTI JOG** pour confirmer la sélection et revenir à l'écran de menu.

NOTE

L'écoute de contrôle ne peut pas être activée durant la lecture ni en pause.

4 – Enregistrement

Réglage du niveau du signal entrant

Vous pouvez utiliser le menu pour régler le niveau du signal entrant.

1. Pressez plusieurs fois la touche **MENU** pour ouvrir la page **I/O SETTINGS** (réglages d'entrée/sortie) et tournez la molette **MULTI JOG** pour sélectionner **INPUT VOL.** (volume d'entrée).

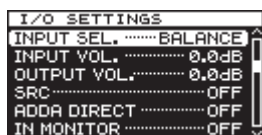

2. Pressez la molette **MULTI JOG** pour ouvrir l'écran **INPUT VOLUME** (volume d'entrée).

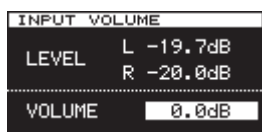

NOTE

Le paramètre **LEVEL** affiche les niveaux d'entrée.

3. Tournez la molette **MULTI JOG** pour régler le paramètre **VOLUME** qui correspond au niveau du signal entrant.
Options : **MUTE** (son coupé), **-60dB**–**+12dB** (par défaut : 0.0 dB)

NOTE

Les indicateurs de niveau **OVER** s'allument pour les niveaux suivants. Si le mode **DSD** est réglé sur **+3**, ils s'allument toutefois à **+3 dB** et au-dessus.

- Enregistrement et lecture **PCM** : 16 bits pleine échelle
- Enregistrement et lecture **DSD** : 0 dB

4. Pressez la molette **MULTI JOG** pour confirmer la sélection et revenir à l'écran de menu.

NOTE

Le réglage de niveau de signal entrant est conservé même après extinction de l'unité.

Réglage du niveau du signal sortant

Vous pouvez utiliser le menu pour régler le niveau du signal sortant.

1. Pressez plusieurs fois la touche **MENU** pour ouvrir la page **I/O SETTINGS** (réglages d'entrée/sortie) et tournez la molette **MULTI JOG** pour sélectionner **OUTPUT VOL.** (volume de sortie).

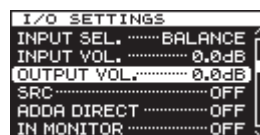

2. Pressez la molette **MULTI JOG** pour ouvrir l'écran **OUTPUT VOLUME** (volume de sortie).

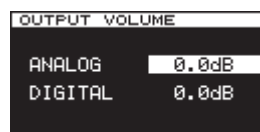

NOTE

Les volumes des sorties analogiques et numériques peuvent être réglés.

3. Tournez la molette **MULTI JOG** pour régler les niveaux des signaux de sortie pour les paramètres « **ANALOG** » (analogique) et « **DIGITAL** » (numérique).
Options : **MUTE** (son coupé), **-60dB**–**+12dB** (par défaut : 0.0 dB)
4. Pressez la molette **MULTI JOG** pour confirmer la sélection et revenir à l'écran de menu.

Réglage des indicateurs de maintien de crête

Vous pouvez régler la durée de maintien d'affichage des crêtes dans les indicateurs de niveau.

1. Pressez plusieurs fois la touche **MENU** pour ouvrir le menu **UTILITY** et tournez la molette **MULTI JOG** pour sélectionner **PEAK HOLD** (maintien de crête).



2. Pressez la molette **MULTI JOG** pour ouvrir l'écran **PEAK HOLD**.

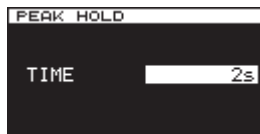

3. Tournez la molette **MULTI JOG** pour régler la durée de maintien d'affichage des crêtes.
Options :
OFF : aucun maintien d'affichage des crêtes.
1s-10s : l'indicateur de maintien des crêtes restera affiché le nombre de secondes sélectionné (par défaut : « 2s »).
INF. : les crêtes restent affichées tant que l'on ne presse pas la touche **EXIT [PEAK CLEAR]**.
4. Pressez la molette **MULTI JOG** pour confirmer la sélection et revenir à l'écran de menu.

Réglage de l'horloge maître (Master)

Vous pouvez régler l'horloge maître utilisée par cette unité.

NOTE

Quand plusieurs appareils audio numériques sont connectés au même système, veillez bien à ce qu'ils utilisent tous la même horloge de référence (horloge maître).

1. Pressez la touche **MENU** pour ouvrir le menu **GENERAL** et tournez la molette **MULTI JOG** pour sélectionner **CLOCK MSTR** (horloge maître).

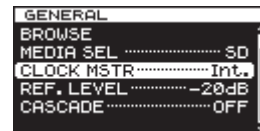

2. Pressez la molette **MULTI JOG** pour ouvrir l'écran **CLOCK** (horloge).



3. Tournez la molette **MULTI JOG** pour sélectionner l'horloge maître.
Options :
Internal (par défaut) : pour utiliser l'horloge maître intégrée à l'unité.
WORD : pour utiliser comme horloge maître le signal d'horloge entrant par le connecteur **WORD SYNC IN**.
DIH (DIGITAL IN) : pour utiliser comme horloge maître le signal d'horloge de la source d'entrée audio numérique actuellement sélectionnée.
4. Pressez la molette **MULTI JOG** pour confirmer la sélection et revenir à l'écran de menu.

NOTE

- Si un message d'erreur « **CLOCK LOST...** » (perte d'horloge) apparaît, pressez la touche **EXIT [PEAK CLEAR]** pour revenir à l'écran de menu et changez le réglage d'horloge maître.
- Si l'unité ne peut pas se verrouiller sur l'horloge maître choisie, elle bascule automatiquement sur l'horloge interne et une étoile (*) apparaît à la fin du réglage sélectionné.

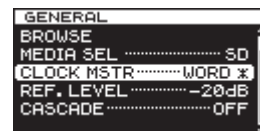

- Lorsque vous utilisez une horloge **WORD CLOCK** et enregistrez au format **DSD**, veuillez employer un signal à la fréquence **44,1 kHz**.

4 – Enregistrement

Réglage du niveau de référence

Vous pouvez régler le niveau de référence pour l'entrée et la sortie analogique sur une valeur en dB inférieure au niveau maximal (0 dB).

1. Pressez la touche **MENU** pour ouvrir l'écran de menu **GENERAL** et tournez la molette **MULTI JOG** pour sélectionner (surligner) **REF. LEVEL** (niveau de référence).



2. Pressez la molette **MULTI JOG** pour ouvrir l'écran **REFERENCE LEVEL** (niveau de référence).

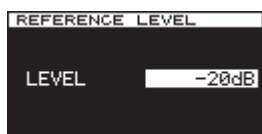

3. Tournez la molette **MULTI JOG** pour régler le niveau de référence.

Options	Détails
-9dB	Niveau standard : +6 dBu Niveau maximal : +15 dBu
-14dB	Niveau standard : +4 dBu Niveau maximal : +18 dBu
-16dB (par défaut)	Niveau standard : +4 dBu Niveau maximal : +20 dBu
-18dB	Niveau standard : +4 dBu Niveau maximal : +22 dBu
-20dB	Niveau standard : +4 dBu Niveau maximal : +24 dBu

4. Pressez la molette **MULTI JOG** pour confirmer la sélection et revenir à l'écran de menu.

Emploi de cette unité comme convertisseur A/N-N/A

Cette unité peut également être utilisée comme convertisseur A/N-N/A lorsqu'elle est connectée à un autre enregistreur ou une station de travail audio numérique (DAW), par exemple. Pour utiliser cette unité comme convertisseur A/N-N/A, réglez le mode **ADDA DIRECT** sur **ON**. Sur **ON**, le réglage d'écran **INPUT SELECT** ne fonctionne pas et il est nécessaire de régler séparément la sélection d'entrée pour les entrées analogiques et numériques. De plus, quand le mode **ADDA DIRECT** est sur **ON**, la lecture n'est pas possible, mais l'enregistrement du signal d'entrée analogique est possible. Pour lire un enregistrement, réglez le mode **ADDA DIRECT** sur **OFF**.

1. Pressez plusieurs fois la touche **MENU** pour ouvrir la page **I/O SETTINGS** (réglages d'entrée/sortie) et tournez la molette **MULTI JOG** pour sélectionner **ADDA DIRECT**.

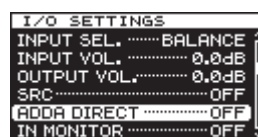

2. Pressez la molette **MULTI JOG** pour ouvrir l'écran **ADDA DIRECT**.

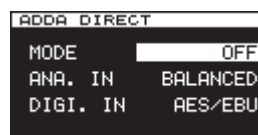

3. Tournez la molette **MULTI JOG** pour activer (**ON**) ou désactiver (**OFF**) la fonction **AD/DA DIRECT**.
Options : **OFF** (par défaut), **ON**
4. Pressez la molette **MULTI JOG** pour confirmer le réglage. Le curseur se déplacera sur le réglage **ANA. IN** (entrée analogique).
5. Tournez la molette **MULTI JOG** pour sélectionner l'entrée analogique (**ANA. IN**).
Options :
BALANCED (par défaut) : prises d'entrée XLR symétriques
UNBALANCED : prises d'entrée RCA asymétriques
6. Pressez la molette **MULTI JOG** pour confirmer le réglage. Le curseur se déplacera sur le réglage **DIGI. IN** (entrée numérique).
7. Tournez la molette **MULTI JOG** pour sélectionner l'entrée numérique (**DIGI. IN**).
Options :
 - Pour l'enregistrement PCM : **AES/EBU, SPDIF**
 - Pour l'enregistrement DSD : **SDIF-3, DSD-raw**

NOTE

Les options sélectionnées changeront automatiquement en fonction du format de fichier d'enregistrement sélectionné en écran **FILE TYPE** (type de fichier) (voir « Réglage du format du fichier d'enregistrement » en page 24).

8. Pressez la molette **MULTI JOG** pour confirmer le réglage et revenir à l'écran de menu.

NOTE

Lorsque le mode **ADDA Direct** est activé (**ON**), le réglage du niveau du signal entrant n'affecte que l'entrée analogique.

Opérations de base pour l'enregistrement

Vous pouvez commencer l'enregistrement dès que vous avez fini les réglages décrits ci-dessus, dont la sélection de source d'entrée, le réglage de format du fichier d'enregistrement, l'activation du convertisseur de fréquence d'échantillonnage et le réglage du niveau d'entrée.

Pour armer l'enregistrement à l'arrêt :

Pressez la touche **RECORD** de la face avant ou de la télécommande pour armer l'enregistrement (les touches **RECORD [TRK INC]** et **PAUSE** s'allument sur l'unité principale).

Pour lancer l'enregistrement depuis l'état d'armement :

Pressez la touche **PLAY** de la face avant ou de la télécommande.

Pour revenir de l'enregistrement à l'armement pour l'enregistrement (pause) :

Pressez la touche **PAUSE** de l'unité principale ou la touche **F1** de la télécommande.

Pour arrêter l'enregistrement :

Pressez la touche **STOP** de la face avant ou de la télécommande. Quand l'unité cesse d'enregistrer, les données enregistrées sont inscrites et un fichier audio est créé.

NOTE

- En écran **FILE NAME** (nom de fichier), vous pouvez choisir le format des noms automatiquement donnés aux fichiers audio lors de leur création (voir « Réglage du format de nom de fichier » en page 33).
- La taille de fichier maximale pour chaque piste est de 2 Go.
- Les pistes enregistrées seront créées dans le dossier actuel (voir « Opérations sur les dossiers » en page 36).
- La confirmation des signaux numériques peut prendre un certain temps. Pendant la confirmation, « **CHECKING DIN CLK** » s'affiche.

ATTENTION

Pendant que l'enregistrement est inscrit sur le support actuel, « **WRITING FILE ---** » (écriture du fichier) est affiché à l'écran. Tant que ce message est affiché, ne déplacez pas l'unité, ne l'éteignez pas et ne retirez pas le support actif. Le contenu enregistré ne peut pas être correctement sauvegardé si l'écriture est interrompue.

Enregistrement automatisé (Sync Rec)

Si la fonction d'enregistrement automatisé est activée (ON), l'enregistrement démarre automatiquement quand le signal entrant dépasse le niveau seuil établi à l'avance (SYNC REC LEVEL).

Activation et réglage de l'enregistrement automatisé

Utilisez le menu pour activer/désactiver la fonction d'enregistrement automatisé (Sync Rec) et régler le niveau de déclenchement automatique d'enregistrement.

1. Pressez plusieurs fois la touche **MENU** pour ouvrir le menu **REC FUNC** (fonctions d'enregistrement) et tournez la molette **MULTI JOG** pour sélectionner **SYNC REC** (enregistrement automatisé).



2. Pressez la molette **MULTI JOG** pour ouvrir l'écran **SYNC REC**.

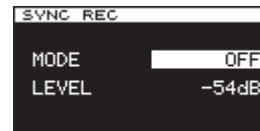

3. Tournez la molette **MULTI JOG** pour activer (ON) ou désactiver (OFF) la fonction d'enregistrement automatisé. Options : OFF (par défaut), ON
4. Pressez la molette **MULTI JOG** pour confirmer le réglage. Avec un réglage sur ON, le curseur passe au paramètre **LEVEL** (niveau). Avec un réglage sur OFF, l'écran de menu **REC FUNC** (fonction d'enregistrement) réapparaît.
5. Tournez la molette **MULTI JOG** pour sélectionner le niveau de déclenchement automatique d'enregistrement. Options : -24dB, -30dB, -36dB, -42dB, -48dB, -54dB (par défaut), -60dB, -66dB, -72dB
6. Pressez la molette **MULTI JOG** pour confirmer le réglage et revenir à l'écran de menu.

NOTE

- Après démarrage de l'enregistrement, si le signal reste durant 5 secondes en continu sous le niveau de déclenchement, l'unité bascule automatiquement en pause d'enregistrement.
- L'enregistrement automatisé démarre dès qu'un niveau supérieur au seuil est détecté.

4 – Enregistrement

Fonctionnement de l'enregistrement automatisé

Quand la fonction d'enregistrement automatisé est activée (ON) et que l'unité est armée pour l'enregistrement, l'enregistrement démarre ou s'arrête automatiquement en fonction du niveau de la source d'entrée.

- Quand un signal supérieur au niveau seuil est reçu, l'enregistrement démarre automatiquement. L'enregistrement s'arrêtera automatiquement si le signal reste durant 5 secondes en continu sous le niveau de déclenchement. Toutefois, l'enregistrement ne démarrera pas, même si une telle entrée est détectée, à moins qu'il y ait eu au minimum une seconde durant laquelle le signal est resté sous le niveau seuil (SYNC REC LEVEL) après armement de l'enregistrement.

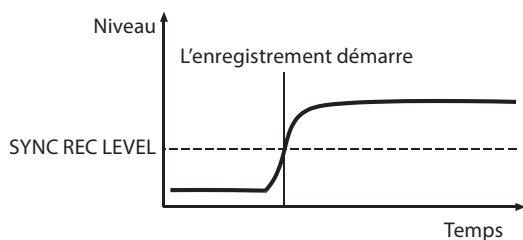

- Pour quitter l'enregistrement automatisé, réglez le paramètre **MODE** de l'écran **SYNC REC** sur **OFF**.

Si le niveau seuil est trop élevé

Si le réglage de niveau seuil est trop élevé, un début de morceau à faible volume risque de ne pas être capturé.

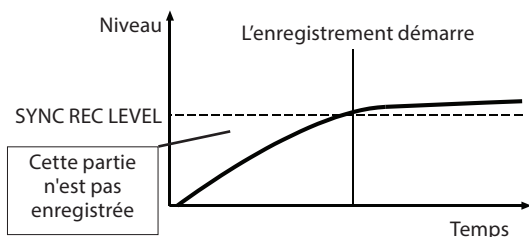

Si le niveau seuil est trop bas

L'enregistrement automatisé ne démarrera pas depuis le statut d'armement pour l'enregistrement si la source que vous enregistrez a un niveau de bruit de fond supérieur au niveau seuil de déclenchement automatique.

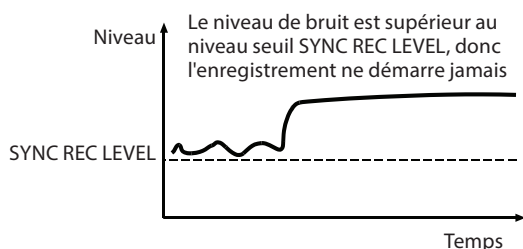

Création automatique de pistes de numéro supérieur

Quand vous utilisez la fonction Auto Track (piste automatique) durant l'enregistrement, l'unité crée automatiquement une nouvelle piste de numéro supérieur lorsque certaines conditions sont remplies.

Utilisez le menu pour activer la fonction Auto Track et régler son mode.

1. Pressez plusieurs fois la touche **MENU** pour ouvrir le menu **REC FUNC** (fonctions d'enregistrement) et tournez la molette **MULTI JOG** pour sélectionner **AUTO TRACK** (piste automatique).



2. Pressez la molette **MULTI JOG** pour ouvrir l'écran **AUTO TRACK** (piste automatique).

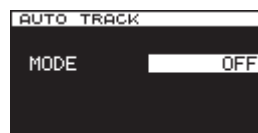

3. Tournez la molette **MULTI JOG** pour régler le mode de la fonction de création automatique de piste.

Options	Détails
OFF (par défaut)	Aucune nouvelle piste ne sera créée automatiquement.
LEVEL	<p>Une nouvelle piste ayant un numéro supérieur sera créée lorsque le signal dépassera le niveau seuil de la fonction Auto Track (valeur du paramètre LEVEL (niveau) en écran AUTO TRACK) après être resté en dessous de ce seuil au moins deux secondes.</p> <p>Niveau</p> <p>2 sec.</p> <p>Niveau seuil de changement automatique de piste (Auto Track)</p> <p>Temps</p>
DD	<p>Lorsque vous enregistrez une source numérique (CD ou MD) via une prise DIGITAL IN, une nouvelle piste sera créée lorsqu'une division de piste sera détectée dans la source. Toutefois, quand vous enregistrez une source analogique ou une source numérique autre que celles dont le type est listé ci-dessus, cela fonctionnera comme en mode LEVEL, et les nouvelles pistes seront créées en fonction du niveau d'entrée.</p>
TIME	<p>Une nouvelle piste avec un numéro supérieur sera créée à intervalles de temps réguliers (dont la valeur est fixée par le paramètre TIME en écran AUTO TRACK).</p>
SIZE	<p>Une nouvelle piste avec un numéro supérieur sera créée lorsque la taille fixée aura été atteinte (taille fixée par le paramètre SIZE en écran AUTO TRACK).</p>

NOTE

Si vous choisissez l'option **LEVEL**, **TIME** ou **SIZE**, le paramètre à régler apparaît sous le paramètre **MODE**.

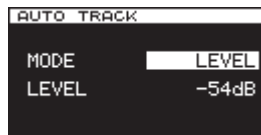

4. Pressez la molette **MULTI JOG** pour confirmer le réglage. Le curseur se déplacera sur le paramètre **LEVEL** (niveau).

5. Tournez la molette **MULTI JOG** pour régler la valeur du paramètre.

LEVEL (mode de déclenchement par le niveau)

Options : -24dB, -30dB, -36dB, -42dB, -48dB, -54dB (par défaut), -60dB, -66dB, -72dB

DD (mode numérique direct)

Options : pas d'options

TIME (mode de déclenchement à intervalles réguliers)

Options : 1min, 2min, 3min, 4min, 5min, 6min (par défaut), 7min, 8min, 9min, 10min, 15min, 30min, 1hour (1 heure), 2hour (2 heures)

SIZE (mode de déclenchement par la taille)

Options : 640MB (Mo), 1GB (Go), 2GB (Go) (par défaut)

6. Pressez la molette **MULTI JOG** pour confirmer le réglage et revenir à l'écran de menu.

Création manuelle d'une piste de numéro supérieur

Lors de l'enregistrement, presser la touche **RECORD** de la face avant ou de la télécommande crée une nouvelle piste (d'un numéro supérieur) sans interrompre l'enregistrement. Vous ne pouvez toutefois pas créer une piste de moins de 5 secondes.

NOTE

Avec la fonction d'édition, vous pouvez aussi diviser une piste après l'avoir enregistrée (voir « Division de fichiers » en page 40).

Réglage de la fonction de marquage automatique

En activant la fonction **AUTO MARK** (réglage sur **ON**), des marqueurs (repères) peuvent être automatiquement ajoutés aux instants où l'indicateur de saturation **OVER** s'allume ou lorsqu'il se produit une erreur de synchronisation sur l'horloge externe. L'emploi de cette fonction vous permet de rapidement trouver et étudier les problèmes survenus dans le système durant l'enregistrement.

1. Pressez plusieurs fois la touche **MENU** pour ouvrir le menu **REC FUNC** (fonctions d'enregistrement) et tournez la molette **MULTI JOG** pour sélectionner **AUTO MARK** (marquage automatique).

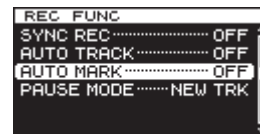

2. Pressez la molette **MULTI JOG** pour ouvrir l'écran **AUTO MARK**.

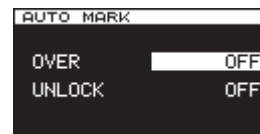

3. Tournez la molette **MULTI JOG** pour sélectionner le paramètre **OVER** (saturation) (quand **OVER** est sur **ON**, un marqueur est automatiquement ajouté chaque fois que s'allume le témoin de saturation **OVER** dans un indicateur de niveau).
Options : **OFF** (par défaut), **ON**
4. Pressez la molette **MULTI JOG** pour confirmer le réglage. Le curseur passe au paramètre **UNLOCK** (déverrouillage).
5. Tournez la molette **MULTI JOG** pour régler **UNLOCK** (sur **ON**, des marqueurs seront ajoutés lorsque l'unité se déverrouillera de l'horloge externe).
Options : **OFF** (par défaut), **ON**
6. Pressez la molette **MULTI JOG** pour confirmer la sélection et revenir à l'écran de menu.

NOTE

- Lorsqu'une saturation (**OVER**) se produit, le nom du marqueur est « **OVERxxx** »*.
- Lorsqu'une erreur de synchro (**UNLOCK**) se produit, le nom du marqueur est « **UNLKxxx** »*.

* « xxx » est un nombre qui augmente avec chaque nouveau marqueur de cette piste.

4 – Enregistrement

Ajout manuel de marqueurs durant l'enregistrement

Vous pouvez ajouter des marqueurs aux endroits voulus pendant l'enregistrement et vous servir de ces marqueurs pour rapidement changer de position durant la lecture d'une piste.

NOTE

Durant l'enregistrement, l'ajout de marqueurs est possible, mais il n'est pas possible d'accéder directement à ces marqueurs ni de les supprimer. L'accès aux marqueurs et leur suppression ne sont possibles que quand la piste est à l'arrêt, en pause de lecture ou en lecture (voir « Accès aux marqueurs » en page 44) (voir « Suppression de marqueurs » en page 45).

Ajout de marqueurs pendant l'enregistrement

Durant l'enregistrement d'une piste, pressez la molette **MULTI JOG** (ou la touche **MARK** de la télécommande) à tout endroit où vous voulez ajouter un marqueur.

NOTE

- Au maximum, 99 marqueurs peuvent être ajoutés à chaque piste. Les informations de marqueur sont conservées dans le fichier de piste.
- Vous pouvez également ajouter des marqueurs durant la lecture de la piste (voir « Ajout manuel de marqueurs durant la lecture » en page 44).
- Lors de l'ajout manuel d'un marqueur, le nom de marqueur « MARKxxx »* est utilisé.

* « xxx » est un nombre qui augmente avec chaque nouveau marqueur de cette piste.

Emploi de l'oscillateur (OSC)

L'unité peut produire une onde sinusoïdale à un niveau standard.

Vous pouvez choisir entre trois fréquences de sortie pour l'onde sinusoïdale.

Utilisez cela par exemple pour contrôler vos connexions.

1. Pressez la touche **MENU** pour ouvrir le menu **UTILITY** et tournez la molette **MULTI JOG** pour sélectionner **OSC**.



2. Pressez la molette **MULTI JOG** pour ouvrir l'écran **OSCILLATOR**.



3. Tournez la molette **MULTI JOG** pour sélectionner la fréquence de l'oscillateur.
Options : 440Hz, 1kHz (par défaut), 10kHz
4. Pressez la molette **MULTI JOG** pour confirmer la fréquence d'oscillateur choisie et sélectionner le paramètre de niveau d'oscillateur.
5. Tournez la molette **MULTI JOG** pour sélectionner le niveau de l'oscillateur.
Options : -256dB-0dB (la valeur par défaut est la valeur de réglage du niveau de référence)
6. Pressez la molette **MULTI JOG** pour confirmer le niveau de l'oscillateur et sélectionner le paramètre de mise en/hors service (ON/OFF).
7. Tournez la molette **MULTI JOG** pour activer (ON) ou désactiver (OFF) l'oscillateur.
Options : OFF (par défaut), ON
Lorsque « ON » est sélectionné, une onde sinusoïdale est émise et le niveau de l'oscillateur s'affiche sur les indicateurs de niveau.
8. Pressez la molette **MULTI JOG** pour retourner à l'écran de menu.

Réglage du mode de pause

Vous pouvez déterminer si une nouvelle piste de numéro supérieur est ou non créée lorsque vous repassez de l'enregistrement à l'armement pour l'enregistrement.

1. Pressez plusieurs fois la touche **MENU** pour ouvrir le menu **REC FUNC** (fonctions d'enregistrement) et tournez la molette **MULTI JOG** pour sélectionner **PAUSE MODE** (mode de pause).

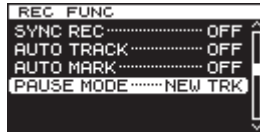

2. Pressez la molette **MULTI JOG** pour ouvrir l'écran **PAUSE MODE**.



3. Tournez la molette **MULTI JOG** pour régler le mode de pause.
Options :

NEW TRK (par défaut)	Une nouvelle piste de numéro supérieur est créée quand on passe de l'enregistrement à l'armement pour l'enregistrement.
SAME TRK	Aucune nouvelle piste n'est créée quand vous passez de l'enregistrement à l'armement pour l'enregistrement.
4. Pressez la molette **MULTI JOG** pour confirmer la sélection et revenir à l'écran de menu.

Réglage du format de nom de fichier

Vous pouvez spécifier le type de nom de fichier qui est automatiquement donné aux fichiers enregistrés.

1. Pressez la touche **MENU** pour ouvrir le menu **REC FILE** (fichier d'enregistrement) et tournez la molette **MULTI JOG** pour sélectionner **NAME** (nom).



2. Pressez la molette **MULTI JOG** pour ouvrir l'écran **FILE NAME** (nom de fichier).

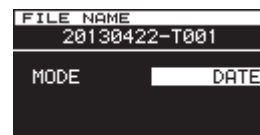

3. Tournez la molette **MULTI JOG** pour régler le format du nom de fichier d'enregistrement.
Options :

DATE (par défaut)	La date et l'heure de l'horloge intégrée deviennent le nom de fichier.
USER1-USER3	Le fichier sera nommé d'après les huit caractères déterminés par l'utilisateur.
4. Pressez la molette **MULTI JOG** pour revenir à l'écran de menu après avoir sélectionné **DATE** ou après avoir sélectionné **USER1-USER3** si vous ne désirez pas changer le nom de fichier donné.
Après avoir sélectionné **USER1-USER3**, si vous voulez changer le nom de fichier donné, pressez la touche **▶▶ [▶▶I]** pour ouvrir l'écran **RENAME** (renommer).

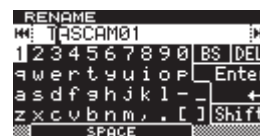

5. Éditez le nom de fichier. Voir « Saisie et édition de caractères » en page 34 pour des détails sur la façon de modifier un nom de fichier.
6. Quand vous avez fait le réglage du nom de fichier, tournez la molette **MULTI JOG** pour sélectionner **Enter**. Ensuite, pressez la molette **MULTI JOG** pour confirmer les changements apportés aux caractères et revenir à l'écran **FILE NAME**.
7. Pressez à nouveau la molette **MULTI JOG** pour retourner à l'écran de menu.

4 – Enregistrement

Saisie et édition de caractères

Utilisez les opérations suivantes pour éditer (modifier) les caractères.

Pour déplacer le curseur (position d'édition) :

Utilisez les touches ◀◀ [◀◀]/▶▶ [▶▶] de l'unité principale.

Pour changer le caractère marqué par le curseur :

Tournez la molette MULTI JOG.

Pour insérer un espace :

Tournez la molette MULTI JOG pour sélectionner SPACE et pressez la molette MULTI JOG.

Pour supprimer un caractère :

Tournez la molette MULTI JOG pour sélectionner DEL (quand vous voulez supprimer un caractère situé après le curseur) ou BS (quand vous voulez supprimer un caractère situé avant le curseur) et pressez la molette MULTI JOG.

Pour supprimer tous les caractères situés après le curseur :

Tournez la molette MULTI JOG pour sélectionner DEL et pressez et maintenez la molette MULTI JOG.

Pour supprimer tous les caractères situés avant le curseur :

Tournez la molette MULTI JOG pour sélectionner BS et pressez et maintenez la molette MULTI JOG.

Pour alterner entre majuscules et minuscules :

Tournez la molette MULTI JOG pour sélectionner Shift et pressez la molette MULTI JOG.

Cela fait également alterner entre numéros et symboles.

Pour annuler l'édition :

Pressez la touche EXIT [PEAK CLEAR].

NOTE

- Vous pouvez aussi accéder directement à une carte SD depuis un ordinateur afin de changer le nom des fichiers, mais cela pourrait changer l'ordre de lecture des fichiers.
- Les noms contenant des caractères autres que des lettres de l'alphabet, des chiffres et des symboles ne peuvent pas être édités (de tels noms ne peuvent pas s'afficher en écran REHAME).
- Les symboles et signes de ponctuation suivants ne peuvent pas être utilisés dans les noms.
¥ \ / ; : , * ? " < > |
- Vous pouvez aussi utiliser un clavier USB pour modifier le texte (voir « Emploi d'un clavier pour saisir du texte » en page 58).

Capacité des supports et durées d'enregistrement

Ce tableau donne les durées d'enregistrement totales maximales pour différentes capacités de support et différents formats de fichier.

Réglages du mode d'enregistrement		Carte SD (par Go)	
PCM	WAV-16	44,1 kHz	90 min.
		48 kHz	85 min.
		88,2 kHz	45 min.
		96 kHz	42 min.
		176,4 kHz	22 min.
	WAV-24	192 kHz	21 min.
		44,1 kHz	60 min.
		48 kHz	55 min.
		88,2 kHz	30 min.
		96 kHz	25 min.
DSD	DSDIFF	176,4 kHz	15 min.
		192 kHz	13 min.
	DSF	2,8 MHz	22 min.
		5,6 MHz	11 min.
		2,8 MHz	22 min.
		5,6 MHz	11 min.

5 – Opérations sur les dossiers et fichiers (écran BROWSE)

Dans les cartes SD et clés USB, cette unité gère les fichiers audio selon une structure composée de dossiers.

Vous pouvez sélectionner le dossier ou fichier avec lequel vous voulez travailler dans l'écran **BROWSE** et ouvrir la fenêtre locale de menu de fichier ou de dossier.

Dans ces menus, vous pouvez créer des dossiers, supprimer des dossiers et des fichiers, changer leur nom et ajouter par exemple des fichiers à des listes de lecture (playlists).

En outre, vous pouvez aussi déplacer et copier des dossiers et fichiers entre dossiers au moyen d'une opération directe depuis l'écran **BROWSE**.

CONSEIL

- En utilisant un lecteur de carte ou une autre interface pour lire les fichiers d'un support SD/USB sur un ordinateur, vous pourrez utiliser ce dernier afin de modifier la structure des dossiers, d'éditer les noms de dossier et de fichier et de supprimer des dossiers et fichiers.
- Si vous effectuez ce type d'édition depuis votre ordinateur, sachez que l'ordre de lecture des fichiers de l'unité peut s'en trouver changé.

Ouverture de l'écran BROWSE

L'exemple suivant considère qu'une carte SD a été chargée et sélectionnée comme support actuel.

1. Pressez la touche **MENU** pour ouvrir la page **GENERAL** de l'écran de menu et tournez la molette **MULTI JOG** pour sélectionner **BROWSE** (parcourir).

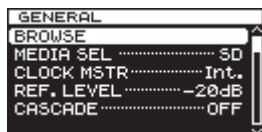

2. Pressez la molette **MULTI JOG** pour ouvrir l'écran **BROWSE**.

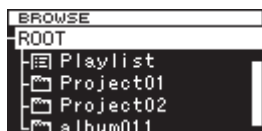

NOTE

Durant la sélection, pressez la touche **EXIT [PEAK CLEAR]** pour annuler la sélection et revenir à l'écran de menu.

Navigation dans l'écran BROWSE

Les dossiers et fichiers musicaux apparaissent en écran **BROWSE** sous forme d'une structure hiérarchique comme ils le feraient sur un ordinateur.

Quand l'écran **BROWSE** est ouvert, utilisez la molette **MULTI JOG** ou les touches **◀◀ [I◀◀]/▶▶ [▶▶I]** de l'unité principale (ou les touches **F3/F4** ou **◀◀ [I◀◀]/▶▶ [▶▶I]** de la télécommande) pour sélectionner les dossiers et fichiers avec lesquels vous voulez travailler.

- Pressez la molette **MULTI JOG** pour ouvrir la fenêtre locale de menu de dossier ou de fichier (voir « Opérations sur les dossiers » en page 36) (voir « Opérations sur les fichiers » en page 36).
- Pressez la touche **EXIT [PEAK CLEAR]** pour remonter d'un niveau dans la structure des fichiers. Quand vous utilisez le menu de dossier ou de fichier, pressez cette touche pour revenir d'un pas en arrière.
- Tournez la molette **MULTI JOG** ou utilisez les touches **F3/F4** de la télécommande pour sélectionner un sous-dossier ou un fichier dans le même dossier.
- Quand un dossier ou un fichier est sélectionné, pressez la touche **◀◀ [I◀◀]** de l'unité principale ou de la télécommande pour monter d'un niveau dans la structure des fichiers ou pressez la touche **▶▶ [▶▶I]** pour descendre d'un niveau.
Quand un dossier est sélectionné, vous pouvez presser la molette **MULTI JOG** pour changer de niveau même quand l'option **SELECT** de la fenêtre locale de menu de dossier est sélectionnée. Quand la ligne supérieure de l'écran **BROWSE** est sélectionnée, pressez la molette **MULTI JOG** pour remonter d'un niveau. Quand une autre ligne est sélectionnée, pressez la molette **MULTI JOG** pour descendre d'un niveau.
- Quand un dossier ou fichier est sélectionné, pressez la touche **HOME** de l'unité principale (ou la touche **F1** de la télécommande) pour revenir à l'écran d'accueil.
- Quand un dossier ou fichier est sélectionné, pressez la touche **PLAY** de l'unité principale ou de la télécommande pour revenir à l'écran d'accueil et lancer la lecture du dossier ou fichier sélectionné.
- Quand un fichier ou dossier est sélectionné, pressez la touche **PAUSE** pour revenir à l'écran d'accueil et faire passer l'unité en pause de lecture au début de ce dossier ou fichier.

Icônes dans l'écran BROWSE

La signification des icônes qui apparaissent en écran **BROWSE** est la suivante.

Playlist ou liste de lecture (📁)

L'icône 📁 de playlist est suivie par le nom de la playlist (voir « Ouverture de l'écran de playlist » en page 51).

Dossier (📁)

L'icône 📁 de dossier est suivie par le nom du dossier.

Fichier audio (🎵)

L'icône 🎵 de fichier audio est suivie par le nom du fichier audio.

NOTE

Le dossier actuel n'a pas d'icône particulière. Le dossier actuel apparaît toujours en haut de l'écran **BROWSE**.

5 – Opérations sur les dossiers et fichiers (écran BROWSE)

Opérations sur les dossiers

Sélectionnez le dossier désiré dans l'écran **BROWSE** et pressez la molette **DATA** pour ouvrir la fenêtre locale de menu de dossier.



Tournez la molette **MULTI JOG** pour sélectionner l'option voulue et pressez la molette **MULTI JOG** pour exécuter l'opération.

NOTE

Quand la carte SD chargée est protégée, les options **RENAME**, **DELETE**, **ADD P.L.** et **CREATE** ne peuvent pas être employées (voir « Protection contre l'écriture d'une carte SD » en page 19).

SELECT

Ouvre le dossier sélectionné.

NOTE

Quand un dossier est sélectionné, vous pouvez aussi presser la touche **▶▶** [**▶▶▶**] de l'unité principale ou de la télécommande pour l'ouvrir.

RENAME

Ouvre l'écran **RENAME** dans lequel vous pouvez modifier le nom du dossier sélectionné (voir « Édition des noms de dossier et fichier » en page 37).

DELETE

Supprime le dossier sélectionné (voir « Suppression de dossiers et de fichiers » en page 37).

MOVE/COPY

Déplace/copie le sous-dossier sélectionné dans un autre dossier (voir « Déplacement et copie de dossiers et de fichiers » en page 38).

ADD P.L.

Enregistre tous les fichiers du dossier sélectionné dans la playlist désirée (voir « Enregistrement de dossiers et de fichiers dans une playlist » en page 38).

INFO

Affiche des informations (nombre total de fichiers, durée/ taille totale et date du dernier changement) concernant le dossier sélectionné dans une fenêtre locale (voir « Visualisation d'informations sur les dossiers et fichiers » en page 39).

CREATE

Crée un nouveau dossier (voir « Création de nouveaux dossiers » en page 39).

CANCEL

Interrompt toute opération sur le dossier sélectionné et ferme le menu de dossier.

Opérations sur les fichiers

Sélectionnez le fichier désiré dans l'écran **BROWSE** et pressez la molette **MULTI JOG** pour ouvrir la fenêtre locale de menu de fichier.



Tournez la molette **MULTI JOG** pour sélectionner l'option voulue et pressez la molette **MULTI JOG** pour exécuter l'opération.

NOTE

Quand la carte SD chargée est protégée, les options **RENAME**, **DELETE**, **ADD P.L.** et **MOVE/COPY** ne peuvent pas être employées (voir « Protection contre l'écriture d'une carte SD » en page 19).

SELECT

Ouvre le fichier sélectionné et ramène à l'écran d'accueil.

RENAME

Ouvre l'écran **RENAME** dans lequel vous pouvez modifier le nom du fichier sélectionné (voir « Édition des noms de dossier et fichier » en page 37).

DELETE

Supprime le fichier sélectionné (voir « Suppression de dossiers et de fichiers » en page 37).

MOVE/COPY

Déplace le fichier sélectionné à un autre endroit dans le même dossier ou le déplace/copie dans un autre dossier (voir « Déplacement et copie de dossiers et de fichiers » en page 38).

ADD P.L.

Ajoute le fichier sélectionné à la playlist désirée (voir « Enregistrement de dossiers et de fichiers dans une playlist » en page 38).

INFO

Affiche les informations concernant le fichier sélectionné (voir « Visualisation d'informations sur les dossiers et fichiers » en page 39).

Les informations sur le fichier sont affichées en deux pages. Pressez la molette **MULTI JOG** pour ouvrir la seconde page.

1ère page : Durée totale de la piste/taille du fichier
Format/mode d'enregistrement du fichier (stéréo/mono)
Fréquence d'échantillonnage

2e page : Creation date

DIVIDE

Divise le fichier sélectionné en deux fichiers (voir « Division de fichiers » en page 40).

UNDO

Immédiatement après division d'un fichier, vous pouvez annuler (Undo) l'opération, ce qui restaure les conditions antérieures des fichiers (voir « Annulation de la division de fichier (UNDO/REDO) » en page 41).

REDO

Cette option apparaît immédiatement après avoir annulé une division de fichier pour la rétablir. Utilisez-la pour refaire la même division, ce qui restaure les fichiers tels qu'avant l'opération d'annulation (Undo) (voir « Annulation de la division de fichier (UNDO/REDO) » en page 41).

CANCEL

Interrompt toute opération sur le fichier sélectionné et ferme le menu de fichier.

5 – Opérations sur les dossiers et fichiers (écran BROWSE)

Édition des noms de dossier et fichier

1. Sélectionnez le dossier ou fichier dont vous désirez modifier le nom et pressez la molette **MULTI JOG** pour ouvrir la fenêtre locale de menu de dossier ou de fichier.
2. Tournez la molette **MULTI JOG** pour sélectionner **RENAME** (renommer).



Menu de dossier



Menu de fichier

3. Pressez la molette **MULTI JOG** pour ouvrir l'écran **RENAME**.



4. Modifiez le nom du dossier ou du fichier.
Pour des détails sur l'édition des noms de dossier et de fichier, voir « Saisie et édition de caractères » en page 34.
5. Quand vous avez modifié le nom de dossier ou de fichier, tournez la molette **MULTI JOG** pour sélectionner **Enter** et pressez la molette **MULTI JOG** pour confirmer les changements apportés au nom.
« **RENAMING...** » s'affiche dans une fenêtre locale et le nom du dossier ou du fichier est changé.



Une fois le nom du dossier ou du fichier changé, l'écran **BROWSE** réapparaît.

NOTE

- Vous pouvez aussi accéder directement au support SD/USB depuis un ordinateur afin de changer le nom des fichiers, mais cela pourrait changer l'ordre existant de lecture des fichiers.
- Les noms qui contiennent des caractères autres que les lettres de l'alphabet, les chiffres et les symboles ne peuvent être édités (le nom n'apparaîtra pas si la fonction **RENAME** (renommer) est utilisée).
- Les symboles et signes de ponctuation suivants ne peuvent pas être utilisés dans les noms.
¥ \ / ; : , * ? " < > |
- En plus de l'écran **BROWSE** pour sélectionner un dossier ou fichier en vue de changer son nom, vous pouvez aussi utiliser l'option **RENAME** de la page **TRACK EDIT** (édition de piste) de l'écran de menu afin d'éditer le nom du dossier ou fichier sélectionné.

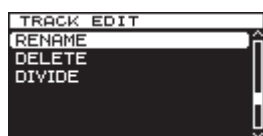

Suppression de dossiers et de fichiers

Vous pouvez supprimer des dossiers et des fichiers sur des cartes SD et des clés USB.

Si vous supprimez un dossier, tous les fichiers qu'il contenait seront aussi supprimés.

1. Sélectionnez le dossier ou fichier que vous voulez supprimer et pressez la molette **MULTI JOG** pour ouvrir la fenêtre locale de menu de dossier ou de fichier.
2. Tournez la molette **MULTI JOG** pour sélectionner **DELETE** (supprimer).



Menu de dossier



Menu de fichier

3. Pressez la molette **MULTI JOG**.
Un message local de confirmation apparaît.



NOTE

Pressez la touche **EXIT [PEAK CLEAR]** pour interrompre la procédure de suppression.

4. Pressez à nouveau la molette **MULTI JOG** pour supprimer le dossier ou fichier sélectionné de la carte SD ou de la clé USB.
Pendant la suppression du dossier ou du fichier, « **DELETING FILE...** » apparaît dans une fenêtre locale.



Une fois la suppression terminée, l'écran **BROWSE** réapparaît.

NOTE

En plus de l'écran **BROWSE** pour sélectionner un dossier ou fichier à supprimer, vous pouvez aussi utiliser l'option **DELETE** de la page **TRACK EDIT** (édition de piste) de l'écran de menu afin de supprimer le dossier ou le fichier sélectionné.

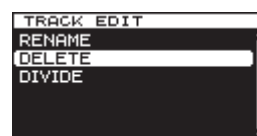

5 – Opérations sur les dossiers et fichiers (écran BROWSE)

Déplacement et copie de dossiers et de fichiers

1. Sélectionnez le dossier ou fichier que vous voulez déplacer ou copier et pressez la molette **MULTI JOG** pour ouvrir la fenêtre locale de menu de dossier ou de fichier.
2. Tournez la molette **MULTI JOG** pour sélectionner **MOVE/COPY** (déplacer/copier).



Menu de dossier



Menu de fichier

3. Pressez la molette **MULTI JOG**.
Le nom du dossier ou du fichier qui sera déplacé ou copié clignote dans l'écran **BROWSE**.
4. Avec la molette **MULTI JOG**, ouvrez le dossier de destination de l'élément à déplacer ou copier en écran **BROWSE**.
Pour un déplacement dans un dossier de niveau supérieur dans la structure, choisissez le plus haut dossier (en haut de la liste).
Si vous amenez le curseur à un endroit où sont affichés des noms de dossier et de fichier, le nom du dossier ou fichier qui sera déplacé ou copié clignote.
5. Pressez la molette **MULTI JOG** pour ouvrir la fenêtre locale de sélection **MOVE OR COPY** (déplacer ou copier).

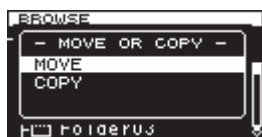

NOTE

Si la destination se trouve dans le même dossier que le sous-dossier ou fichier sélectionné, la copie n'est pas possible et la fenêtre locale **MOVE OR COPY** n'apparaîtra pas. Seul le déplacement est possible dans le même dossier.

6. Sélectionnez **MOVE** pour déplacer le dossier ou fichier depuis son emplacement antérieur. Sélectionnez **COPY** pour copier le dossier ou fichier. Pressez la molette **MULTI JOG** pour confirmer l'opération de déplacement ou de copie.
Selon l'option choisie, « **MOVING...** » (déplacement) ou « **COPYING...** » (copie) apparaît dans une fenêtre locale et le dossier ou fichier est déplacé ou copié.



Après avoir sélectionné
MOVE (déplacer)



Après avoir sélectionné
COPY (copier)

Une fois le déplacement ou la copie terminé, l'écran **BROWSE** réapparaît.

NOTE

Après avoir utilisé **MOVE**, le dossier ou fichier déplacé ne se trouve plus dans son dossier d'origine.
Après avoir utilisé **COPY**, le dossier ou fichier copié est également présent dans son dossier d'origine.

Enregistrement de dossiers et de fichiers dans une playlist

Vous pouvez ajouter des dossiers et des fichiers à la playlist (liste de lecture) que vous voulez.

1. Sélectionnez le dossier ou fichier que vous voulez ajouter à la playlist et pressez la molette **MULTI JOG** pour ouvrir la fenêtre locale de menu de dossier ou de fichier.
2. Tournez la molette **MULTI JOG** pour sélectionner **ADD P.L.** (ajouter à la playlist).



Menu de dossier



Menu de fichier

3. Pressez la molette **MULTI JOG** pour ajouter le dossier ou fichier à la playlist actuelle, et revenir à l'écran **BROWSE**.

NOTE

- Si vous sélectionnez un dossier, tous les fichiers du dossier seront ajoutés à la playlist. Les fichiers présents dans les sous-dossiers ne sont toutefois pas ajoutés.
- Au maximum, 100 pistes peuvent être ajoutées à une playlist.
- Si vous essayez d'ajouter plus de 100 pistes, un message local d'avertissement **P.LIST FULL** apparaît et la ou les pistes ne sont pas ajoutées.
- Les fichiers seront insérés à la fin de la playlist actuelle*.

* Playlist actuelle : ce sera « Playlist001 » si le support est neuf. Si d'autres playlists ont été créées, la dernière playlist ouverte sera la playlist actuelle. Pour des détails, voir « Ouverture de l'écran de playlist » en page 51.

5 – Opérations sur les dossiers et fichiers (écran BROWSE)

Visualisation d'informations sur les dossiers et fichiers

Vous pouvez voir des informations sur les dossiers et fichiers.

1. Sélectionnez le dossier ou fichier que vous voulez vérifier et pressez la molette **MULTI JOG** pour ouvrir la fenêtre locale de menu de dossier ou de fichier.
2. Tournez la molette **MULTI JOG** pour sélectionner **INFO** (information).



Menu de dossier



Menu de fichier

3. Pressez la molette **MULTI JOG** pour ouvrir la fenêtre locale d'informations sur le dossier ou le fichier.
Les informations sur le fichier sont affichées en deux pages. Pressez à nouveau la molette **MULTI JOG** pour passer à la seconde page d'informations.



Fenêtre de dossier

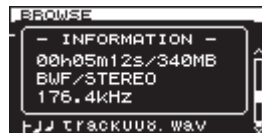

Fenêtre de fichier

4. Après avoir lu les informations, pressez la molette **MULTI JOG** ou la touche **EXIT [PEAK CLEAR]** pour revenir à l'écran **BROWSE**.

Création de nouveaux dossiers

1. Sélectionnez le dossier dans lequel vous voulez créer un nouveau sous-dossier et pressez la molette **MULTI JOG** pour ouvrir la fenêtre locale de menu de dossier.
2. Tournez la molette **MULTI JOG** pour sélectionner **CREATE** (créer).

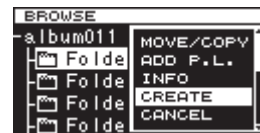

3. Pressez la molette **MULTI JOG** pour ouvrir l'écran **CREATE**.

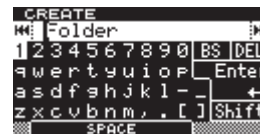

4. Saisissez le nom du dossier. Pour des détails sur la façon de saisir un nom de dossier, voir « Saisie et édition de caractères » en page 34.
5. Après avoir saisi le nom de dossier, tournez la molette **MULTI JOG** pour sélectionner **Enter** et pressez la molette **MULTI JOG** pour confirmer le nom.
Un message local de confirmation apparaît.

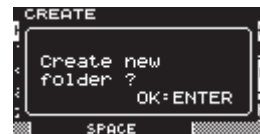

NOTE

Pour annuler la création d'un dossier, pressez la touche **EXIT [PEAK CLEAR]**.

6. Pressez la molette **MULTI JOG** pour créer le nouveau dossier.
« **CREATING...** » (création) apparaît dans une fenêtre locale et le nouveau dossier est créé.



Une fois le nouveau dossier créé, l'écran **BROWSE** réapparaît.

NOTE

- Le nombre maximal de dossiers pouvant être créés sur une même carte SD ou clé USB est de 3000.
- Si vous utilisez un support d'une capacité de 2 Go ou moins, il peut ne pas être possible de créer le nombre maximal de dossiers indiqués ci-dessus dans le dossier racine en raison des limitations du système de fichiers (le nombre exact dépend des conditions d'utilisation).

5 – Opérations sur les dossiers et fichiers (écran BROWSE)

Division de fichiers

Vous pouvez diviser un fichier en deux à l'endroit de votre choix.

1. Sélectionnez le fichier que vous voulez diviser et pressez la molette **MULTI JOG** pour ouvrir la fenêtre locale de menu de fichier.
2. Tournez la molette **MULTI JOG** pour sélectionner **DIVIDE** (diviser).



3. Pressez la molette **MULTI JOG** pour ouvrir l'écran **DIVIDE**.

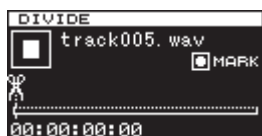

4. Utilisez les commandes suivantes pour déterminer le point de division.
Pressez la touche **PLAY** pour lire le fichier.
Pressez la touche **STOP** pour arrêter la lecture.
Maintenez pressée la touche **◀◀ [I◀◀] / ▶▶ [▶▶] I** pour rechercher.
Tournez la molette **MULTI JOG** pour vous déplacer entre les positions repérées par des marqueurs.



5. Une fois trouvée la position approximative à laquelle vous voulez diviser le fichier au moyen des opérations ci-dessus, pressez la touche **PAUSE** pour passer en mode de balayage de lecture.



En mode de balayage de lecture, vous pouvez tourner la molette **MULTI JOG** pour vous déplacer par pas de 20 ms.

6. Après avoir confirmé le point de division, pressez la molette **MULTI JOG**.
Un message local de confirmation apparaît.

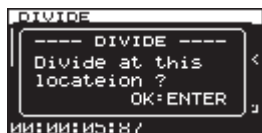

NOTE

Pour arrêter la procédure de division d'un fichier, pressez la touche **EXIT [PEAK CLEAR]**.

7. Pressez la molette **MULTI JOG** pour diviser le fichier.
« **DIVIDING...** » (division) apparaît dans une fenêtre locale et le fichier est divisé.



Une fois la division terminée, l'écran **BROWSE** réapparaît.

NOTE

- À l'arrêt, vous pouvez presser la touche **EXIT [PEAK CLEAR]** pour revenir à l'écran **BROWSE** sans diviser.
- Vous ne pouvez pas aller au début ou à la fin d'une piste au moyen des touches **◀◀ [I◀◀] / ▶▶ [▶▶] I**. Vous ne pouvez faire des réglages fins avec la molette **MULTI JOG** qu'en mode de balayage de lecture. En maintenant pressées les touches **◀◀ [I◀◀] / ▶▶ [▶▶] I**, vous pouvez bouger en continu le point de division.

- Après division d'un fichier, deux nouveaux fichiers sont créés, portant les suffixes « **_a** » et « **_b** » ajoutés à la fin du nom de fichier d'origine.

Exemple :

Nom du fichier avant division

TASCAM_0000.wav

Nom des fichiers après division

TASCAM_0000_a.wav (partie antérieure au point de division)

TASCAM_0000_b.wav (partie postérieure au point de division)

- En plus de l'écran **BROWSE** pour sélectionner un fichier à diviser, vous pouvez aussi utiliser l'option **DIVIDE** de la page **TRACK EDIT** (édition de piste) de l'écran de menu afin de diviser le fichier sélectionné.
- La division n'est pas possible si la totalité du chemin d'accès au fichier et le nom de fichier ont un total de plus de 255 caractères.
- Si le nom d'un fichier après division est le même que celui d'un fichier existant, la division n'est pas possible et un message local « **- CANNOT DIVIDE - Duplicate name error.** » apparaît.

CONSEIL

Vous pouvez durant l'enregistrement ajouter un marqueur à l'endroit où vous envisagez de diviser un fichier (voir « Ajout de marqueurs pendant l'enregistrement » en page 32).

5 – Opérations sur les dossiers et fichiers (écran BROWSE)

Annulation de la division de fichier (UNDO/REDO)

Cette fonction ne peut être employée qu'après avoir divisé un fichier.

Immédiatement après division d'un fichier, vous pouvez annuler (Undo) l'opération, ce qui restaure le fichier dans son état antérieur. Immédiatement après avoir annulé une division de fichier, l'option Undo (annuler) se transforme en REDO (rétablir). Utilisez cette dernière pour exécuter de nouveau la même division, ce qui restaure les fichiers tels qu'avant l'opération d'annulation (le réglage du point de division sera le même que la première fois où l'opération DIVIDE a été demandée).

Les options UNDO et REDO n'apparaissent qu'après qu'un fichier ait été divisé.

NOTE

Pour annuler, peu importe le dossier ou fichier sélectionné en écran BROWSE avant l'ouverture du menu de fichier.

1. Sélectionnez le fichier qui a été divisé et pressez la molette **MULTI JOG** pour ouvrir la fenêtre locale de menu de fichier.
2. Tournez la molette **MULTI JOG** pour sélectionner **UNDO** (annuler).

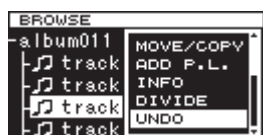

3. Pressez la molette **MULTI JOG**.
Un message local de confirmation apparaît.

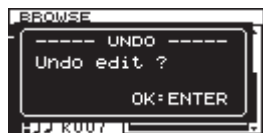

NOTE

Pour interrompre une opération d'annulation (UNDO), pressez la touche **EXIT [PEAK CLEAR]**.

4. Pressez la molette **MULTI JOG** pour annuler la division de fichier.
« UNDO WORKING... » (annulation en cours) apparaît dans une fenêtre locale et la division de fichier est annulée.



Une fois l'annulation terminée, l'écran BROWSE réapparaît. Le fichier sur lequel l'opération d'annulation a porté sera sélectionné.

NOTE

Pour annuler une opération d'annulation (UNDO), pressez la touche **EXIT [PEAK CLEAR]**.

5. Après annulation d'une division de fichier, si vous voulez refaire la division, vous pouvez exécuter l'action **REDO** (rétablir) dans le menu. Pressez la molette **MULTI JOG** pour ouvrir la fenêtre locale de menu de fichier.

6. Tournez la molette **MULTI JOG** pour sélectionner **REDO** (rétablir).



7. Pressez la molette **MULTI JOG** pour ouvrir une fenêtre locale de confirmation.



NOTE

Pour interrompre une opération de rétablissement (REDO), pressez la touche **EXIT [PEAK CLEAR]**.

8. Vous pouvez pressez la molette **MULTI JOG** pour rétablir (REDO) l'opération.
« REDO WORKING... » (rétablissement en cours) apparaît dans une fenêtre locale et le fichier est de nouveau divisé.



Une fois l'opération de rétablissement terminée, l'écran BROWSE réapparaît.

NOTE

La division du fichier actuellement sélectionné ne peut pas être annulée ou rétablie depuis l'écran BROWSE. Pour annuler ou rétablir une division de fichier, utilisez les options **UNDO** et **REDO** de la page de menu **TRACK EDIT** (édition de piste).



Pour annuler (UNDO) la division de fichier



Pour rétablir (REDO) la division de fichier

6 – Lecture

Dans ce chapitre, nous expliquerons les fonctions de lecture pour les fichiers audio stockés sur des cartes SD et des clés USB. Les explications suivantes considèrent qu'une carte SD ou une clé USB contenant au moins un fichier audio est chargée dans l'unité, que l'unité est allumée et que le bon support est sélectionné (voir « Sélection du support utilisé » en page 20).

Types de fichier lisibles

Cette unité peut lire les fichiers ayant les formats suivants.

- Formats WAV et BWF (extension .wav) (fréquence d'échantillonnage 44,1/48/88,2/96/176,4/192 kHz, 16/24 bits)
- Format DSDIFF (extension .dff) (fréquence d'échantillonnage 2,8224/5,6448 MHz)
- Format DSF (extension .dsf) (fréquence d'échantillonnage 2,8224/5,6448 MHz)

CONSEIL

Cette unité peut lire un fichier même si elle ne l'a pas enregistré, à condition qu'il soit à un des formats ci-dessus. Par exemple, si vous utilisez un ordinateur ou autre appareil audio pour copier un fichier répondant aux conditions ci-dessus sur une carte SD ou une clé USB et si vous chargez le support dans l'unité, la lecture de ce fichier sera possible. En d'autres termes, vous pouvez efficacement préparer des supports pour les faire lire par cette unité.

Fichiers et pistes

Les données audio sont sauvegardées sur le support sous forme de « fichiers ».

Si le paramètre **MODE** de l'écran **CHANNEL** (canal) est réglé sur **STEREO**, un fichier stéréo sera utilisé comme une piste. En cas de réglage sur **MONOx2**, deux fichiers mono seront utilisés comme une piste (voir « Réglage du format du fichier d'enregistrement » en page 24).

Quand nous expliquons l'enregistrement et la lecture dans ce mode d'emploi, nous appelons généralement les fichiers audio des « pistes » (ou parfois des « morceaux »). Nous utilisons principalement le terme « fichiers » quand nous expliquons la gestion de support. Dans tous les cas, ces termes se réfèrent à la même chose.

Opérations de base pour la lecture

Cette section explique les opérations de base comprenant le lancement, la mise en pause et l'arrêt de la lecture.

Les explications suivantes considèrent que vous avez effectué les connexions nécessaires, que l'unité est sous tension, que le lecteur est choisi, que le support contenant les fichiers audio est chargé dans ce lecteur et que l'écran d'accueil est ouvert.

Lecture

Pour lancer la lecture, pressez la touche **PLAY** (ou la touche **PLAY** de la télécommande).

Si aucun fichier audio pouvant être lu par cette unité ne se trouve sur le support actuel, l'écran d'accueil a l'aspect suivant.



Pour arrêter la lecture :

Pressez la touche **STOP**.

Pour mettre en pause la lecture et passer en attente de lecture :

Pressez la touche **PAUSE**.

Sélection des pistes

Si la zone de lecture a plus d'une piste, vous pouvez sauter en arrière ou en avant jusqu'à la piste voulue ou saisir directement le numéro de la piste à lire.

Saut à la piste précédente ou suivante

Utilisez les touches ◀◀ [I◀◀]/▶▶ [▶▶I] de l'unité principale ou de la télécommande pour sauter d'une piste à l'autre.

Sélection directe des pistes

En écran **BROWSE**, vous pouvez tourner la molette **MULTI JOG** pour sélectionner une piste et presser la touche **PLAY** pour lancer sa lecture.

Recherche arrière et avant

Vous pouvez faire une recherche vers l'avant ou l'arrière dans une piste pendant que vous l'écoutez.

1. Lisez la piste désirée ou mettez-la en pause de lecture.
2. Maintenez pressée la touche ◀◀ [I◀◀]/▶▶ [▶▶I] de la face avant ou de la télécommande pour lancer la recherche en arrière ou en avant.
La vitesse normale de recherche arrière/avant est 10x la vitesse normale de lecture, mais presser la touche ▶▶ [▶▶I] au cours de la recherche arrière, ou la touche ◀◀ [I◀◀] au cours de la recherche avant, fait monter la vitesse à 100x tant que la touche est maintenue pressée.
3. Pour arrêter la recherche, relâchez la touche que vous maintenez. L'unité retrouve les conditions dans lesquelles elle était avant la recherche (pause de lecture ou lecture).

NOTE

- Si vous recherchez vers l'avant jusqu'à la fin d'une piste, la recherche sautera au début de la piste suivante et se poursuivra.
- Si vous recherchez vers l'avant jusqu'à la fin de la dernière piste, l'unité passera en pause de lecture sauf si le réglage de lecture en boucle (répétition) est sur ON, auquel cas la recherche sautera au début de la première piste et se poursuivra (voir « Lecture en boucle » en page 46).
- Si vous recherchez en arrière jusqu'au début d'une piste, la recherche sautera à la fin de la piste précédente et se poursuivra.
- Si vous recherchez en arrière jusqu'au début de la première piste, l'unité passera en pause de lecture sauf si le réglage de lecture en boucle (répétition) est sur ON, auquel cas la recherche sautera à la fin de la dernière piste et se poursuivra (voir « Lecture en boucle » en page 46).

6 – Lecture

Accès à des positions spécifiques

Si vous utilisez un clavier USB avec pavé numérique ou un pavé numérique USB, vous pouvez accéder à des positions spécifiques quand l'unité est à l'arrêt, en lecture ou en pause de lecture.

Pressez la touche * (astérisque) pour effacer le numéro de piste et l'affichage de temps, et préparer l'unité à recevoir une saisie numérique.

Utilisez le pavé numérique pour saisir les chiffres dans l'ordre suivant.

- Numéro de piste : 3 chiffres
- Temps écoulé depuis le début de la piste : 2 chiffres à chaque fois pour les heures, minutes, secondes

Par exemple, si vous voulez aller à l'endroit situé 1 minute et 30 secondes après le début de la piste 2, vous devez presser les touches dans l'ordre suivant.

0 → 0 → 2 → 0 → 0 → 0 → 1 → 3 → 0

Quand vous avez fini la saisie des neuf chiffres, l'unité se cale automatiquement sur la position spécifiée.

Après avoir rejoint la nouvelle position, l'unité retrouve les conditions dans lesquelles elle était auparavant (arrêt, pause de lecture ou lecture).

Cela signifie que la lecture ne démarrera automatiquement depuis la position rejointe que durant la lecture.

Accès à une position après saisie partielle

Si vous pressez la molette **MULTI JOG**, la touche **PLAY** ou **PAUSE** de la face avant (ou la touche **PLAY** ou **F1** de la télécommande) avant d'avoir terminé la saisie du temps, vous accédez à la position correspondant à ce qui a été déjà spécifié.

Par exemple, supposons que vous n'avez saisi que :

0 → 0 → 2 → 0 → 0 → 1 → 2

Alors, si vous pressez la molette **MULTI JOG**, la touche **PLAY** ou **PAUSE**, l'unité se place 12 minutes après le début de la piste 2.

La touche pressée durant la saisie du point à rejoindre détermine ce qui se passe après y avoir accédé.

Pression de la molette **MULTI JOG** :

L'unité reprend la lecture ou la pause de lecture selon ce qui était en vigueur avant le déplacement.

Pression de la touche **PLAY** :

La lecture démarre.

Pression de la touche **PAUSE** :

L'unité passe en pause de lecture.

Pression de la touche **PLAY** de la télécommande :

Si l'unité était en lecture avant la demande de déplacement, la lecture se met en pause après le déplacement.

Si elle était à l'arrêt ou en pause de lecture avant le déplacement, la lecture démarre après le déplacement.

Ajout manuel de marqueurs durant la lecture

À l'arrêt, en pause de lecture ou durant la lecture, vous pouvez ajouter manuellement des marqueurs à l'endroit de votre choix dans la piste. Durant la lecture de piste, vous pouvez rapidement sauter à ces marqueurs.

Ajout de marqueurs durant la lecture

Quand une piste est à l'arrêt, en lecture ou en pause de lecture, pressez la molette **MULTI JOG** (ou la touche **MARK** de la télécommande) à tout endroit où vous voulez ajouter un marqueur.

NOTE

- Chaque piste peut mémoriser des informations pour un maximum de 99 marqueurs ajoutés.
- Vous pouvez également ajouter des marqueurs durant l'enregistrement (voir « Ajout manuel de marqueurs durant l'enregistrement » en page 32).
- Lors de l'ajout manuel d'un marqueur, le nom de marqueur « MARKxxx »* est utilisé.

* « xxx » est un nombre qui augmente avec chaque nouveau marqueur de cette piste.

Accès aux marqueurs

Quand une piste est à l'arrêt, en lecture ou en pause de lecture, vous pouvez tourner la molette **MULTI JOG** (ou utiliser les touches **F3** [+]/**F4** [-] de la télécommande) pour aller sur les marqueurs.

Tournez la molette **MULTI JOG** vers la droite pour aller sur le marqueur suivant le plus proche ou vers la gauche pour aller sur le marqueur précédent le plus proche de la position actuelle.

Lors du saut à un marqueur, le nom de ce marqueur est affiché dans la section bouton de l'écran d'accueil. Le nom d'un marqueur s'affiche aussi si la lecture atteint ce point.

En pressant la touche **HOME**, le nom du marqueur pour la position actuelle est également affiché.

Suppression de marqueurs

Vous pouvez supprimer un marqueur ajouté à l'arrêt ou en pause de lecture.

1. Allez sur le marqueur que vous voulez supprimer (voir « Accès aux marqueurs » en page 44).
2. Pressez la molette **MULTI JOG** pour ouvrir la fenêtre locale de suppression de marqueurs (DELETE MARKS).



3. Tournez la molette **MULTI JOG** pour choisir de supprimer un marqueur ou tous les marqueurs d'un fichier.
Options :
SINGLE : supprimer uniquement le marqueur sélectionné.
ALL : supprimer tous les marqueurs ajoutés au fichier actuel.
4. Pressez la molette **MULTI JOG** pour supprimer le ou les marqueurs.
 Si vous sélectionnez **SINGLE**, l'écran d'accueil réapparaîtra après suppression du marqueur sélectionné.
 Si vous sélectionnez **ALL**, un message local de confirmation apparaîtra.



Pressez à nouveau la molette **MULTI JOG** pour supprimer tous les marqueurs ajoutés au fichier actuel.
 L'écran d'accueil réapparaîtra après la suppression de tous les marqueurs.

NOTE

Pour ne pas effectuer la suppression demandée, pressez la touche **EXIT [PEAK CLEAR]**.

Réglage du mode de lecture

Réglage du mode de lecture.

1. Pressez la touche **MENU** pour ouvrir la page **PLAY FUNC** (fonctions de lecture) de l'écran de menu et tournez la molette **MULTI JOG** pour sélectionner **PLAY MODE** (mode de lecture).



2. Pressez la molette **MULTI JOG** pour ouvrir l'écran **PLAY MODE**.

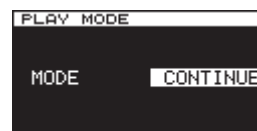

3. Tournez la molette **MULTI JOG** pour sélectionner le mode de lecture.
Options :
CONTINUE (par défaut) : Continue de lire toutes les pistes de la piste 1 à la dernière.
SINGLE : Ne lit que la piste actuellement sélectionnée.
4. Pressez la molette **MULTI JOG** pour confirmer la sélection et revenir à l'écran de menu.

NOTE

En combinant la lecture en boucle et le mode de lecture **SINGLE**, une seule piste peut être mise en boucle indéfiniment.

6 – Lecture

Lecture en boucle

Vous pouvez régler l'unité pour lire les pistes en boucle.

1. Pressez plusieurs fois la touche **MENU** pour ouvrir le menu **PLAY FUNC** (fonctions de lecture) et tournez la molette **MULTI JOG** pour sélectionner **REPEAT** (lecture en boucle).



2. Pressez la molette **MULTI JOG** pour ouvrir l'écran **REPEAT**.



3. Tournez la molette **MULTI JOG** pour régler le mode de lecture en boucle.

Options :

OFF (par défaut) : lecture en boucle désactivée

ON : lecture en boucle activée

4. Pressez la molette **MULTI JOG** pour confirmer la sélection et revenir à l'écran de menu.
5. Après avoir terminé le réglage, pressez la touche **HOME** (ou la touche **F2** de la télécommande) pour revenir à l'écran d'accueil.
6. Sélectionnez la piste que vous désirez lire en boucle et lancez la lecture.

Réglage du mode de lecture sans silences

Vous pouvez régler l'unité pour que les silences séparant les pistes durant la lecture soient éliminés.

Si vous voulez lire en continu les données audio sans intervalle entre les pistes, y compris les pistes enregistrées au moyen des fonctions de création automatique ou manuelle d'une piste de numéro supérieur, réglez le mode Track Gap (silence entre pistes) sur **GAPLESS**. Quand le mode Track Gap est réglé sur **NORMAL**, de brefs silences persistent entre les pistes.

1. Pressez la touche **MENU** pour ouvrir la page **PLAY FUNC** (fonctions de lecture) de l'écran de menu et tournez la molette **MULTI JOG** pour sélectionner **TRACK GAP**.



2. Pressez la molette **MULTI JOG** pour ouvrir l'écran **TRACK GAP**.



3. Tournez la molette **MULTI JOG** pour sélectionner le mode de lecture des silences entre les pistes.
Options : **NORMAL** (par défaut), **GAPLESS**
4. Pressez la molette **MULTI JOG** pour confirmer la sélection et revenir à l'écran de menu.

ATTENTION

- Si **GAPLESS** est sélectionné durant la lecture d'un fichier DSD. En fonction des données audio, du bruit peut se produire aux divisions entre les pistes en raison de la nature des fichiers DSD. Si le bruit est gênant, réglez le mode Track Gap sur **NORMAL** pour l'éviter (il n'y aura pas de bruit durant la lecture sans silences de données audio venant de pistes créées au moyen des fonctions de création automatique ou manuelle d'une piste de numéro supérieur de cette unité, par exemple).
- En cas d'utilisation de la fonction cascade. Réglez les unités maître et esclave sur le même mode de piste. Si les unités n'ont pas le même réglage, elles ne pourront pas se synchroniser lors des changements de piste. Quand le mode Track Gap est réglé sur **NORMAL**, comme l'unité esclave attend un signal de démarrage de lecture de l'unité maître après chaque fin de piste, si l'unité esclave lit par elle-même, chaque fois qu'une piste se termine, la lecture se met en pause au début de la piste suivante.

7 – Enregistrement/lecture avec branchement en cascade

Présentation de la fonction cascade

En utilisant la possibilité de branchement en cascade du DA-3000SD, plusieurs DA-3000SD peuvent être contrôlés simultanément.

Un système multicanal peut être réalisé en synchronisant l'enregistrement et la lecture.

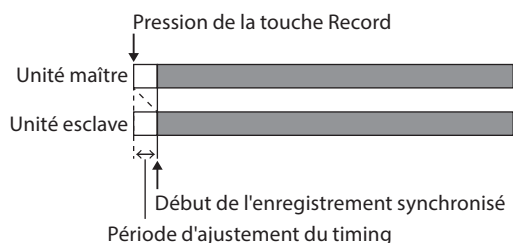

L'enregistrement et la lecture avec branchement en cascade implique les deux types de synchronisation suivants (timing et horloge).

Synchronisation du timing

Selon le réglage de cascade, les unités esclaves se synchroniseront sur l'unité maître au démarrage de l'enregistrement/lecture.

Synchronisation d'horloge

Durant l'enregistrement et la lecture, l'horloge interne de l'unité maître ou un générateur d'horloge externe sert à la synchronisation.

NOTE

Les fonctions suivantes ne peuvent pas être utilisées durant l'enregistrement/lecture synchronisés au moyen des connexions en cascade

- La télécommande RC-10 ne peut pas contrôler les unités esclaves.
- L'enregistrement PCM au moyen des prises **DIGITAL IN (AES/EBU)** n'est pas possible.
- L'enregistrement PCM au moyen des prises **DIGITAL IN (S/PDIF / CASCADE)** n'est pas possible.
- Les fonctions d'enregistrement automatisé ne sont pas disponibles.
- Les fonctions de changement automatique de piste en mode LEVEL, DD et TIME sont désactivées.
- Les fonctions de marquage automatique ne sont pas disponibles.

Branchements et préparations

Préparation du support

Pour effectuer un enregistrement et une lecture synchronisés, utilisez des supports identiques (même marque, même capacité et même modèle) dans les unités maître et esclaves. L'emploi de supports différents pourraient entraîner des différences de vitesse d'accès au support ayant pour résultat des disparités de synchronisation et autres problèmes imprévisibles.

Nous avons mis en ligne une liste des supports dont nous avons testé l'emploi avec le fonctionnement en cascade sur le site web TASCAM.



Site web TASCAM

<https://tascam.jp/int/>

Sélection du support

Choisissez le support pour les unités (maître et esclave) à brancher en cascade. Sélectionnez le même type de support pour tous les appareils (SD).

Voir « Sélection du support utilisé » en page 20 pour des détails.

Préparation des câbles

Utilisez des câbles coaxiaux numériques de haute qualité (impédance 75 Ω) pour les branchements en cascade (n'utilisez pas de câbles RCA analogiques. Cela pourrait entraîner un mauvais fonctionnement).

Si vous utilisez un signal word clock, faites les branchements avec des câbles BNC de haute qualité (impédance 75 Ω).

Réglage de format du fichier d'enregistrement

Pour enregistrer, réglez les unités maître et esclave sur le même format de fichier d'enregistrement (l'enregistrement et la lecture sont possibles avec des unités utilisant des formats de fichier et des fréquences d'échantillonnage différents, mais la synchronisation ne se fera pas à la précision de la fréquence d'échantillonnage) (voir « Réglage du format du fichier d'enregistrement » en page 24).

ATTENTION

Durant le fonctionnement en cascade, n'enregistrez pas de fichier ayant des formats ou des fréquences d'échantillonnage différents dans le même dossier et ne copiez pas de tels fichiers depuis un ordinateur. Cela pourrait entraîner un mauvais fonctionnement.

7 – Enregistrement/lecture avec branchement en cascade

Branchement et réglage des appareils

Branchez les appareils maître et esclave.
Branchez les appareils de la façon suivante en fonction de la méthode de synchronisation.

ATTENTION

Si vous installez les unités l'une au-dessus de l'autre, laissez assez d'espace entre elles pour permettre une bonne dispersion de la chaleur.

Lorsque vous les montez dans un rack, laissez au moins 1U de libre au-dessus de chaque unité.

Synchronisation par S/PDIF avec l'unité maître comme horloge de référence

Connexions

Utilisez un câble numérique coaxial pour relier la sortie **DIGITAL OUT** de l'unité maître à l'entrée **DIGITAL IN (S/PDIF / CASCADE)** de l'unité esclave.
Si vous branchez une seconde unité esclave, utilisez un câble numérique coaxial pour relier la sortie **DIGITAL OUT** de la première unité esclave à l'entrée **DIGITAL IN (S/PDIF / CASCADE)** de la seconde unité esclave.

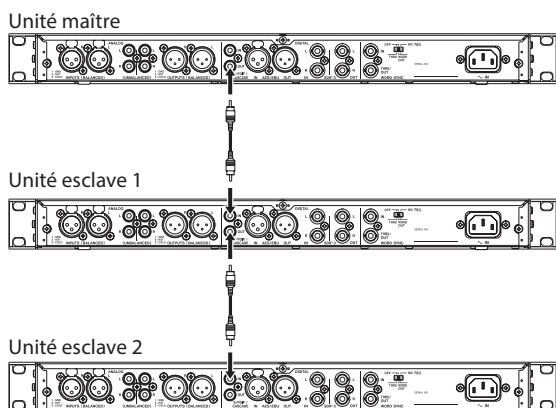

Réglages

Pressez la touche **MENU** pour ouvrir la page **GENERAL** de l'écran de menu. Réglez comme suit les paramètres **CLOCK MSTR** (horloge de référence) et **CASCADE** (voir « Réglage de l'horloge maître (Master) » en page 27) (voir « Réglages des unités maître et esclaves » en page 49).

	Page GENERAL	
	Réglage CLOCK MSTR	Réglage CASCADE
Unité maître	Internal (interne)	MASTER (maître)
Unité esclave	DIN	SLAVE (esclave)

Emploi de l'unité maître comme horloge de référence pour la synchronisation par word clock

Connexions

Utilisez un câble numérique coaxial pour relier la sortie **DIGITAL OUT** de l'unité maître à l'entrée **DIGITAL IN (S/PDIF / CASCADE)** de l'unité esclave et un câble BNC pour relier la sortie **WORD SYNC THRU/OUT** de l'unité maître à l'entrée **WORD SYNC IN** de l'unité esclave.

Si vous branchez une seconde unité esclave, utilisez un câble numérique coaxial pour relier la sortie **DIGITAL OUT** de la première unité esclave à l'entrée **DIGITAL IN (S/PDIF / CASCADE)** de la seconde unité esclave et un câble BNC pour relier la sortie **WORD SYNC THRU/OUT** de la première unité esclave à l'entrée **WORD SYNC IN** de la seconde unité esclave.

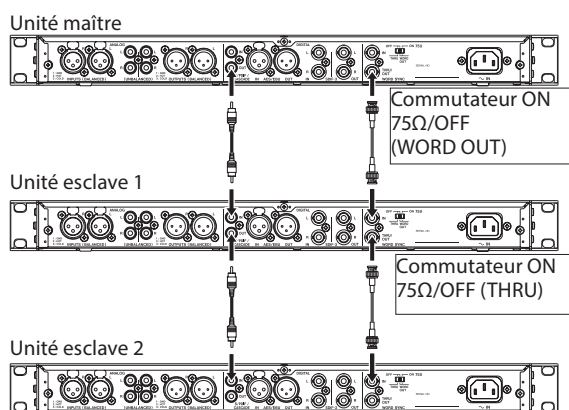

De plus, réglez les commutateurs **75Ω ON/OFF [THRU/WORD OUT]** des unités maître et esclaves comme suit.

	Commutateur ON 75Ω/OFF [THRU/WORD OUT]	
	ON 75Ω/OFF	THRU/WORD OUT
Unité maître	ON	WORD OUT
Unité esclave	OFF	THRU
Unité esclave (dernière)	ON	WORD OUT

Réglages

Pressez la touche **MENU** pour ouvrir la page **GENERAL** de l'écran de menu. Réglez comme suit les paramètres **CLOCK MSTR** (horloge de référence) et **CASCADE** (voir « Réglage de l'horloge maître (Master) » en page 27) (voir « Réglages des unités maître et esclaves » en page 49).

	Page GENERAL	
	Réglage CLOCK MSTR	Réglage CASCADE
Unité maître	Internal (interne)	MASTER (maître)
Unité esclave	WORD	SLAVE (esclave)

7 – Enregistrement/lecture avec branchement en cascade

Emploi d'un générateur d'horloge externe comme horloge de référence

Connexions

Utilisez des câbles coaxiaux pour relier les connecteurs **DIGITAL IN/OUT (S/PDIF / CASCADE)** des unités maître et esclaves comme illustré ci-dessous.

Utilisez des câbles BNC pour relier les connecteurs de sortie word clock du générateur externe aux connecteurs **WORD SYNC IN** des unités maître et esclaves.

Réglez leurs commutateurs **75Ω ON/OFF [THRU/WORD OUT]** sur **ON 75Ω/WORD OUT**.

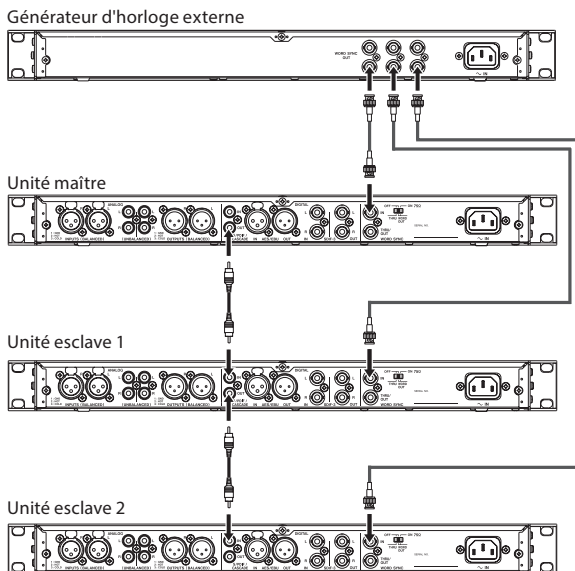

Réglages

Pressez la touche **MENU** pour ouvrir la page **GENERAL** de l'écran de menu. Réglez comme suit les paramètres **CLOCK MSTR** (horloge de référence) et **CASCADE** (voir « Réglage de l'horloge maître (Master) » en page 27) (voir « Réglages des unités maître et esclaves » en page 49).

	GENERAL	
	Réglage CLOCK MSTR	Réglage CASCADE
Unité maître	WORD	MASTER (maître)
Unité esclave	WORD	SLAVE (esclave)

Réglages des unités maître et esclaves

1. Pressez la touche **MENU** pour ouvrir la page **GENERAL** de l'écran de menu et tournez la molette **MULTI JOG** pour sélectionner **CASCADE**.



2. Pressez la molette **MULTI JOG** pour ouvrir l'écran **CASCADE**.

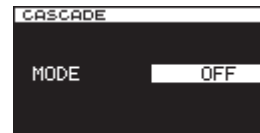

3. Tournez la molette **MULTI JOG** pour régler l'unité sur **MASTER** (maître) ou **SLAVE** (esclave).
Options : **OFF** (par défaut), **MASTER**, **SLAVE**
4. Pressez la molette **MULTI JOG** pour confirmer le réglage et revenir à l'écran de menu.

7 – Enregistrement/lecture avec branchement en cascade

Utilisation d'unités en cascade

Lorsqu'on fait fonctionner des unités en cascade, les règles générales suivantes s'appliquent à l'enregistrement et à la lecture.

Lecture simultanée sur les unités maître et esclave

La lecture synchronisée est possible à la fois depuis le début des pistes et en cours de celles-ci.

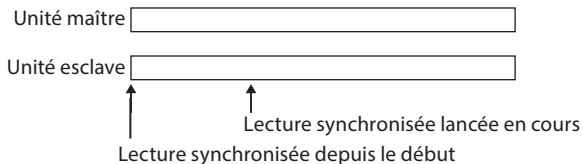

Fonctionnement :

- Pressez la touche **PLAY** de l'unité maître pour lancer la lecture à la fois sur les unités maître et esclave et sa touche **STOP** pour arrêter la lecture synchronisée.
- Durant la lecture synchronisée, pressez la touche **PAUSE** de l'unité maître pour mettre la lecture en pause.
- Utilisez les touches **◀◀ [I◀◀] / ▶▶ [▶▶I]** de l'unité maître pour sauter entre les pistes et maintenez pressées les touches **◀◀ [I◀◀] / ▶▶ [▶▶I]** pour la recherche en arrière/avant (voir « Saut à la piste précédente ou suivante » en page 43) (voir « Recherche arrière et avant » en page 43).
- Pressez la molette **MULTI JOG** de l'unité maître pour ajouter des marqueurs aux unités maître et esclave (voir « Ajout de marqueurs durant la lecture » en page 44).
- Tournez la molette **MULTI JOG** pour vous déplacer jusqu'aux marqueurs définis dans l'unité maître (voir « Accès aux marqueurs » en page 44).

NOTE

- Lors de la recherche en arrière/avant, des différences de vitesse de fonctionnement peuvent survenir entre les unités maître et esclave.
- Il n'est pas possible de se déplacer sur les marqueurs définis dans une unité esclave.

Enregistrement à la fois sur les unités maître et esclave

L'enregistrement synchronisé est possible depuis les débuts de piste.

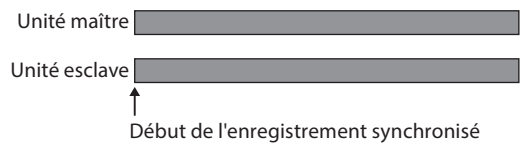

Fonctionnement :

- Pressez la touche **RECORD [TRK INC]** de l'unité maître pour armer l'enregistrement sur les unités maître et esclave. Ensuite, pressez la touche **PLAY** de l'unité maître pour lancer l'enregistrement. Pressez la touche **STOP** pour arrêter l'enregistrement synchronisé.
- Durant l'enregistrement synchronisé, pressez la touche **PAUSE** de l'unité maître pour mettre l'enregistrement en pause.
- Durant l'enregistrement synchronisé, pressez la touche **RECORD [TRK INC]** de l'unité maître pour passer à la piste de numéro supérieur (créer une nouvelle piste et poursuivre l'enregistrement).
- Durant l'enregistrement synchronisé, si la fonction de création automatique de piste de l'unité maître est réglée sur **SIZE** (taille), les pistes changeront automatiquement (voir « Création automatique de pistes de numéro supérieur » en page 30).
- Pressez la molette **MULTI JOG** de l'unité maître pour ajouter des marqueurs à la fois sur les unités maître et esclave (voir « Ajout de marqueurs pendant l'enregistrement » en page 32).

Lecture avec l'unité maître et enregistrement avec une unité esclave

Il est possible de lire une piste sur l'unité maître depuis son début et simultanément de l'enregistrer sur une unité esclave.

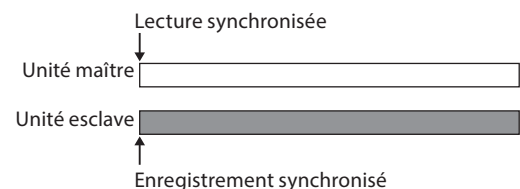

Fonctionnement :

Pressez la touche **RECORD [TRK INC]** de l'unité esclave pour armer son enregistrement. Puis, pressez la touche **PLAY** de l'unité maître pour lancer la lecture sur l'unité maître et l'enregistrement synchronisé sur l'unité esclave.

NOTE

Durant l'opération synchronisée ci-dessus, une unité esclave qui enregistre ne se synchronisera pas avec les opérations suivantes :

- Pression d'une touche **◀◀ [I◀◀] / ▶▶ [▶▶I]** pour sauter d'une piste à l'autre
- Pression et maintien d'une touche **◀◀ [I◀◀] / ▶▶ [▶▶I]** pour la recherche en arrière/avant
- Rotation de la molette **MULTI JOG** pour accéder à un marqueur

8 – Édition des playlists (listes de lecture)

Présentation de l'édition de playlist

Quand vous chargez une carte SD ou une clé USB dans cette unité pour la première fois, une playlist vide est automatiquement créée sur ce support. Vous pouvez également créer manuellement de nouvelles playlists.

Ouverture de l'écran de playlist

Vous pouvez voir les playlists depuis l'écran **BROWSE**. Quand vous avez formaté un support au moyen de cette unité, un fichier nommé « Playlist001 » a été automatiquement créé dans le dossier Playlist qui se trouve au premier niveau du dossier racine (ROOT). Vous pouvez créer également de nouvelles playlists dans le dossier Playlist (voir « Création d'une nouvelle playlist » en page 53).

Les procédures suivantes expliquent comment voir la « Playlist001 », qui a été automatiquement créée lors du formatage du support.

1. Pressez la touche **MENU** pour ouvrir la page **GENERAL** de l'écran de menu et tournez la molette **MULTI JOG** pour sélectionner **BROWSE** (parcourir).



2. Pressez la molette **MULTI JOG** pour ouvrir l'écran **BROWSE**.

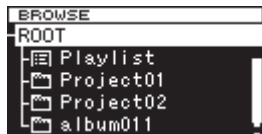

3. Sélectionnez le dossier racine (ROOT) et tournez la molette **MULTI JOG** pour sélectionner le dossier Playlist.



Pressez la touche **▶▶** [**▶▶**] pour accéder au dossier Playlist et afficher la Playlist001 qui a été automatiquement créée.

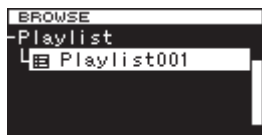

4. Pressez la touche **▶▶** [**▶▶**] pour afficher les pistes qui ont été programmées dans la Playlist001. Si aucune piste n'y a été programmée, elle apparaîtra vide.

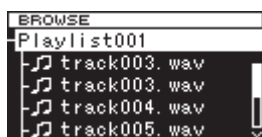

NOTE

Avec un support qui vient d'être formaté, « Playlist001 » est la playlist actuelle. Après que d'autres playlists ont été créées, c'est la dernière playlist ouverte qui est la playlist actuelle.

Référencement de pistes dans une playlist

Vous pouvez référencer des pistes dans une playlist. De plus, vous pouvez référencer un dossier afin d'ajouter d'un coup toutes les pistes qu'il contient. Pour des détails, voir « Enregistrement de dossiers et de fichiers dans une playlist » en page 38.

Emploi du menu de playlist

Avec le dossier « Playlist » ou une playlist sélectionnée, pressez la molette **MULTI JOG** pour ouvrir le menu local de playlist. C'est le menu à utiliser si vous voulez travailler avec le dossier « Playlist » ou avec une playlist.

NOTE

Si vous sélectionnez le dossier « Playlist » ou la playlist actuelle et ouvrez le menu local, les options **RENAME** (renommer) et **DELETE** (supprimer) ne s'afficheront pas.

SELECT

Règle la playlist sélectionnée comme la playlist actuelle et affiche les fichiers qui y ont été référencés (voir « Déplacement dans les playlists » en page 52).

Si vous sélectionnez cette option quand les fichiers référencés dans la playlist sont affichés, le dossier « Playlist » s'ouvre à nouveau.

RENAME

Permet de changer le nom de la playlist (voir « Changement des noms de playlist » en page 52).

DELETE

Supprime la playlist (voir « Suppression de playlists » en page 52).

INFO

Affiche le nombre de pistes incluses dans la playlist et leur durée totale de lecture, ainsi que la date de création de la playlist dans une fenêtre locale.

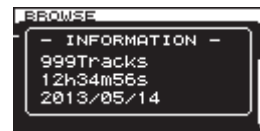

CREATE

Crée une nouvelle playlist (voir « Création d'une nouvelle playlist » en page 53).

NOTE

Quand la carte SD chargée est protégée, les options **RENAME** (renommer), **DELETE** (supprimer) et **CREATE** (créer) ne peuvent pas être employées (voir « Protection contre l'écriture d'une carte SD » en page 19).

CANCEL

Ne fait rien sur la playlist actuellement sélectionnée et ferme le menu de la playlist.

8 – Édition des playlists (listes de lecture)

Déplacement dans les playlists

Pressez la touche ◀◀ [◀◀] pour monter d'un niveau par rapport à la position actuelle et la touche ▶▶ [▶▶] pour descendre d'un niveau. Vous pouvez aussi presser la molette **MULTI JOG** pour ouvrir le menu local de playlist et sélectionner l'option **SELECT** afin de monter ou descendre d'un niveau de la même façon.



Changement des noms de playlist

1. Sélectionnez la playlist dont vous désirez changer le nom, et pressez la molette **MULTI JOG** pour ouvrir le menu local de playlist.
2. Tournez la molette **MULTI JOG** pour sélectionner **RENAME** (renommer).



3. Pressez la molette **MULTI JOG** pour ouvrir l'écran **RENAME**.



4. Éditez le nom de la playlist.
Voir « Saisie et édition de caractères » en page 34 pour des détails sur l'édition de texte.
5. Une fois terminée l'édition du nom de playlist, tournez la molette **MULTI JOG** pour sélectionner Enter et pressez la molette **MULTI JOG** pour confirmer le nom.
« RENAMING... » s'affiche dans une fenêtre locale et le nom de la playlist est changé.



Une fois le nom de la playlist changé, l'écran **BROWSE** réapparaît.

NOTE

- Les noms qui contiennent des caractères autres que les lettres de l'alphabet, les chiffres et les symboles ne peuvent être édités (le nom n'apparaîtra pas si la fonction **RENAME** (renommer) est utilisée).
- Les symboles et signes de ponctuation suivants ne peuvent pas être utilisés dans les noms.
¥ \ / ; : , * ? " < > |

Suppression de playlists

Les playlists peuvent être supprimées.

NOTE

Vous ne pouvez pas supprimer la playlist actuellement en service.

1. Sélectionnez la playlist que vous voulez supprimer et pressez la molette **MULTI JOG** pour ouvrir le menu local de playlist.
2. Tournez la molette **MULTI JOG** pour sélectionner **DELETE** (supprimer).



3. Pressez la molette **MULTI JOG**.
Un message local de confirmation apparaît.

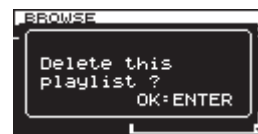

NOTE

Pour mettre fin à la suppression d'une playlist, pressez la touche **EXIT [PEAK CLEAR]**.

4. Pressez la molette **MULTI JOG** pour supprimer la playlist sélectionnée.
Durant la suppression de playlist, « DELETING P.LIST. » apparaît dans une fenêtre locale.



Une fois la suppression terminée, l'écran **BROWSE** réapparaît.

NOTE

Quand vous supprimez une playlist, les fichiers audio auxquels elle fait référence ne sont pas supprimés. Seules les informations de la playlist sont supprimées. Pour supprimer les fichiers audio eux-mêmes, référez-vous aux instructions de « Suppression de dossiers et de fichiers » en page 37.

8 – Édition des playlists (listes de lecture)

Création d'une nouvelle playlist

Vous pouvez créer une nouvelle playlist dans le dossier actuel.

1. En écran **BROWSE**, sélectionnez le dossier « Playlist » ou une playlist et pressez la molette **MULTI JOG** pour ouvrir le menu local de playlist.
2. Tournez la molette **MULTI JOG** pour sélectionner **CREATE** (créer).



3. Pressez la molette **MULTI JOG** pour ouvrir l'écran **CREATE**.



4. Saisissez le nom que vous voulez donner à la playlist. Voir « Saisie et édition de caractères » en page 34 pour des détails sur l'édition de texte.
5. Une fois terminée la saisie du nom de playlist, tournez la molette **MULTI JOG** pour sélectionner Enter et pressez la molette **MULTI JOG** pour confirmer le nom. Un message local de confirmation apparaît.

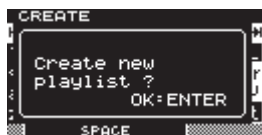

NOTE

Pour mettre fin à la création d'une playlist, pressez la touche **EXIT [PEAK CLEAR]**.

6. Pressez la molette **MULTI JOG** pour créer la nouvelle playlist. « CREATING... » (création) apparaît dans une fenêtre locale et la nouvelle playlist est créée.



Après la création, l'écran **BROWSE** réapparaît.

Opérations du menu de piste de playlist

Quand une piste qui a été ajoutée à la playlist est sélectionnée, pressez la molette **MULTI JOG** pour ouvrir le menu local de piste de playlist.

Utilisez ce menu pour travailler avec une piste qui a déjà été ajoutée à une playlist.

SELECT

Ouvre une piste déjà ajoutée à la playlist actuelle et ramène à l'écran d'accueil.

ORDER

Change l'ordre des pistes déjà référencées dans la playlist (voir « Changement de l'ordre des pistes de la playlist » en page 54).

REMOVE

Retire une piste de la playlist (voir « Suppression de pistes dans des playlists » en page 54).

INFO

Les informations suivantes sont affichées pour la piste qui a été ajoutée à une playlist.

Ces informations sont affichées en deux pages. Pressez la molette **MULTI JOG** pour ouvrir la seconde page.

1ère page : Durée totale de la piste/taille du fichier
Format/mode d'enregistrement du fichier (stéréo/mono)
Fréquence d'échantillonnage

2e page : Date de création

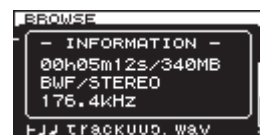

NOTE

Quand la carte SD chargée est protégée, les options **ORDER** (reclasser) et **REMOVE** (supprimer) ne peuvent pas être employées (voir « Protection contre l'écriture d'une carte SD » en page 19).

CANCEL

N'effectue aucune opération relative à la piste de playlist actuellement sélectionnée et ferme le menu de piste de playlist.

8 – Édition des playlists (listes de lecture)

Changement de l'ordre des pistes de la playlist

Vous pouvez changer l'ordre des pistes qui ont été ajoutées à une playlist, piste par piste.

1. Sélectionnez la piste que vous voulez reclasser dans l'écran **BROWSE** et pressez la molette **MULTI JOG** pour ouvrir le menu local de piste de playlist.
2. Tournez la molette **MULTI JOG** pour sélectionner **ORDER** (reclasser).



3. Pressez la molette **MULTI JOG**. La piste à déplacer clignote.
4. Tournez la molette **MULTI JOG** pour amener cette piste à la position voulue dans la playlist et pressez la molette **MULTI JOG** pour confirmer la nouvelle position. Quand la fenêtre locale « **MOVING ...** » (déplacement) apparaît, la piste est déplacée.



Une fois cela fait, l'écran **BROWSE** réapparaît.

Suppression de pistes dans des playlists

Pour supprimer une piste d'une playlist, utilisez l'option **REMOVE** (retirer) du menu de piste.

Cette opération ne fait que retirer les pistes des playlists. Elle ne supprime pas les fichiers audio eux-mêmes.

1. Choisissez dans la playlist la piste que vous voulez retirer et pressez la molette **MULTI JOG** pour ouvrir la fenêtre locale de menu de piste de playlist.
2. Tournez la molette **MULTI JOG** pour sélectionner **REMOVE** (retirer).



3. Pressez la molette **MULTI JOG**.
Un message local de confirmation apparaît.



NOTE

Pour mettre fin au retrait de piste, pressez la touche **EXIT [PEAK CLEAR]**.

4. Pressez la molette **MULTI JOG** pour retirer le fichier de la playlist.
« **REMOVING ...** » (retrait) apparaît dans une fenêtre locale et la piste est retirée.



Une fois la piste retirée, l'écran **BROWSE** réapparaît.

NOTE

Si vous voulez supprimer le fichier audio lui-même, voir les instructions de « Suppression de dossiers et de fichiers » en page 37.

Touche et voyant INFO

Si vous pressez la touche **INFO**, qui se trouve au milieu de la face avant, quand son voyant est allumé en bleu, le statut de fonctionnement actuel de l'unité est affiché à l'écran. Si vous pressez la touche **INFO** quand son voyant est rouge, un message d'erreur apparaît à l'écran.

Affichage du statut de fonctionnement (voyant bleu)

INFORMATION	
CLOCK	48kHz INTERNAL
FILE	BWF 16bit STEREO 2013/05/28

Informations affichées :

- CLOCK :** Fréquence d'échantillonnage/source d'horloge
- FILE :** Type de fichier/résolution de quantification en bits
Mode d'enregistrement (stéréo/mono)
Date d'enregistrement

Quand le voyant est allumé en bleu, chaque fois que vous pressez la touche **INFO**, l'affichage alterne entre le statut de fonctionnement et l'écran d'accueil.

Affichage d'une alerte (voyant rouge)

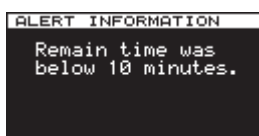

Alerte affichée (1)

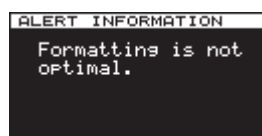

Alerte affichée (2)

Informations affichées :

- (1) La durée d'enregistrement encore possible est inférieure à 10 minutes. Cette alerte s'affiche lorsque l'enregistrement se poursuit au-delà du point après lequel le support ne pourra plus accepter que 10 minutes de données.
- (2) Le support a été formaté sur un autre produit ou sur un ordinateur. Il est possible que des erreurs d'enregistrement ou de lecture puissent se produire, il est donc recommandé de reformater le support sur cette unité.

Une fois l'alerte affichée et notée, l'alerte (1) ne réapparaîtra pas tant que l'enregistrement ne sera pas arrêté, et l'alerte (2) ne réapparaîtra pas tant qu'un autre support n'aura pas été inséré.

Message d'erreur (voyant rouge)

ERROR INFORMATION	
Master clock is unlocked.	
Digital input is unlocked.	

Informations affichées :

Erreur d'horloge maître/entrée numérique
Presser la touche **INFO** fait tourner l'affichage selon l'ordre informations d'alerte → Informations d'erreur → Statut opérationnel → Écran d'accueil. Les affichages d'informations d'alerte et d'erreur ne sont visibles que lorsqu'un événement de ce genre s'est produit et la touche **INFO** est rouge.

Copie de fichiers entre supports (sauvegarde)

Vous pouvez copier tout le contenu d'un support sur un autre (pour créer une copie de sauvegarde). Comme destination de copie, utilisez un support dont la capacité est supérieure à la taille des données à copier.

ATTENTION

Avant la copie (sauvegarde), le support de destination est automatiquement formaté.

1. Pressez la touche **MENU** pour ouvrir le menu **MEDIA** (support) et tournez la molette **MULTI JOG** pour sélectionner **COPY** (copier).

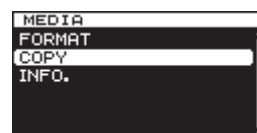

2. Pressez la molette **MULTI JOG** pour ouvrir une fenêtre locale contenant les options de destination de la copie (sauvegarde).



3. Tournez la molette **MULTI JOG** pour sélectionner la destination de la copie.

Options :

- Quand le support actuel est une carte SD : SD >>> USB
- Quand le support actuel est une clé USB : USB >>> SD

4. Pressez la molette **MULTI JOG** pour ouvrir une fenêtre locale de confirmation.

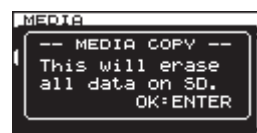

NOTE

Pour mettre fin à l'opération de copie (sauvegarde), pressez la touche **EXIT [PEAK CLEAR]**.

5. Pressez à nouveau la molette **MULTI JOG** pour lancer la copie (sauvegarde). Pendant la copie (sauvegarde), « **COPYING MEDIA...** » (copie de support) apparaît dans une fenêtre locale. Quand la copie (sauvegarde) est terminée, l'écran de menu réapparaît. Si le volume de données à copier est important, la copie (sauvegarde) prendra plusieurs heures.

9 – Fonctions diverses

Capacité du support (Go)	Taille des données copiées (durée d'enregistrement)			Durée de la copie (sauvegarde)
	PCM (WAV 24 bits)		DSD	
	44.1 kHz	192 kHz	5.6 MHz	
32	Environ 32 heures	Environ 7 heures	Environ 6 heures	Environ 2 heures
64	Environ 64 heures	Environ 14 heures	Environ 12 heures	Environ 4 heures
128	Environ 128 heures	Environ 28 heures	Environ 24 heures	Environ 8 heures
256	Environ 256 heures	Environ 56 heures	Environ 48 heures	Environ 16 heures

Visualisation d'informations sur le support

Vous pouvez voir des informations sur le support présent dans le lecteur actuel.

1. Pressez plusieurs fois la touche **MENU** pour ouvrir le menu **MEDIA** (support) et tournez la molette **MULTI JOG** pour sélectionner **INFO** (informations).



2. Pressez la molette **MULTI JOG** pour ouvrir l'écran **MEDIA INFORMATION** (informations sur le support). Des informations sur le support actuel sont affichées. Vous pouvez vérifier sa capacité totale, l'espace libre et le nombre total de dossiers.

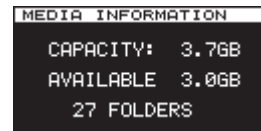

Restauration des réglages d'usine

Vous pouvez ramener tous les réglages conservés dans la mémoire de sauvegarde de l'unité aux valeurs qu'ils avaient à la sortie d'usine.

Suivez ces étapes en utilisant le menu pour restaurer les réglages.

1. Pressez plusieurs fois la touche **MENU** pour ouvrir le menu **UTILITY** (utilitaire) et tournez la molette **MULTI JOG** pour sélectionner **F.PRESET** (préréglages d'usine).



2. Pressez la molette **MULTI JOG** pour ouvrir une fenêtre locale de confirmation.

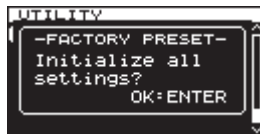

NOTE

Pour mettre fin à cette procédure, pressez la touche **EXIT [PEAK CLEAR]**.

3. Pressez à nouveau la molette **MULTI JOG** pour restaurer les réglages d'usine des paramètres de l'unité. « **READING MEDIA ...** » (lecture du support) apparaît dans une fenêtre locale. Quand la restauration est terminée, l'écran de menu apparaît.

Emploi d'un clavier USB

En branchant un clavier USB ou pavé numérique compatible Windows au connecteur **REMOTE** de la face avant de l'unité principale, vous pouvez vous en servir pour faire fonctionner cette unité.

Divers types de commande sont possibles, mais l'emploi d'un clavier est particulièrement efficace pour la saisie des textes.

Réglage du type de clavier

Réglez le type de clavier en fonction du modèle que vous avez branché.

1. Pressez plusieurs fois la touche **MENU** pour ouvrir le menu **UTILITY** (utilitaire) et tournez la molette **MULTI JOG** pour sélectionner **KEYBOARD** (clavier).



2. Pressez la molette **MULTI JOG** pour ouvrir l'écran **KEYBOARD TYPE** (type de clavier).



3. Tournez la molette **MULTI JOG** pour sélectionner **US** (clavier anglais américain) ou **JPN** (clavier japonais). Options : **JPN** (par défaut), **US**
4. Pressez la molette **MULTI JOG** pour confirmer le réglage et revenir à l'écran de menu.

9 – Fonctions diverses

Emploi d'un clavier pour saisir du texte

Vous pouvez saisir et modifier les noms de dossier et de fichier de la même façon que vous saisissez un texte sur un ordinateur.

En mode de saisie de caractère :

Vous pouvez utiliser et directement saisir des caractères au moyen des touches ordinaires de chiffres, lettres et symboles.

Pour déplacer le curseur :

Utilisez les touches flèches ordinaires (← et →).

Pour supprimer un caractère :

Touche Suppr : supprime le caractère sur lequel se trouve le curseur.

Touche de retour en arrière : supprime le caractère situé à gauche du curseur.

Pour insérer un caractère :

Vous pouvez saisir un caractère à l'endroit voulu (en mode d'insertion par défaut).

Si le mode de saisie de caractère n'est pas le mode d'insertion par défaut, pressez la touche Insert pour passer en mode d'insertion avant de saisir le caractère.

Pour changer un caractère :

Pressez la touche Insert pour passer en mode de remplacement puis amenez le curseur sur le caractère que vous voulez modifier et saisissez le nouveau caractère.

NOTE

- Les symboles et signes de ponctuation suivants ne peuvent pas être utilisés dans les noms.
¥ \ / ; : , * ? " < > |
- Les caractères japonais de type katakana ne peuvent pas être saisis.

Liste des opérations possibles au clavier

Vous pouvez utiliser le clavier non seulement pour saisir du texte, mais également pour des opérations telles que le contrôle du transport et de l'édition.

Les touches du clavier ont des fonctions qui correspondent comme suit aux touches de la face avant de l'unité principale. De plus, le mode de saisie de caractère est automatiquement activé si le mode de fonctionnement actuel de l'unité le nécessite.

Clavier complet

Touche(s) du clavier	Action
Touche Echap	Comme la touche EXIT [PEAK CLEAR]
Touche F1	Comme la touche HOME
Touche F2	Comme la touche INFO
Touche F3	Comme la touche MENU
Touche F12	Comme la touche RECORD
Touche R	Recherche vers l'arrière
Touche P	Saut à la piste précédente
Touche S	Stop
Touche F	Recherche vers l'avant
Touche N	Saut à la piste suivante
Touche Entrée	Comme la pression de la molette MULTI JOG (ajoute/supprime un marqueur)
Barre d'espace	Comme la touche PLAY et la touche PAUSE
Touche ↑	Comme la touche ►► durant les opérations de transport. Sinon, fait monter le curseur.
Touche ↓	Comme la touche ◀◀ durant les opérations de transport. Sinon, fait descendre le curseur.
Touche ←	Comme la rotation de la molette MULTI JOG vers la gauche durant une opération de transport (fait passer au marqueur antérieur le plus proche). Sinon, déplace le curseur vers la gauche.
Touche →	Comme la rotation de la molette MULTI JOG vers la droite durant une opération de transport (fait passer au marqueur suivant le plus proche). Sinon, déplace le curseur vers la droite.

Pavé numérique (opérations de transport uniquement)

Touche(s) du clavier	Action
Touche . (point)	Touche STOP
Touche 0	Comme la touche PLAY et la touche PAUSE
Touche 1	Comme la touche ◀◀
Touche 2	Comme la touche ►►
Touche 3	Comme la touche RECORD
Touche 7	Comme la touche ◀◀
Touche 8	Comme la touche ►►
Touche –	Comme la rotation de la molette MULTI JOG sur la gauche (fait passer à un marqueur antérieur dans la piste)
Touche +	Comme la rotation de la molette MULTI JOG sur la droite (fait passer à un marqueur ultérieur dans la piste)
Touche Entrée	Comme la pression de la molette MULTI JOG (ajout d'un marqueur)

10 – Listes des messages

Ci-dessous se trouve une liste des messages locaux pouvant apparaître sous certaines conditions sur le DA-3000SD. Référez-vous à cette liste si un de ces messages apparaît et si vous voulez en connaître la signification ou choisir une réponse appropriée.

Message	Signification
Cannot set Mark point. Limit reached.	Le nombre maximal de marqueurs pouvant être définis a déjà été atteint, empêchant l'ajout d'un nouveau marqueur.
Create Playlist failed.	La création d'une nouvelle playlist a échoué.
Divide failed.	La division n'a pas été possible.
Operation Failed.	L'exécution d'une opération a échoué.
Operation Failed. Folder limit.	Le nombre maximal de dossiers a été atteint, empêchant la création d'un nouveau dossier.
Operation Failed. long name Path Name is too long.	Le nombre total de caractères dans le nom de fichier et son chemin d'accès complet dépasse 255.
Rename failed.	L'opération RENAME (renommer) n'a pas pu être exécutée.
SD Card Locked.	La carte SD est verrouillée.
This file already exists.	Pendant une opération RENAME (renommer) ou autre, un autre fichier portant déjà le même nom a été trouvé.
This folder already exists.	Pendant une opération RENAME (renommer) ou autre, un autre dossier portant déjà le même nom a été trouvé.
Un/Redo failed.	L'opération de rétablissement (REDO) a échoué.
Lock turned on.	La fonction de verrouillage (Lock) est activée. Le contrôle depuis la face avant et des appareils externes est impossible.
CLOCK LOST Switched to internal.	La synchronisation sur l'horloge maître s'est déverrouillée. L'unité a basculé sur son horloge interne.
- CANNOT COPY - Not Enough space on Media.	Pas suffisamment d'espace libre disponible sur le support, donc la copie n'est pas possible.
- CANNOT INC. - Media full or too short interval.	Le passage à la piste de numéro suivant n'est pas possible car soit l'intervalle était trop court, soit le support n'a plus assez d'espace.
- CANNOT MOVE - Mono file is not supported.	Le déplacement de deux fichiers mono n'est pas pris en charge, et n'est donc pas possible.
- CANNOT MOVE - This name already exists.	Le déplacement n'est pas possible car il existe déjà un autre fichier portant le même nom.
--- CAUTION --- Cannot execute. Media Full.	L'édition n'est pas possible car le support n'a plus assez d'espace libre.
--- CAUTION --- Formatting not optimal for Recording/Search	Ce format de support n'est pas recommandé.
--- CAUTION --- Not possible now Please Stop first.	Arrêtez l'unité avant d'exécuter cette fonction.
--- CAUTION --- Not recommended type for Recording/Search	Ce support n'est pas recommandé.
--- CAUTION --- RECORD stopped. ABS time limit.	L'enregistrement s'est arrêté car plus de 24 heures se sont écoulées.
--- CAUTION --- RECORD stopped. Media Full.	L'enregistrement s'est arrêté car il n'y avait plus d'espace libre sur le support.
-- COPY FAILED --	Échec de la copie.
- DEVICE ERROR -	Une erreur s'est produite avec l'appareil.
-- DIN ERROR --	Une erreur s'est produite en entrée numérique.
--- ERROR --- INFO WRITING.	Une erreur est survenue à la fin de l'enregistrement.

10 – Listes des messages

Message	Signification
--- ERROR --- General Error needs to STOP.	Une erreur générale est survenue.
--- ERROR --- Unsupported File. (too many tracks)	Ce fichier n'est pas pris en charge.
--- ERROR --- Unsupported Fs.	La fréquence d'échantillonnage n'est pas prise en charge.
- MEDIA ERROR -	Une erreur de support est survenue.
-- PLAY ERROR --	Une erreur de lecture est survenue.
-- PLAY ERROR -- Buffer underrun.	Une erreur de sous-remplissage de la mémoire tampon est survenue.
-- READ ERROR --	Une erreur est survenue durant la lecture.
-- REC ERROR --	L'enregistrement s'est arrêté à cause d'une erreur survenue durant l'enregistrement.
-- REC ERROR -- Buffer overflow.	L'enregistrement s'est arrêté à cause d'une erreur de saturation de mémoire tampon.
- WRITE ERROR -	Une erreur s'est produite durant l'écriture.
- CANNOT DIVIDE - Duplicate name error.	La division n'a pas été possible car un fichier portant le nom qui aurait été utilisé par un nouveau fichier après la division existait déjà.
-CANNOT RECORD- Media Full.	L'enregistrement n'est pas possible car il n'y a plus d'espace libre sur le support.
-CANNOT RECORD- Take limit reached.	L'enregistrement n'est pas possible car le nombre maximal de fichiers a été atteint.
- PLAYLIST ERROR - There are some unusable entries	Il y a un problème avec les informations de référencement de la playlist.
--- CAUTION --- Cannot play while input monitoring.	Quand la fonction d'écoute d'entrée est activée (ON) et que le mode ADDA Direct l'est également, aucune piste ne peut être lue.
--- CAUTION --- Cannot turn on. Cascade mode is not off.	Quand la fonction cascade est activée, cette fonction (ADDA Mode Direct) est indisponible.
--- CAUTION --- Cannot select as cascade mode. ADDA DIRECT - ON.	La fonction cascade ne peut pas être activée car le mode ADDA Direct l'est déjà.
--- CAUTION --- There is no entry.	L'unité n'a pas pu lire la liste de lecture (playlist) car elle est vide et il n'y a donc rien à lire.
--- CAUTION --- Cannot record. System limit.	Cette unité ne peut pas enregistrer directement sur une clé USB en raison de limitations du système.
--- CAUTION --- Cannot select as master clock. Fs convert on.	Le convertisseur de fréquence d'échantillonnage (SRC) est déjà activé, donc l'entrée numérique (DIN) ne peut pas être sélectionnée comme source d'horloge maître.
--- CAUTION --- Cannot turn on. D-IN is already Master Clock.	L'horloge maître est déjà réglée sur l'entrée numérique « DIN », donc le convertisseur de fréquence d'échantillonnage ne peut pas être activé.
--- CAUTION --- Must stop first.	Cette fonction ou ce réglage ne peut pas être modifié maintenant. Pour cela, veuillez d'abord arrêter l'unité.

11 – Guide de dépannage

Si l'unité ne fonctionne pas correctement, veuillez vérifier les éléments suivants avant d'appeler pour une intervention. Si ces mesures ne résolvent pas le problème, veuillez contacter le magasin dans lequel vous avez acheté cette unité ou le service après-vente TASCAM.

L'unité ne se met pas sous tension.

Vérifiez que la fiche d'alimentation est bien insérée.

Le support n'est pas détecté.

- Vérifiez que la carte SD ou la clé USB est bien insérée.
- Arrêtez la lecture ou l'enregistrement.

La lecture est impossible.

Si vous essayez de lire un fichier WAV, vérifiez qu'il utilise une fréquence d'échantillonnage (44,1, 48, 88,2, 96, 176,4 ou 192 kHz) et une résolution (16/24 bits) prises en charge par cette unité. Si vous essayez de lire un fichier DFF/DSF, vérifiez qu'il utilise une fréquence d'échantillonnage (2,8224 ou 5,6448 MHz) prise en charge par cette unité.

Pas de son.

- Vérifiez les branchements au système d'écoute et le volume de l'amplificateur.
- Si vous ne pouvez pas entendre le signal entrant, vérifiez que le paramètre **INPUT MONITOR** est réglé sur **ON**.
- Si vous ne pouvez pas entendre le signal lu, vérifiez que le paramètre **INPUT MONITOR** est réglé sur **OFF**.

Impossible d'enregistrer

- Vérifiez les connexions.
- Réglez le niveau d'enregistrement.
- Si le support n'a pas assez d'espace libre, effacez les données inutiles pour libérer de l'espace ou changez de support.
- Si le dossier contient déjà un grand nombre d'éléments (nombre total de fichiers, dossiers et autres éléments), changez de dossier d'enregistrement.

Les réglages modifiés ne sont pas sauvegardés.

Cette unité sauvegarde les réglages lorsque vous les modifiez. Cette sauvegarde peut échouer si vous éteignez l'unité pendant l'écriture des données, aussi n'éteignez pas l'unité immédiatement après avoir changé un réglage.

J'entends du bruit.

Vérifiez si un câble de branchement n'a pas une mauvaise connexion.

Lors de l'édition de texte, « Name Full » apparaît.

En raison de limitations du système de fichiers, un maximum de 255 caractères (à demi-largeur) peuvent être utilisés pour les noms de fichiers et de dossiers. En outre, le chemin d'accès aux fichiers dans l'écran **BROWSE** est également limité à 255 caractères.

Le fonctionnement au moyen de la télécommande (RC-10) n'est pas possible.

Vérifiez qu'une pile est installée dans la télécommande et qu'elle est encore chargée.

12 – Caractéristiques techniques

Supports et formats

Supports d'enregistrement

Cartes SD : SD 512 Mo–2 Go prises en charge
SDHC 4 Go–32 Go prises en charge
SDXC 64 Go–512 Go prises en charge
Éjection de support : type poussoir

Supports lecture

Cartes SD : SD 512 Mo–2 Go prises en charge
SDHC 4 Go–32 Go prises en charge
SDXC 64 Go–512 Go prises en charge
Éjection de support : type poussoir

Clés USB

Formats d'enregistrement/lecture

Mode PCM

Fréquence d'échantillonnage : 44,1, 48, 88,2, 96, 176,4 et 192 kHz
Résolution en bits : 16 et 24 bits
Lecture : BWF (avec extension .wav)
Enregistrement : BWF et WAV (les deux avec extension .wav)

Mode DSD

Fréquence d'échantillonnage : 2,8224 et 5,6448 MHz
Lecture et enregistrement : DSDIFF (avec extension .dff)
DSF (avec extension .dsf)

Nombre de canaux

2 mono/1 stéréo

Entrées et sorties

Entrées analogiques

Asymétriques

Connecteurs : RCA
Niveau d'entrée de réf. : –10 dBV
Niveau de sortie maximal : +6 dBV
Impédance d'entrée : 22 k Ω ou plus
Niveau d'entrée minimal : –22 dBV

Symétriques

Connecteurs : XLR-3-31
(1 : masse, 2 : point chaud, 3 : point froid)
Niveau d'entrée de réf. : +4 dBu ou +6 dBu (uniquement lorsque le niveau d'entrée maximal est de +15 dBu).
Niveau d'entrée maximal : +24 dBu, +22 dBu, +20 dBu, +18 dBu ou +15 dBu (à régler dans le menu)
Impédance d'entrée : 10 k Ω ou plus
Niveau d'entrée minimal : –8 dBu ou –6 dBu (uniquement lorsque le niveau d'entrée maximal est de +15 dBu).

Sorties analogiques

Asymétriques

Connecteurs : RCA
Niveau de sortie de réf. : –10 dBV
Niveau de sortie max. : +6 dBV
Impédance de sortie : 200 Ω ou moins

Symétriques

Connecteurs : XLR-3-32 (1 : masse, 2 : point chaud, 3 : point froid)
Niveau de sortie de réf. : +4 dBu ou +6 dBu (uniquement lorsque le niveau d'entrée maximal est de +15 dBu).
Niveau de sortie max. : +24 dBu, +22 dBu, +20 dBu, +18 dBu ou +15 dBu (à régler dans le menu)
Impédance de sortie : 100 Ω ou moins

Prise Ω (casque)

Connecteur : jack 6,35 mm stéréo standard
Sortie maximale : 45 mW + 45 mW (charge de 32 Ω , distorsion de 0,1 %)

Entrées numériques

S/PDIF / CASCADE (asymétrique)

Connecteur : RCA
Format : IEC60958-3 (S/PDIF)
Fréquence d'entrée : 44,1, 48, 88,2, 96, 176,4 ou 192 kHz
(avec convertisseur de fréquence d'échantillonnage SRC désactivé)
32 kHz–216 kHz (avec convertisseur de fréquence d'échantillonnage SRC activé)

Déviations de fréquence ± 100 ppm (avec SRC désactivé) permises :

AES/EBU (symétrique)

Connecteur : XLR-3-31 (1 : masse, 2 : point chaud, 3 : point froid)
Format : AES3-2003/IEC60958-4 (AES/EBU)
Fréquence d'entrée : 44,1, 48, 88,2, 96, 176,4 ou 192 kHz
(avec convertisseur de fréquence d'échantillonnage SRC désactivé)
32–216 kHz (avec convertisseur de fréquence d'échantillonnage SRC activé)

Déviations de fréquence ± 100 ppm (avec SRC désactivé) permises :

SDIF-3 (asymétriques)

Connecteurs : BNC \times 2 (L, R)
Format : SONY SDIF-3/DSD-raw (brut)
Fréquence de synchro d'horloge : 44,1 kHz (pour 2,8 MHz ou 5,6 MHz)

Sorties numériques

S/PDIF / CASCADE (asymétrique)

Connecteur : RCA
Format : IEC60958-3 (S/PDIF)

AES/EBU (symétrique)

Connecteur : XLR-3-32 (1 : masse, 2 : point chaud, 3 : point froid)
Format : AES3-2003/IEC60958-4 (AES/EBU)

SDIF-3 (asymétriques)

Connecteurs : BNC \times 2 (L, R)
Format : SONY SDIF-3/DSD-raw (brut)
Fréquence de synchro d'horloge : 44,1 kHz (pour 2,8 MHz ou 5,6 MHz)

Autres connecteurs

WORD SYNC IN

Connecteur : BNC
Niveau d'entrée : équivalent à 5 V TTL
Impédance d'entrée : $75 \Omega \pm 10 \%$
(avec commutateur ON/OFF de terminaison)
Fréquence d'entrée : 44,1, 48, 88,2, 96, 176,4 ou 192 kHz
Déviations de fréquence permises : ± 100 ppm

WORD SYNC THRU/OUT

Connecteur : BNC
Niveau de sortie : équivalent à 5 V TTL
Impédance de sortie : $75 \Omega \pm 10 \%$
Fréquence de sortie : 44,1, 48, 88,2, 96, 176,4 ou 192 kHz
(avec commutateur ON/OFF pour renvoi ou sortie, THRU/OUT)
Stabilité de fréquence : ± 1 ppm ou moins ($T_a = 25^\circ \text{C}$)

USB (PLAY/COPY)

Connecteur : USB 4 broches type A
Protocole : USB 2.0 haute vitesse (480 Mb/s)
Alimentation électrique nominale : CC 5,0 V, 0,5 A

USB (REMOTE)

Connecteur : USB 4 broches type A
Protocole : USB 1.1 pleine vitesse (12 Mb/s)
Alimentation électrique nominale : CC 5,0 V, 0,2 A

12 – Caractéristiques techniques

Performances audio

Enregistrement

Distorsion (DHT+B, 1 kHz)

Mode PCM 24 bits et mode DSD

0,003 % ou moins (réf. : -16 dB/symétrique, JEITA)

0,005% ou moins (asymétrique, JEITA)

Rapport signal/bruit

Mode PCM 24 bits

113 dB ou plus (réf. : -20 dB/symétrique, JEITA)

111 dB ou plus (asymétrique, JEITA)

Mode DSD

106 dB ou plus (réf. : -20 dB/symétrique, filtre passe-bas AES-17 20 k)

104 dB ou plus (asymétrique, filtre passe-bas AES-17 20 k)

Réponse en fréquence

Mode PCM

Fréquence d'échantillonnage : 44,1 ou 48 kHz

20 Hz-20 kHz : +0,1 dB, -0,5 dB (JEITA)

Fréquence d'échantillonnage : 88,2 ou 96 kHz

20 Hz-40 kHz : +0,1 dB, -1 dB (JEITA)

Fréquence d'échantillonnage : 176,4 ou 192 kHz

20 Hz-80 kHz : +0,1 dB, -6 dB (JEITA)

Mode DSD

20 Hz-50 kHz : +0,1 dB, -3 dB (JEITA)

20 Hz-100 kHz : +0,1 dB, -12 dB (JEITA)

Diaphonie (1 kHz)

Mode PCM 24 bits et mode DSD

105 dB ou plus (JEITA)

Lecture

Distorsion (DHT+B, 1 kHz)

Mode PCM 24 bits et mode DSD

0,003% ou moins (symétrique, JEITA)

0,001% ou moins (asymétrique, JEITA)

Rapport signal/bruit

Mode PCM 24 bits

118 dB ou plus (réf. : -20 dB/symétrique, JEITA)

116 dB ou plus (asymétrique, JEITA)

Mode DSD

116 dB ou plus (réf. : -20 dB/symétrique, filtre passe-bas AES-17 20 k)

114 dB ou plus (asymétrique, filtre passe-bas AES-17 20 k)

Réponse en fréquence

Mode PCM

Fréquence d'échantillonnage : 44,1 ou 48 kHz

20 Hz-20 kHz : ±0,1 dB (JEITA)

Fréquence d'échantillonnage : 88,2 ou 96 kHz

20 Hz-40 kHz : +0,1 dB, -0,3 dB (JEITA)

Fréquence d'échantillonnage : 176,4 ou 192 kHz

20 Hz-80 kHz : +0,1 dB, -3 dB (JEITA)

Mode DSD

20 Hz-50 kHz : +0,1 dB, -3 dB (JEITA)

20 Hz-100 kHz : +0,1 dB, -12 dB (JEITA)

Entrée de commande

Capteur infrarouge

Télécommande sans fil RC-10

Générales

Alimentation

CA 120 V, 60 Hz (U.S.A./Canada)

CA 220 V-240 V, 50 Hz-60 Hz (R.-U./Europe/Australie)

Consommation électrique

24 W

Dimensions (L x H x P)

483 x 45 x 305 (mm)

Poids

4,1 kg

Plage de température de fonctionnement

0-40°C

- 0 dBu = 0,775 Vrms
- 0 dBV = 1 Vrms

12 – Caractéristiques techniques

Dessin avec cotes

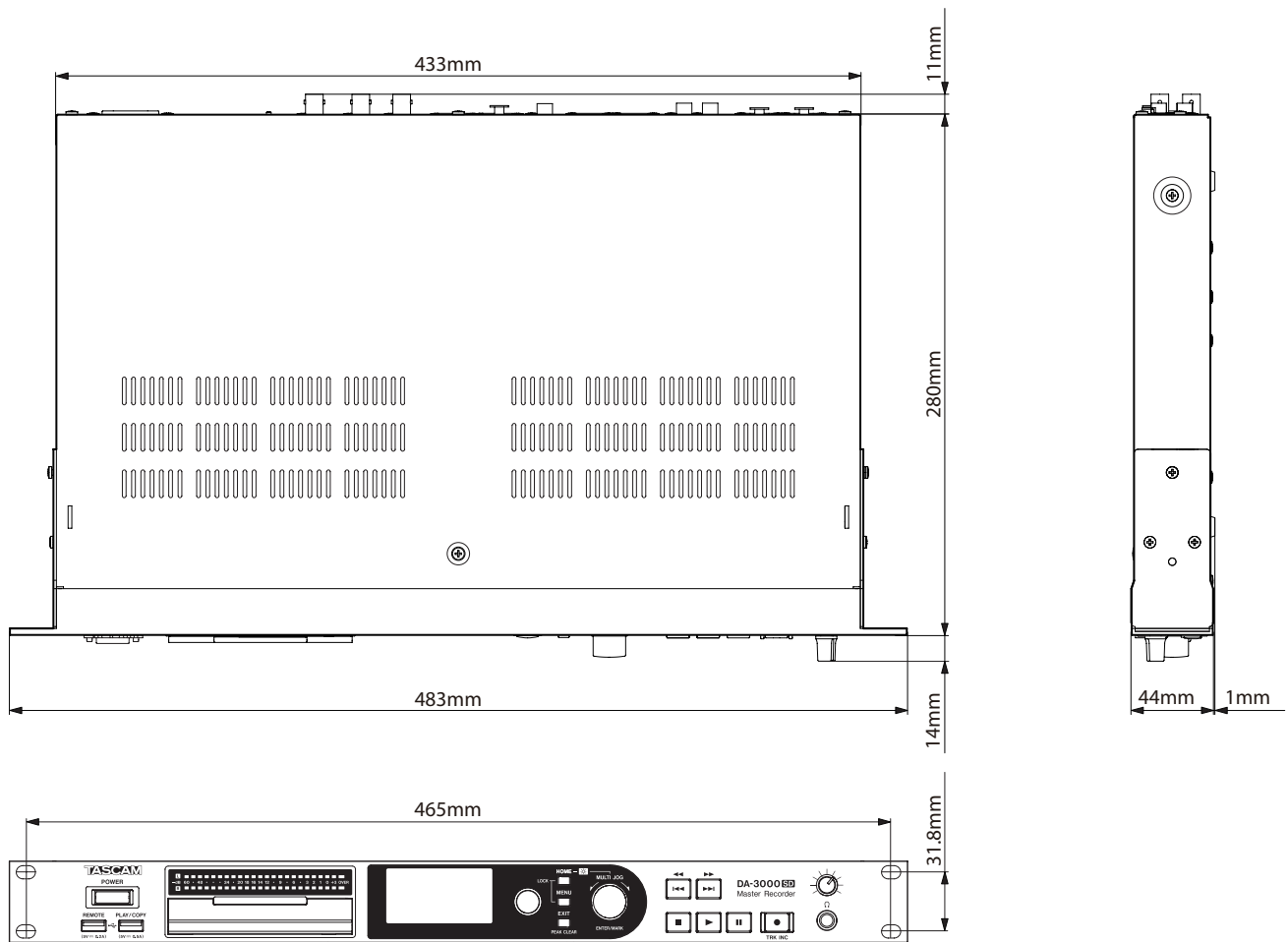

- Les illustrations et autres descriptions peuvent partiellement différer du produit réel.
- Caractéristiques et aspect externe peuvent être changés sans préavis en vue d'améliorer le produit.

12 – Caractéristiques techniques

Schéma synoptique

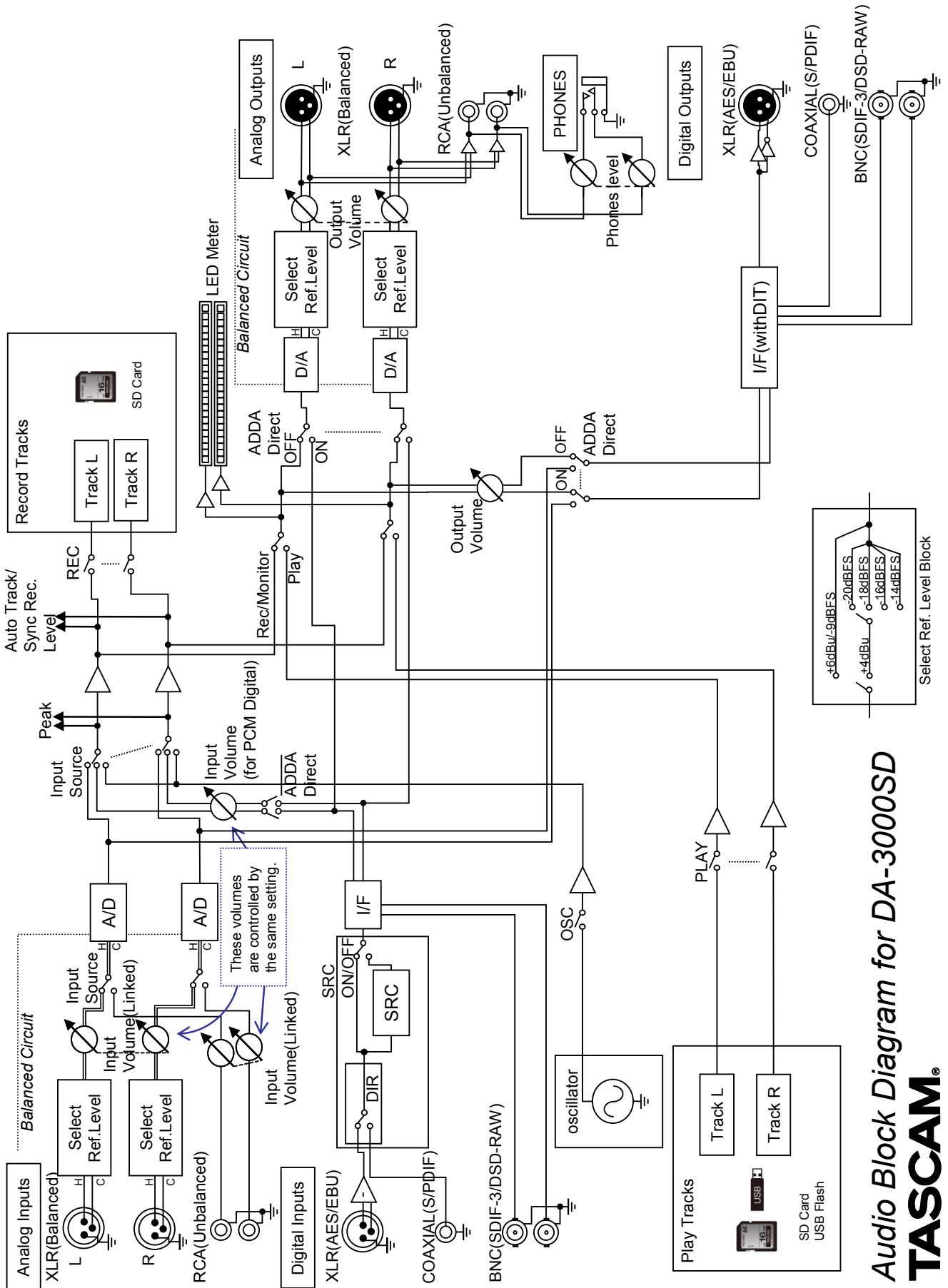

Audio Block Diagram for DA-3000SD
TASCAM®

Informations de GARANTIE

Europe

Ce produit est assujéti à la législation sur les garanties du pays d'achat. En cas de défaut ou de problème, veuillez contacter le revendeur auprès duquel vous avez acheté le produit.

Si cette unité a été achetée hors de l'Union Européenne, les dispositions de garantie sont indiquées dans le mode d'emploi anglais. Cette garantie n'est valable que dans le pays où l'unité a été initialement achetée.

TASCAM

TEAC CORPORATION

Téléphone : +81-42-356-9143

1-47 Ochiai, Tama-shi, Tokyo 206-8530 Japon

<https://tascam.jp/jp/>

TEAC AMERICA, INC.

Téléphone : +1-323-726-0303

10410 Pioneer Blvd., Unit #3, Santa Fe Springs, CA 90670, U.S.A

<https://tascam.com/us/>

TEAC UK Ltd.

Téléphone : +44-1923-797205

Luminous House, 300 South Row, Milton Keynes, Buckinghamshire, MK9 2FR, Royaume-Uni

<https://www.tascam.eu/en/>

TEAC EUROPE GmbH

Téléphone : +49-611-71580

Bahnstrasse 12, 65205 Wiesbaden-Erbenheim, Allemagne

<https://www.tascam.eu/de/>

TEAC SALES & TRADING(SHENZHEN) CO., LTD

Téléphone : +86-755-88311561-2

Room 817, Xinian Center A, Tairan Nine Road West, Shennan Road, Futian District, Shenzhen, Guangdong Province 518040, Chine

<https://tascam.cn/cn/>

Imprimé en Chine

0624.MA-3850A